

# ASTRO BOD FAST

CE  
0082

EN 361: 2002  
EN 358: 2018  
EN 813: 2008

UK  
CA  
0120

EAC TPTC 019/2011

Rope access harness with gated ventral point and integrated CROLL L rope clamp  
Harnais d'accès sur corde avec point ventral ouvrable et bloqueur CROLL L intégré.

## WARNING / ATTENTION

Activities involving the use of this equipment are inherently dangerous. You are responsible for your own actions and decisions.

Before using this equipment, you must:  
- Read and understand all Instructions for Use.  
- Get specific training in its proper use.  
- Become acquainted with its capabilities and limitations.  
- Understand and accept the risks involved.

FAILURE TO HEED ANY OF THESE WARNINGS MAY RESULT IN SEVERE INJURY OR DEATH.

Les activités impliquant l'utilisation de cet équipement sont par nature dangereuses. Vous êtes responsable de vos actes, de vos décisions et de votre sécurité.

Avant d'utiliser cet équipement, vous devez :  
- Lire et comprendre toutes les instructions d'utilisation.  
- Vous former spécifiquement à l'utilisation de cet équipement.  
- Vous familiariser avec votre équipement, apprendre à connaître ses performances et ses limites.  
- Comprendre et accepter les risques induits.

LE NON-RESPECT D'UN SEUL DE CES AVERTISSEMENTS PEUT ÊTRE LA CAUSE DE BLESSURES GRAVES OU MORTELLES;

PRICE

## 4. Compatibility (text part) Compatibilité (partie texte)

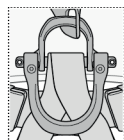

Gated ventral attachment point /  
Point d'attache ventral ouvrable

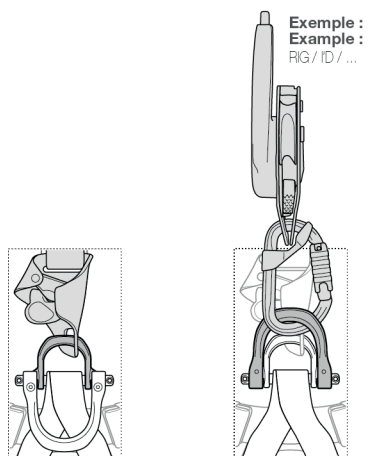

PODIUM

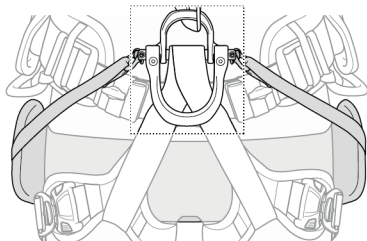

## 2. Nomenclature

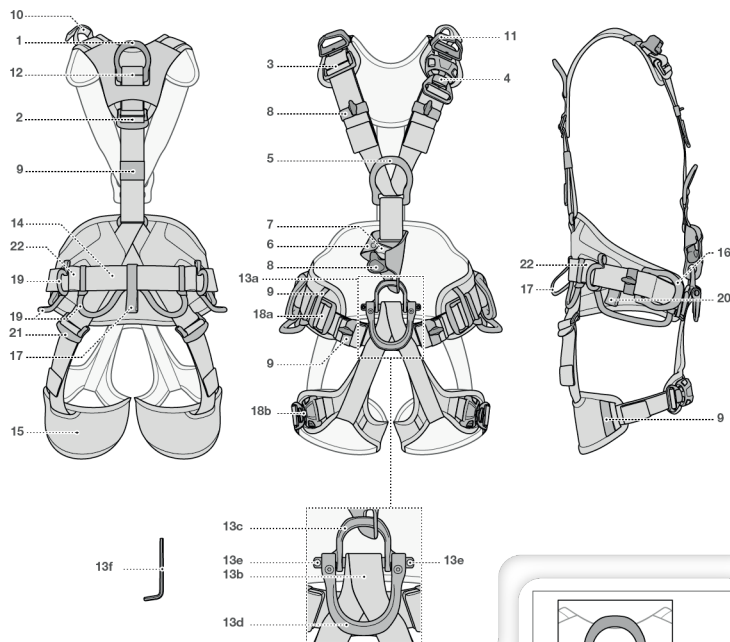

## 3. Inspection, points to verify Contrôle, points à vérifier



PPE checking  
Vérification EPI  
PETZL.COM

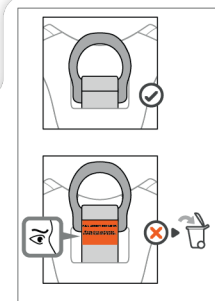

**5.** How to put the harness on  
Mise en place du harnais

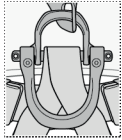

Gated ventral attachment point /  
Point d'attache ventral ouvrable

Open / Ouvrir

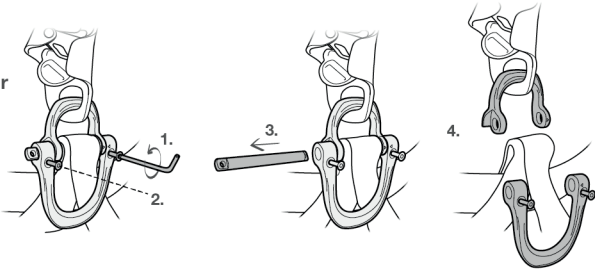

Close / Fermer

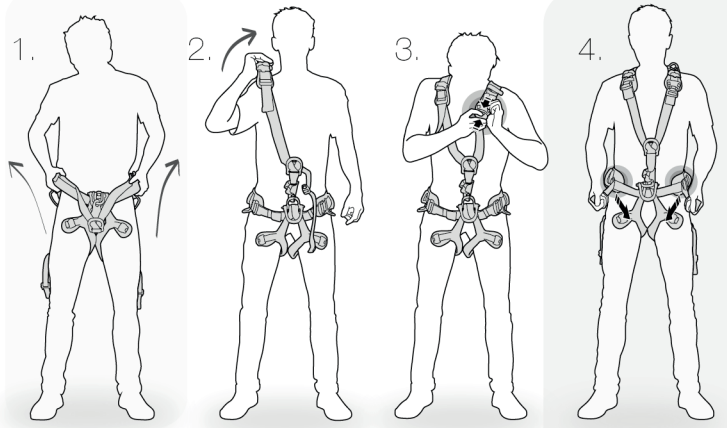
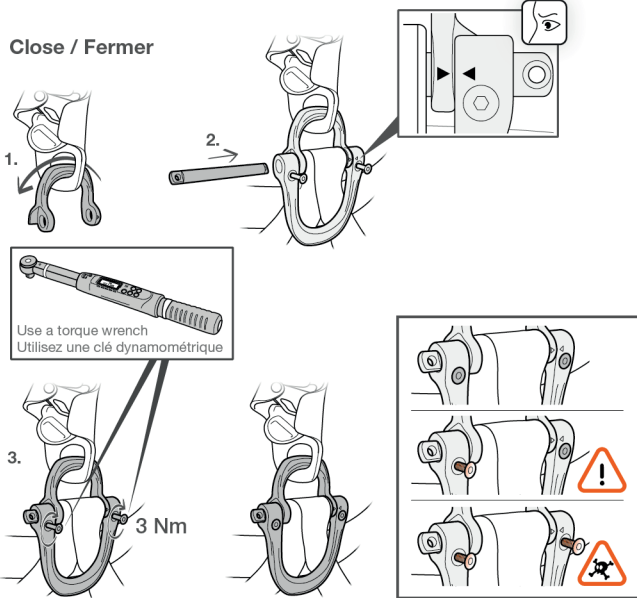

Close / fermer

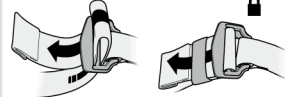

Open / ouvrir

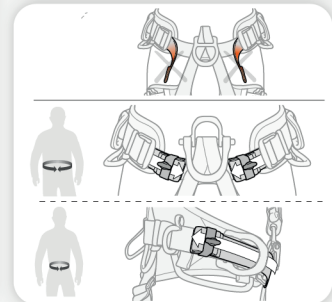
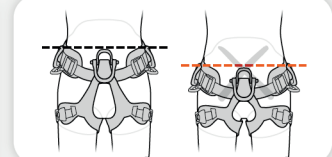
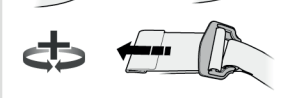

5.

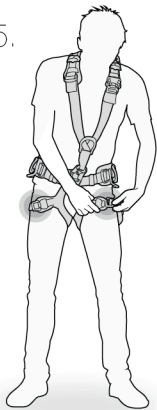

6.

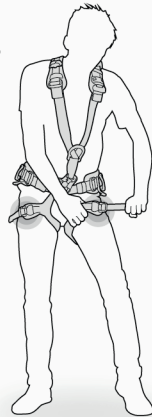

7.

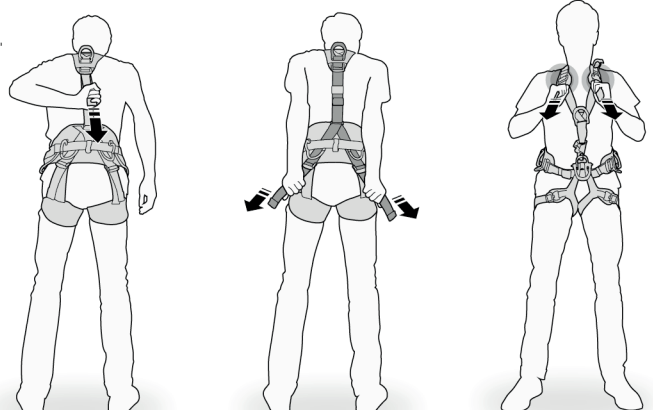

Close / fermer



Open / ouvrir

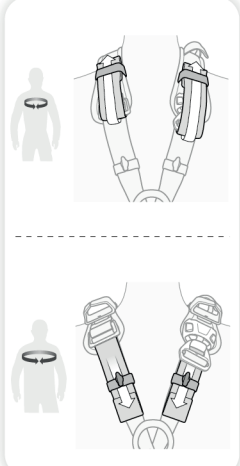
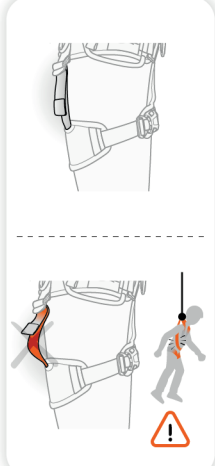
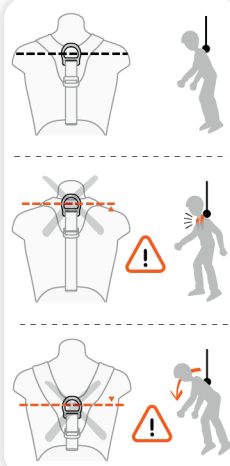
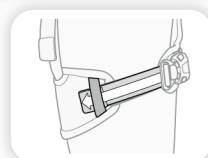
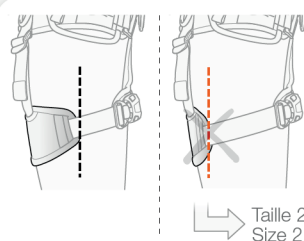
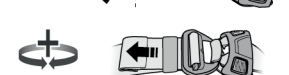
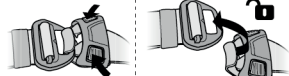

6. EN 361: 2002 fall arrest harness  
Harnais d'antichute EN 361: 2002

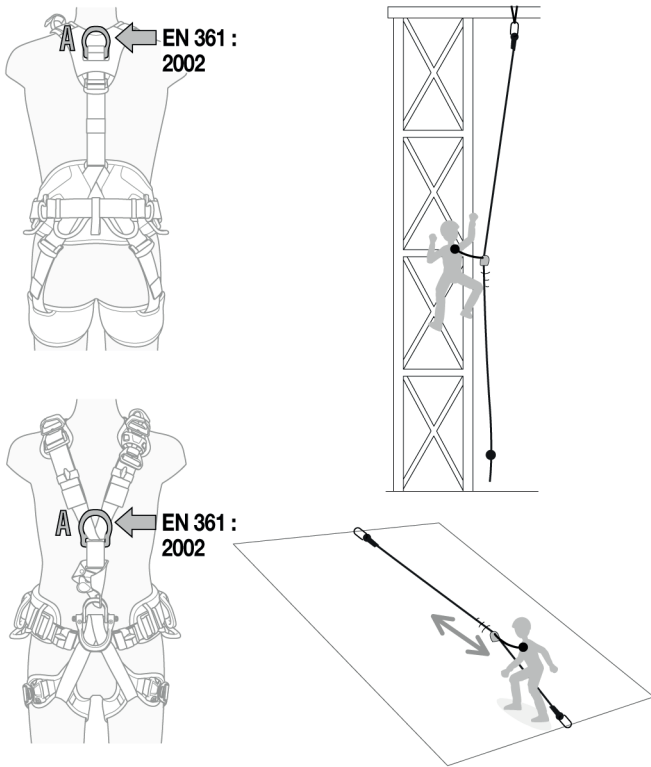

7. EN 358: 2018 belt for work positioning and restraint  
Ceinture de maintien au travail et retenue EN 358: 2018

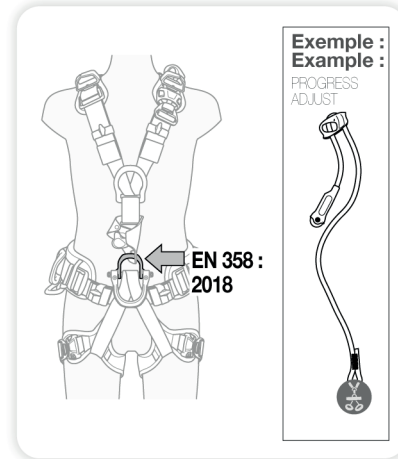
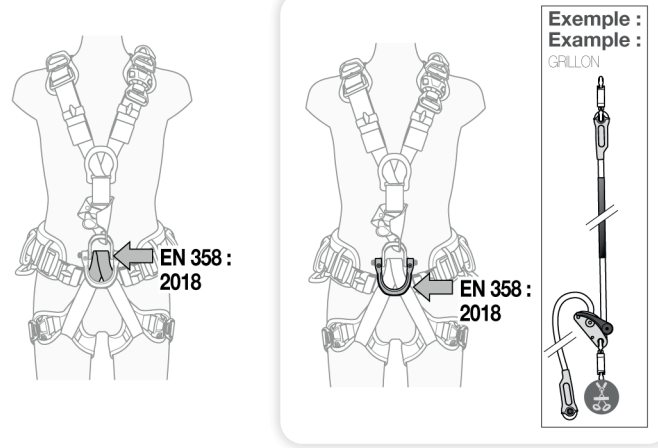

7. EN 358: 2018 belt for work positioning and restraint  
Ceinture de maintien au travail et retenue EN 358: 1999

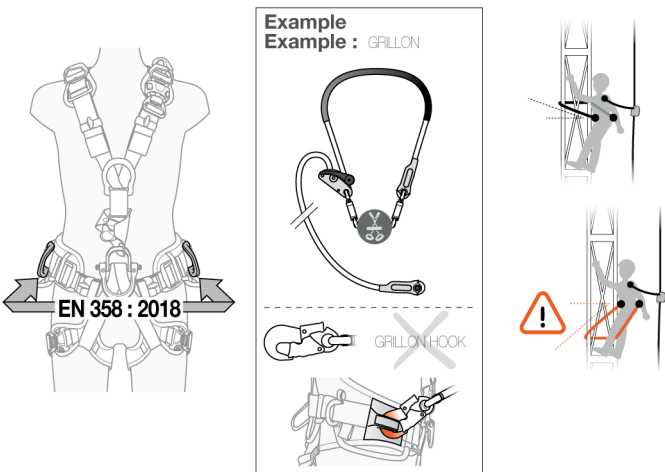
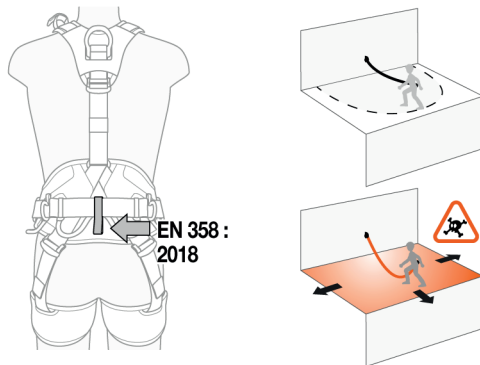

8. Seat harness EN 813: 2008  
Harnais cuissard EN 813: 2008

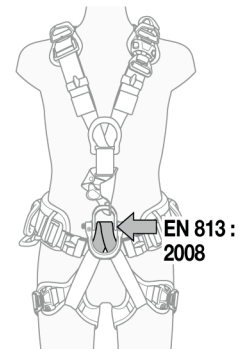
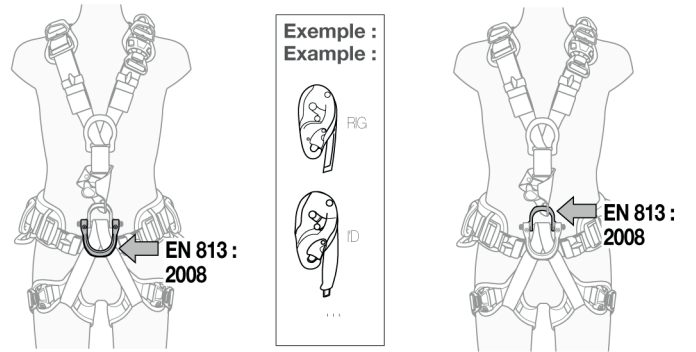

9. CROLL ventral rope clamp  
Bloqueur ventral: CROLL EN12841:2006

Function principle and test  
Principe et test de fonctionnement

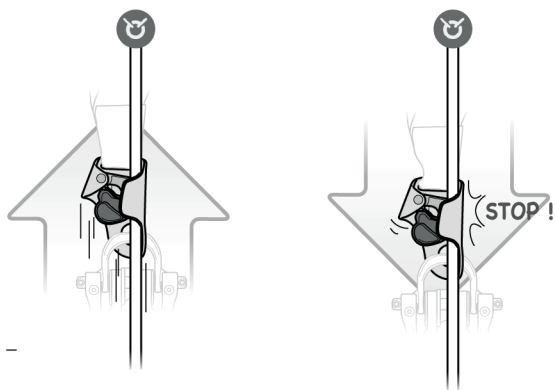

Installing and removing the rope  
Mise en place de la corde

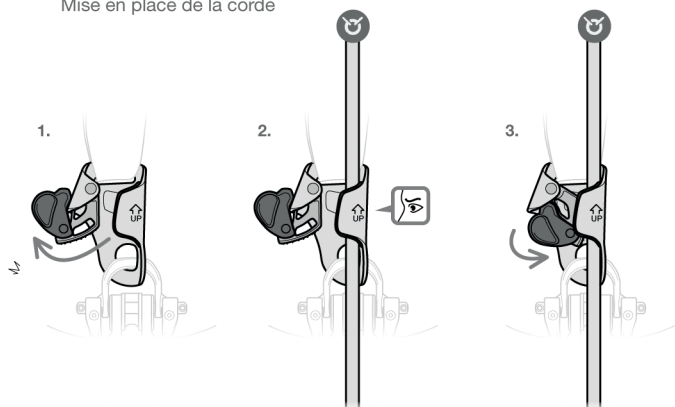

Rope ascending  
Remontée sur corde

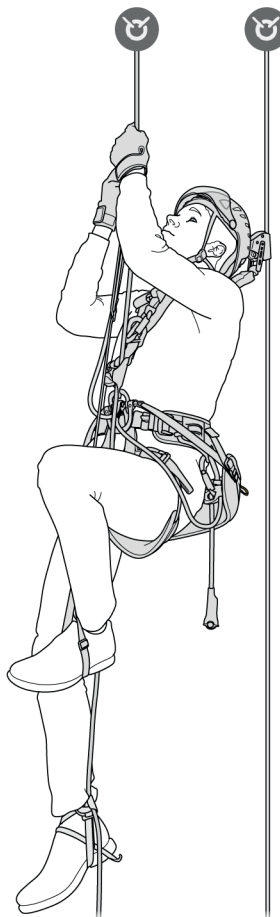

Angled traverse situation  
Cas de traversée en oblique

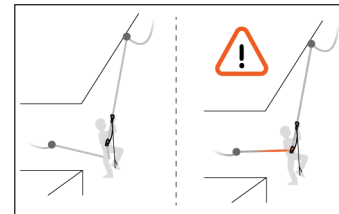

Short rope descent  
Courte descente

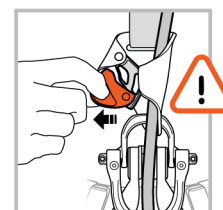
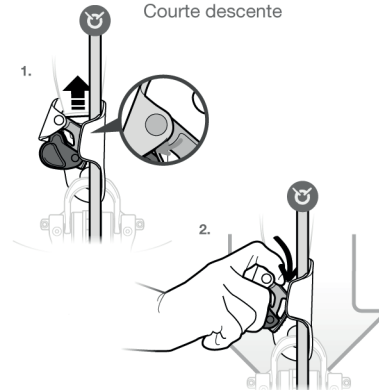

10. Equipment loops  
Porte-matériels

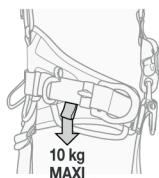
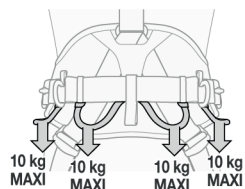

11. Fall arrest lanyard connector holder  
Porte-connecteurs de longe d'antichute

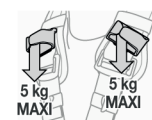
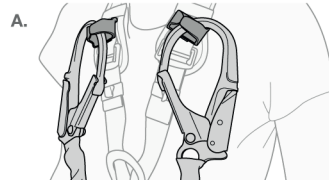

12. Accessories  
Accessoires

PODIUM

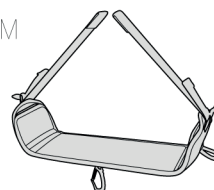

Shackles for PODIUM seat  
Manilles pour sellette PODIUM



Velcro keeper /  
Passant Velcro

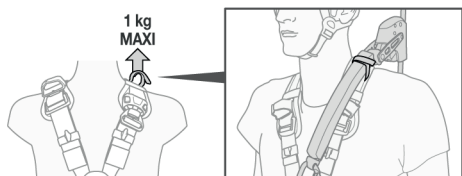

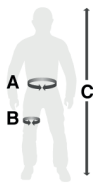

Taille 0

A	B	C
65 - 80 cm 26 - 31 inch	44 - 59 cm 18 - 23 inch	160 - 180 cm 63 - 70 inch

Taille 1

A	B	C
70 - 93 cm 28 - 36 inch	47 - 62 cm 19 - 24 inch	165 - 185 cm 65 - 72 inch

Taille 2

A	B	C
83 - 120 cm 33 - 46 inch	50 - 65 cm 20 - 25 inch	175 - 200 cm 69 - 78 inch

Traceability and markings  
Traçabilité et marquage

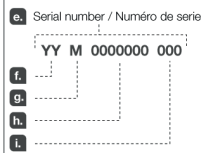
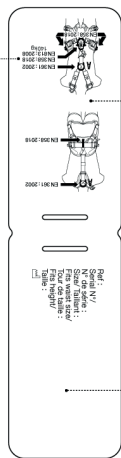
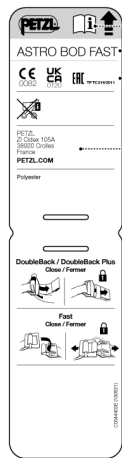
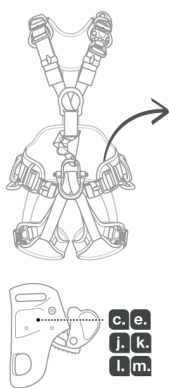

PETZL.COM



Latest version  
Dernière version



Other languages  
Autres langues



Technical tips  
Conseils techniques



PPE checking  
Fiche de contrôle EPI

Warning symbols  
Panneaux d'alertes

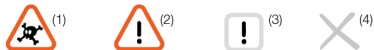

PETZL  
FR-38920 Crolles  
Cicex 105A  
PETZL.COM  
ISO 9001  
© Petzl



Sustaining our Community  
Au service de la Communauté

FONDATION-PETZL.ORG



EAC SPECIFICATIONS / Стандарты EAC

ГОСТ Р EH 361-2008  
ГОСТ Р EH 358-2008  
ГОСТ Р 58194-2018/EN 813:2008  
ГОСТ Р EH 12841-2014

UK  
CA  
0120

This product is compliant with the Regulation 2016/425 on Personal Protective Equipment as brought into UK law and amended. Ce produit est conforme au règlement 2016/425 sur les équipements de protection individuelle tel que transposé en droit britannique et modifié.

Approved body performing the UKCA type examination and the production control of this PPE :  
Organisme approuvé intervenant pour l'examen UKCA de type et le contrôle de production de cet EPI :

SGS United Kingdom Ltd  
Inward Way  
Rossmore Business Park  
Ellesmere Port, Cheshire, CH65 3EN  
United Kingdom  
N° 0120

Authorized Representative in UK : PETZL UK Agency, Unit 3-7, Tebay Business Park, Old Tebay, Penrith, CA10 3SS, United Kingdom

13. Additional information  
Informations complémentaires



A. Lifetime / Durée de vie

Serial n° / N° de série  
XXX XX XXXX + 10 years  
ans

B. Markings  
Marquage



C. Acceptable T°  
T° tolérées

+ 80°C / + 176°F  
- 40°C / - 40°F

D. Precautions for use / Précautions d'usage



E. Cleaning - Disinfection / Nettoyage - Désinfection



F. Drying / Séchage

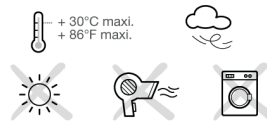

G. Storage - Transport  
Stockage - transport



I. Modifications - Repairs  
Modifications - Réparations



J. FAQ - Contact  
Questions - Contact



A. Lifetime / Durée de vie

unlimited  
illimitée

C. Acceptable T°  
T° tolérées

+ 80°C / + 176°F  
- 40°C / - 40°F

D. Precautions for use / Précautions d'usage



E. Cleaning / Nettoyage



F. Drying / Séchage

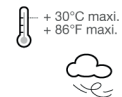

G. Storage - Transport  
Stockage - transport



H. Maintenance  
Entretien



I. Modifications - Repairs  
Modifications - Réparations

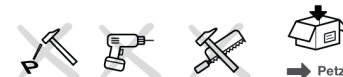

J. FAQ - Contact  
Questions - Contact



These instructions explain how to correctly use your equipment. Only certain techniques and uses are described.

The warning symbols inform you of some potential dangers related to the use of your equipment, but it is impossible to describe them all. Check Petzl.com for updates and additional information.

You are responsible for heeding each warning and using your equipment correctly. Any misuse of this equipment will create additional dangers. Contact Petzl if you have any doubts or difficulty understanding these instructions.

## 1. Field of application

Personal protective equipment (PPE) used for fall protection from height.

Rope access harness with gated ventral point and integrated CROLL L rope clamp.

Nominal maximum load: 140 kg.

This product must not be pushed beyond its limits, nor be used for any purpose other than that for which it is designed.

## Responsibility

### WARNING

Activities involving the use of this equipment are inherently dangerous.

You are responsible for your own actions, decisions and safety.

Before using this equipment, you must:

- Read and understand all Instructions for Use.
- Get specific training in its proper use.
- Become acquainted with its capabilities and limitations.
- Understand and accept the risks involved.

**Failure to heed any of these warnings may result in severe injury or death.**

This product must only be used by competent and responsible persons, or those placed under the direct and visual control of a competent and responsible person. You are responsible for your actions, your decisions and your safety and you assume the consequences of same. If you are not able, or not in a position to assume this responsibility, or if you do not fully understand the Instructions for Use, do not use this equipment.

## 2. Nomenclature

### Chest harness:

(1) Dorsal attachment point, (2) Rear dorsal point adjustment buckle, (3) Front shoulder strap adjustment buckle, (4) FAST shoulder strap adjustment buckle, (5) Sternal attachment point, (6) CROLL L ventral rope clamp, (7) Cam, (8) Safety catch, (9) Elastic keepers for straps, (10) Velcro keeper for ASAP'SORBER, (11) Fall-arrest lanyard connector parking, (12) Visual indicator.

### Sit harness:

(13a) Gated ventral attachment point, (13b) Textile attachment point, (13c) Small metal D, (13d) Large metal D, (13e) Seat attachment points, (13f) Key, (14) Waistbelt strap, (15) Leg loops, (16) Side attachment points, (17) Rear restraint attachment point, (18a) DOUBLEBACK PLUS adjustment buckles for straps, (18b) FAST LT buckles for leg loops, (19) Equipment loops, (20) Loops for TOOL, BIL and DOUBLEBACK adjustment buckles for leg loop-waistbelt linking straps, (22) Loops for CARITool tool holder.

### Principal materials:

- Straps: polyester; adjustment buckles: steel; ventral attachment points: aluminum and stainless steel.
- CROLL L: frame: aluminum alloy; cam: stainless steel.

## 3. Inspection, points to verify

Your safety depends upon the integrity of your equipment.

Petzl recommends a detailed inspection by a competent person at least once every 12 months (depending on current regulations in your country, and your conditions of usage).

**WARNING:** your intensity of use may cause you to inspect your PPE more frequently. Follow the procedures described at Petzl.com. Record the results on your PPE inspection form: type, model, manufacturer contact info, serial number or individual number, dates: manufacture, purchase, first use, next periodic inspection; problems, comments, inspector's name and signature.

### Before each use

#### Harness

Check the webbing at the attachment points, at the adjustment buckles and at the safety stitching. Be particularly careful to check for cut or loose threads. Look for cuts, wear and damage due to use, to heat, to chemicals... Verify that the DOUBLEBACK, DOUBLEBACK PLUS and FAST buckles function properly.

Check the visual indicator. The indicator shows red if the dorsal attachment point sustains a shock load greater than 400 daN.

Retire the harness if the visual indicator is visible.

#### Gated ventral attachment point

Verify the absence of any cracks, deformation, corrosion... Verify that the screws are present. Make sure the screws are securely tightened (correct installation, lack of play...).

#### CROLL L

On the product, verify the absence of any cracks, deformation, marks, wear, corrosion...

Check the condition of the frame, the attachment holes, the cam and safety catch, the springs and the cam axle.

Check the mobility of the cam and the effectiveness of its spring.

Verify that the cam's teeth are not dirty.

#### During use

Regularly verify that the adjustment buckles are properly tightened. It is important to regularly monitor the condition of the product and its connections to the other equipment in the system. Make sure that all items of equipment are correctly positioned with respect to each other.

#### WARNING:

- of foreign objects that can impede the operation of the cam,
- of situations where the safety catch can snag and cause the cam to open.

## 4. Compatibility

Verify that this product is compatible with the other elements of the system in your application (compatible = good functional interaction).

Equipment used with your harness must meet current standards in your country (e.g. EN 362 connectors).

## 5. Harness setup

Be sure to correctly stow the excess webbing (folded flat) in the elastic keepers.

Beware of foreign objects that could impede the operation of the FAST buckles (e.g. pebbles, sand, clothing...). Verify that they are correctly fastened (see diagrams).

### Gated ventral attachment point

This point allows multiple pieces of equipment to be attached: a PODIUM seat on the pin, a CROLL L rope clamp on the small D, a descender on the large D. The two screws must be present.

To ensure proper performance of your device, the screws must be correctly installed and tightened to the indicated torque. Using a torque wrench is the only way to verify that the tightening torque is correct.

Carefully follow the instructions for assembly and disassembly: see indicative arrows. It is not necessary to completely remove the screw to free the pin. If you lose a screw, contact Petzl after-sales service.

### Initial adjustment of the dorsal attachment point

Adjust the position of the dorsal attachment point to suit your body type and size: position it at the level of the shoulder blades.

Warning: adjustment of the rear leg loop-waistbelt linking straps is important if you use the dorsal point.

### Adjustment and suspension test

Your harness must be adjusted to fit snugly to reduce the risk of injury in the event of a fall. In a safe environment, you must move around and hang in the harness from each attachment point, with your equipment, to verify that the harness fits properly, provides adequate comfort for the intended use and that it is optimally adjusted.

## 6. EN 361: 2002 fall-arrest harness

Full-body harness for fall protection, component of a fall-arrest system in accordance with the EN 363 standard (personal fall protection systems).

### 6A. Sternal attachment point

#### 6B. Dorsal attachment point

Only these points may be used to attach a fall-arrest system, for example a mobile fall arrester, an energy absorber, or other system described in the EN 363 standard. For ease of identification, these points are marked with the letter 'A'.

### Clearance: amount of free space below the user

The free space below the user must be sufficient to prevent the user from hitting an obstacle in the event of a fall. Specific details on calculating clearances are found in the Instructions for Use of the other components (energy absorbers, mobile fall arrester...).

## 7. EN 358: 2018 belt for work positioning and restraint

These attachment points must only be used to attach to a restraint or work positioning system. See the Instructions for Use of the lanyard used, for usage precautions. These attachment points are not designed for fall-arrest usage. Do not use a work positioning belt if there is a foreseeable risk of the user becoming suspended or exposed to uncontrolled tension on the belt. For work positioning, use an anchor point situated at or above waist level. It may be necessary to supplement work positioning or restraint systems with collective or personal fall-arrest systems.

The waistbelt is approved for one user, including his/her tools and equipment, for a maximum total weight of 150 kg.

### 7A. Gated ventral attachment point

#### 7B. Waistbelt side attachment points

Always use the two side attachment points together, by linking them with a positioning lanyard, in order to be comfortably supported by the waistbelt.

### 7C. Rear restraint attachment point

This rear waistbelt attachment point is designed only for attachment of a restraint system to prevent the user from entering an area where a fall is possible.

## 8. EN 813: 2008 sit harness

### Gated ventral attachment point

Designed for progression on rope and work positioning.

Use the ventral point to attach a descender, positioning lanyards or progression lanyards.

This attachment point is not suitable for fall arrest.

## 9. EN 12841: 2006 CROLL L ventral rope clamp

The CROLL L is a type B rope adjustment device used for upward progression on the work rope.

**The CROLL L must be used with a type A back-up device on the safety rope (e.g. with an ASAP mobile fall arrester for rope).**

- The CROLL L is not suitable for use in a fall-arrest system.
  - To meet the requirements of the EN 12841: 2006 type B standard, use 10-13 mm EN 1891 type A low stretch kernmantle ropes. (Note: certification testing was performed using Petzl CLUB 10 mm and Teufelberger KM3 13 mm ropes.)
  - Use a connecting assembly of maximum length 1 meter (lanyard + connectors + devices).
  - Do not allow slack in the rope between the rope adjustment device and the anchor, in order to reduce the risk of a fall.
- When your body weight is on the work rope, make sure that the safety rope is not loaded. A dynamic overload can damage the safety rope.

### Function principle and test

This rope clamp is a device for ascending rope. It slides along the rope in one direction and blocks in the other direction.

The cam's teeth initiate a clamping action that blocks the rope by pinching it between the cam and the frame. The slot in the cam allows mud to clear.

### Installing and removing the rope

Pull the safety catch down and lock it on the frame of the device. The cam is thus held open. Put the rope in the device. Observe the Up/Down indicator. Release the safety catch so that the cam presses against the rope. In this position, the safety catch helps prevent involuntary opening of the cam.

To remove the rope, slide the device upwards on the rope while operating the safety catch to disengage the cam.

### Rope ascent

Use the CROLL L with another rope clamp (e.g. BASIC) and a foot loop. Always attach yourself to the second rope clamp with an appropriate lanyard.

### Angled traverse situation

Starting on an angled rope: put a leg over the rope to align it with the CROLL L's rope channel.

### Short descent

Slide the device slightly up the rope and simultaneously push the cam with your index finger.

Loops must be used to avoid hitting the ground or an obstacle in case of a fall.

Warning: for workers weighing over 100 kg, see the information on Solutions for workers over 100 kg at Petzl.com.

## 10. Equipment loops

Equipment loops must only be used for equipment.

**WARNING - DANGER:** never use equipment loops for belaying, rappelling, tying in, or anchoring a person.

The Velcro keeper may be used to hold your mobile fall arrester's energy absorber in a high position.

## 11. Fall-arrest lanyard connector parking

A. To be used only as lanyard connector parking for unused lanyard ends.

B. In the event of a fall, the lanyard connector parking releases the lanyard-end connector, to avoid impeding deployment of the energy absorber.

**WARNING:** this is not a fall-arrest attachment point.

## 12. Accessories

PODIUM seat and shackles for PODIUM seat.

## 13. Additional Information

This product meets the requirements of Regulation (EU) 2016/425 on personal protective equipment. The EU declaration of conformity is available at Petzl.com.

- You must have a rescue plan and the means to rapidly implement it in case of difficulties encountered while using this equipment.

- The anchor point for the system should preferably be located above the user's position and should meet the requirements of the EN 795 standard (12 kN minimum strength).

- In a fall-arrest system, it is essential to check the required clearance below the user before each use, in order to avoid hitting the ground or an obstacle in case of a fall.

- Make sure that the anchor point is correctly positioned, in order to limit the risk and the length of a fall.

- A fall-arrest harness is the only device allowable for supporting the body in a fall-arrest system.

- When using multiple items of equipment, a dangerous situation can arise in which the safety function of an item of equipment can be affected by the safety function of another item of equipment.

- **WARNING:** ensure that your products do not rub against abrasive or sharp surfaces.

- Users must be medically fit for activities at height. **WARNING:** inert suspension in a harness can cause decompression sickness or hypoxia.

- The Instructions for Use for each item of equipment used in conjunction with this product must be followed.

- The Instructions for Use must be provided to the user of this equipment, in the language of the country where the equipment is used.

- Make sure the markings on the product are legible.

### When to retire your equipment:

**WARNING:** an exceptional event can lead you to retire a product after only one use, depending on the type and intensity of usage and the environment of usage (harsh environments, marine environments, sharp edges, extreme temperatures, chemicals...).

A product must be retired when:

- It is over 10 years old and made of plastic or textiles.
- It has been subjected to a major fall or load.
- It fails to pass inspection. You have any doubt as to its reliability.
- You do not know its full usage history.
- When it becomes obsolete due to changes in legislation, standards, technique or incompatibility with other equipment...

Destroy these products to prevent further use.

### Icons:

**A. Lifetime: 10 years - B. Marking - C. Acceptable temperatures - D. Usage precautions - E. Cleaning/disinfection - F. Drying - G. Storage/transport - H. Maintenance - I.**

**Modifications/repairs** (prohibited outside of Petzl facilities, except replacement parts) - **J.**

### Questions/contact

## 3-year guarantee

Against any material or manufacturing defect. Exclusions: normal wear and tear, oxidation, modifications or alterations, incorrect storage, poor maintenance, negligence, uses for which this product is not designed.

## Warning symbols

1. Situation presenting an imminent risk of serious injury or death. 2. Exposure to a potential risk of accident or injury. 3. Important information on the functioning or performance of your product. 4. Equipment incompatibility.

## Traceability and markings

a. Meets PPE regulatory requirements. Notified body performing the EU type examination - b. Number of the notified body responsible for the production control of this PPE - c. Traceability: date/matrix - d. Sizing - e. Serial number - f. Year of manufacture - g. Month of manufacture - h. Batch number - i. Individual identifier - j. Standards - k. Read the Instructions for Use carefully - l. Model identification - m. Nominal maximum load - n. Manufacturer address - o. Date of manufacture (month/year)

Cette notice explique comment utiliser correctement votre équipement. Seuls certains usages et techniques sont présentés.

Les panneaux d'alerte vous informent de certains dangers potentiels liés à l'utilisation de votre équipement, mais il est impossible de tous les décrire. Prenez connaissance des mises à jour et informations complémentaires sur Petzl.com.

Vous êtes responsable de la prise en compte de chaque alerte et de l'utilisation correcte de votre équipement. Toute mauvaise utilisation de cet équipement sera à l'origine de dangers additionnels. Contactez Petzl si vous avez des doutes ou des difficultés de compréhension.

## 1. Champ d'application

Équipement de protection individuelle (EPI) contre les chutes de hauteur. Harnais d'accès sur corde avec point ventral ouvrable et bloqueur CROLL L intégré.

Charge nominale maximale : 140 kg.

Ce produit ne doit pas être sollicité au-delà de ses limites ou dans toute autre situation que celle pour laquelle il est prévu.

### Responsabilité

#### ATTENTION

Les activités impliquant l'utilisation de cet équipement sont par nature dangereuses.

**Vous êtes responsable de vos actes, de vos décisions et de votre sécurité.**

Avant d'utiliser cet équipement, vous devez :

- Lire et comprendre toutes les instructions d'utilisation.
- Vous former spécifiquement à l'utilisation de cet équipement.
- Vous familiariser avec votre équipement, apprendre à connaître ses performances et ses limites.
- Comprendre et accepter les risques induits.

**Le non-respect d'un seul de ces avertissements peut être la cause de blessures graves ou mortelles.**

Ce produit ne doit être utilisé que par des personnes compétentes et avisées ou placées sous le contrôle visuel direct d'une personne compétente et avisée.

Vous êtes responsable de vos actes, de vos décisions et de votre sécurité et en assumez les conséquences. Si vous n'êtes pas en mesure d'assumer cette responsabilité, ou si vous n'avez pas bien compris les instructions d'utilisation, n'utilisez pas cet équipement.

## 2. Nomenclature

Torse :

(1) Point d'attache dorsal, (2) Boucle arrière de réglage du point dorsal, (3) Boucle avant de réglage des bretelles, (4) Boucle FAST de réglage des bretelles, (5) Point d'attache sternal, (6) Bloqueur ventral CROLL L, (7) Gâchette, (8) Taquet de sécurité, (9) Passants élastiques pour sangles, (10) Passant Velcro pour ASAP/SORBER, (11) Porte-connecteurs de longe d'antichute, (12) Indicateur d'arrêt des chutes.

Cuissard :

(13a) Point d'attache ventral ouvrable, (13b) Point d'attache textile, (13c) Petit dé métallique, (13d) Grand dé métallique, (13e) Points d'attache de la sellette, (13f) Cb6, (14) Sangle de ceinture, (15) Sangles de cuisses, (16) Points d'attache latéraux, (17) Point d'attache arrière de retenue, (18a) Boucles de réglage DOUBLEBACK PLUS des sangles, (18b) Boucles FAST LT des sangles de cuisses, (19) Porte-matériel, (20) Passants pour poche porte-outils TOOLBAG, (21) Boucles de réglage DOUBLEBACK des sangles de liaison cuisse-ceinture, (22) Passants pour porte-outils CARTOOL.

**Matériaux principaux :**

- Sangles : polyester, boucles de réglage : acier, points d'attache ventraux : alliage d'aluminium et acier inoxydable.
- CROLL L : corps : alliage d'aluminium, gâchette : acier inoxydable.

## 3. Contrôle, points à vérifier

Votre sécurité est liée à l'intégrité de votre équipement.

Petzl conseille une vérification approfondie, par une personne compétente, au minimum tous les 12 mois (en fonction de la réglementation en vigueur dans votre pays et de vos conditions d'utilisation). Attention, l'intensité de votre usage peut vous amener à vérifier plus fréquemment votre EPI. Respectez les modes opératoires décrits sur Petzl.com. Enregistrez les résultats sur la fiche de vie de votre EPI : type, modèle, coordonnées du fabricant, numéro de série ou numéro individuel, dates : fabrication, achat, première utilisation, prochains examens périodiques, défauts, remarques, nom et signature du contrôleur.

### Avant toute utilisation

#### Harnais

Vérifiez les sangles au niveau des points d'attache, des boucles de réglage et des coutures de sécurité. Attention aux fils coupés ou distendus.

Surveillez les coupures, usures et dommages dus à l'utilisation, à la chaleur, aux produits chimiques... Vérifiez le bon fonctionnement des boucles DOUBLEBACK, DOUBLEBACK PLUS et FAST.

Vérifiez l'indicateur d'arrêt des chutes. Cet indicateur apparaît en rouge si le point d'attache dorsal a subi un choc de plus de 400 daN.

Rebutez votre harnais si l'indicateur d'arrêt des chutes est visible.

#### Point d'attache ventral ouvrable

Vérifiez l'absence de fissures, déformations, corrosion... Vérifiez la présence des vis. Vérifiez le serrage des vis (installation correcte, absence de jeu...).

#### CROLL L

Sur le produit, vérifiez l'absence de fissures, déformations, marques, usures, corrosion...

Vérifiez l'état du corps, des trous de connexion, de la gâchette et du taquet de sécurité, les ressorts et l'axe de la gâchette.

Contrôlez la mobilité de la gâchette et l'efficacité de son ressort.

Contrôlez l'encaissement des dents de la gâchette.

#### Pendant l'utilisation

Vérifiez régulièrement le bon serrage des boucles de réglage. Il est important de contrôler régulièrement l'état du produit et de ses connexions avec les autres équipements du système. Assurez-vous du bon positionnement des équipements les uns par rapport aux autres.

ATTENTION :

- aux objets étrangers qui risquent de gêner le fonctionnement de la gâchette,
- aux éléments qui risquent d'accrocher le taquet et provoquer l'ouverture de la gâchette.

## 4. Compatibilité

Vérifiez la compatibilité de ce produit avec les autres éléments du système dans votre application (compatibilité = bonne interaction fonctionnelle).

Les éléments utilisés avec votre harnais doivent être conformes aux normes en vigueur dans votre pays (connecteurs EN 362 par exemple).

## 5. Mise en place du harnais

- Veillez à ranger correctement les surplus de sangles (bien plaqués) dans les passants élastiques.

- Attention aux objets étrangers qui risquent de gêner le fonctionnement des boucles FAST (cailloux, sable, vêtements...). Vérifiez leur bon verrouillage (voir dessins).

#### Point d'attache ventral ouvrable

Ce point permet une connexion de plusieurs équipements : une sellette PODIUM sur l'axe, un bloqueur CROLL L sur le petit dé, un descendeur sur le grand dé. Les deux vis doivent être présentes.

Afin d'assurer les bonnes performances de votre appareil, les vis doivent être installées correctement et serrées au couple indiqué. Seule l'utilisation d'une clé dynamométrique permet de vérifier que le couple de serrage obtenu est correct.

Suivez précisément les instructions de montage et démontage : voir flèches indicatives. Il n'est pas nécessaire d'enlever complètement la vis pour libérer l'axe. Si vous perdez une vis, contactez le service après-vente Petzl.

#### Réglage initial du point dorsal

Ajustez le réglage de ce point d'attache dorsal à votre morphologie : positionnez-le au niveau des omoplates.

Attention, l'ajustement des sangles arrière de liaison cuisse-ceinture est important si vous utilisez le point dorsal.

#### Réglage et test de suspension

Votre harnais doit être ajusté proche du corps pour réduire le risque de blessure en cas de chute.

Vous devez effectuer des mouvements et un test de suspension, dans un endroit sûr, sur chaque point d'attache, avec votre matériel, pour être sûr qu'il soit de la bonne taille et du niveau de confort nécessaire pour l'usage attendu et que le réglage soit optimum.

## 6. Harnais d'antichute EN 361 : 2002

Harnais complet pour la protection contre les chutes de hauteur, composant d'un système d'arrêt des chutes selon la norme EN 363 (systèmes de protection individuelle contre les chutes de hauteur).

#### 6A. Point d'attache sternal

#### 6B. Point d'attache dorsal

Seuls ces points servent à connecter un système d'arrêt des chutes, par exemple un antichute mobile sur corde, un absorbeur d'énergie..., systèmes décrits dans la norme EN 363. Pour mieux les identifier, ces points sont marqués de la lettre A.

#### Tirant d'air : hauteur libre sous l'utilisateur

La hauteur libre sous l'utilisateur doit être suffisante pour qu'il ne heurte pas d'obstacle en cas de chute. Les calculs spécifiques de tirant d'air sont détaillés dans les notices techniques des autres composants (absorbours d'énergie, antichute mobile...).

## 7. Ceinture de maintien au travail et de retenue EN 358 : 2018

Ces points d'attache doivent être utilisés uniquement pour l'accrochage à un système de maintien au travail ou système de retenue. Consultez la notice de la longe utilisée pour les précautions d'usage. Ces points d'attache ne sont pas conçus pour des utilisations d'antichute. Veillez à ne pas utiliser une ceinture de maintien s'il y a un risque prévisible que l'utilisateur se retrouve suspendu ou exposé à une tension incontrôlée par la ceinture. Pour le maintien au travail, utilisez un point d'ancrage situé au niveau de la taille ou au-dessus. Il peut être nécessaire de compléter les systèmes de maintien au travail, ou de retenue, par des

moyens de protection contre les chutes de hauteur de type collectif ou individuel.

La ceinture est approuvée pour un utilisateur, y compris ses outils et son matériel, pour un poids total allant jusqu'à 150 kg.

#### 7A. Point d'attache ventral ouvrable

#### 7B. Points d'attache latéraux de ceinture

Utilisez toujours les deux points d'attache latéraux ensemble, en les reliant par une longe de maintien, pour être confortablement en appui dans la ceinture.

#### 7C. Point d'attache arrière de retenue

Ce point d'attache arrière de ceinture est destiné uniquement à empêcher l'utilisateur d'atteindre un emplacement d'où une chute est possible.

## 8. Harnais cuissard EN 813 : 2008

#### Point d'attache ventral ouvrable

Destiné à la progression sur corde et au maintien au travail.

Utilisez le point ventral pour connecter un descendeur, des langes de maintien ou des langes de progression.

Ce point d'attache n'est pas adapté pour l'arrêt des chutes.

## 9. Bloqueur ventral CROLL L EN 12841 : 2006

Le CROLL L est un dispositif de réglage sur corde de type B destiné à la progression vers le haut sur la corde de travail.

**Le CROLL L doit être utilisé avec un dispositif de type A en contre-assurance sur la corde de sécurité (par exemple avec un antichute mobile pour corde ASAP).**

- Le CROLL L ne convient pas pour un usage dans un système d'arrêt des chutes.

- Pour répondre aux exigences de la norme EN 12841 : 2006 type B, utilisez des cordes semi-statiques (âme + gaine) EN 1891 type A de 10 à 13 mm de diamètre. (Nota : lors de la certification, tests effectués sur cordes CLUB Petzl 10 mm et KM3 Teufelberger 13 mm.)

- Utilisez un ensemble de connexion de longueur maximum 1 mètre (longe + connecteurs + appareils).

- La corde doit toujours être tendue entre le dispositif de réglage et l'ancrage pour limiter le risque de chute.

Lorsque vous êtes en tension sur votre support de travail, veillez à ce que votre support de sécurité soit non chargé.

Une surcharge dynamique est susceptible d'endommager les supports d'assurance.

#### Principe et test de fonctionnement

Ce bloqueur est un dispositif de progression sur corde. Il coulisse le long de la corde dans un sens et bloque dans l'autre sens.

Les dents de la gâchette amorcent le serrage puis la gâchette bloque la corde par pincement. La lente de la gâchette permet d'évacuer la boue.

#### Mise en place et retrait de la corde

Tirez le taquet vers le bas et verrouillez-le sur le corps de l'appareil. La gâchette reste ainsi en position ouverte.

Placez la corde dans son logement. Respectez le signe-Haut et Bas. Libérez le taquet pour que la gâchette prenne appui sur la corde. Dans cette position, le taquet empêche l'ouverture involontaire de la gâchette.

Pour retirer la corde, faites coulisser l'appareil vers le haut sur la corde et simultanément retirez la gâchette en actionnant le taquet.

#### Remontée sur corde

Utilisez le CROLL L avec un autre bloqueur, par exemple un BASIC et une pédale. N'oubliez pas de vous attacher à ce deuxième bloqueur par une longe appropriée.

#### Cas de traversée en oblique

Départ corde oblique : passez la jambe sur la corde pour qu'elle soit dans l'axe du passage de corde du CROLL L.

#### Courte descente

Faites coulisser légèrement l'appareil sur la corde vers le haut et simultanément poussez la gâchette avec l'index. Ne manipulez pas le taquet, car il y a un risque d'ouverture intempiste.

Attention, pour les travailleurs de plus de 100 kg, consultez notre information Solutions pour travailler de plus de 100 kg sur notre site web Petzl.com.

## 10. Porte-matériel

Les porte-matériel doivent être utilisés pour le matériel uniquement.

ATTENTION DANGER, n'utilisez pas les porte-matériel pour assurer, descendre, vous encorder ou vous longer.

Le passant Velcro peut être utilisé pour maintenir l'absorbours de votre antichute mobile en position haute.

## 11. Porte-connecteurs de longe d'antichute

A. À utiliser uniquement comme porte-connecteurs de bout de longe non utilisé.

B. En cas de chute, le porte-connecteurs de longe libère le connecteur de bout de longe pour ne pas entraver le déplacement de l'absorbours d'énergie.

Attention, ce n'est pas un point d'attache d'antichute.

## 12. Accessoires

La sellette PODIUM et les manilles pour sellette PODIUM.

## 13. Informations complémentaires

Ce produit est conforme au règlement (UE) 2016/425 relatif aux équipements de protection individuelle. La déclaration de conformité UE est disponible sur Petzl.com.

Prévoyez les moyens de secours nécessaires pour intervenir rapidement en cas de difficultés.

- L'arrimage du système doit être de préférence situé au-dessus de la position de l'utilisateur et répondre aux exigences EN 795 (résistance minimum 12 kN).

- Dans un système d'arrêt des chutes, il est essentiel de vérifier l'espace libre requis sous l'utilisateur, avant chaque utilisation, afin d'éviter toute collision avec le sol, ou un obstacle, en cas de chute.

- Veillez à ce que le point d'arrimage soit correctement positionné, afin de limiter le risque et la hauteur de chute.

- Un harnais d'antichute est le seul dispositif de préhension du corps qu'il soit permis d'utiliser dans un système d'arrêt des chutes.

- Un danger peut survenir lors de l'utilisation de plusieurs équipements dans laquelle la fonction de sécurité de l'un des équipements peut être affectée par la fonction de sécurité d'un autre équipement.

- ATTENTION, veillez à ce que vos produits ne frottent pas sur des matériaux abrasifs ou pièces coupantes.

- Les utilisateurs doivent être médicalement aptes aux activités en hauteur. ATTENTION, être suspendu et inerte dans un harnais peut déclencher des troubles physiologiques graves ou la mort.

- Les instructions d'utilisation définies dans les notices de chaque équipement associé à ce produit doivent être respectées.

- Les instructions d'utilisation doivent être fournies à l'utilisateur de cet équipement dans la langue du pays d'utilisation.

- Assurez-vous de la lisibilité des marquages sur le produit.

#### Mise au rebut :

ATTENTION, un événement exceptionnel peut vous conduire à rebuter un produit après une seule utilisation (type et intensité d'utilisation, environnements d'utilisation : milieux agressifs, milieux marins, arêtes coupantes, températures extrêmes, produits chimiques...).

Un produit doit être rebuté quand :

- Il a plus de 10 ans et est composé de plastique ou de textile.
- Il a subi une chute ou un effort important.
- Le résultat des vérifications du produit n'est pas satisfaisant. Vous avez un doute sur sa fiabilité.
- Vous ne connaissez pas son historique complet d'utilisation.
- Quand son usage est obsolète (évolution législative, normative, technique ou incompatibilité avec d'autres équipements...).

Détruyez ces produits pour éviter une future utilisation.

#### Pictogrammes :

**A. Durée de vie : 10 ans - B. Marquage - C. Températures tolérées - D. Précautions d'usage - E. Nettoyage/désinfection - F. Séchage - G. Stockage/transport - H. Entretien**

**- I. Modifications/réparations** (interdites hors des ateliers Petzl, sauf pièces de rechange) **- J. Questions/contact**

#### Garantie 3 ans

Contre tout défaut de matière ou fabrication. Sont exclus : usure normale, oxydation, modifications ou retouches, mauvais stockage, mauvais entretien, négligences, utilisations pour lesquelles ce produit n'est pas destiné.

#### Panneaux d'alerte

1. Situation présentant un risque imminent de blessure grave ou mortelle. 2. Exposition à un risque potentiel d'incident ou de blessure. 3. Information importante sur le fonctionnement ou les performances de votre produit. 4. Incompatibilité matérielle.

#### Traçabilité et marquage

a. Conforme aux exigences du règlement EPI. Organisme notifié pour l'examen UE de type

- b. Numéro de l'organisme notifié pour le contrôle de production de cet EPI - c. Traçabilité : datamatrix - d. Taillant - e. Numéro individuel - f. Année de fabrication - g. Mois de fabrication - h. Numéro de lot - i. Identifiant individuel - j. Normes - k. Lire attentivement la notice technique

- l. Identification du modèle - m. Charge nominale maximale - n. Adresse du fabricant - o. Date de fabrication (mois/année)

In dieser Gebrauchsanweisung wird erklärt, wie Sie Ihr Produkt richtig verwenden. Es werden nur einige der Verwendungen und Techniken dargestellt. Die Warnhinweise informieren Sie über mögliche Gefahren bezüglich der Verwendung Ihres Produkts. Es ist jedoch nicht möglich, alle erwägbaren Fälle zu beschreiben. Bitte nehmen Sie Kenntnis von den Aktualisierungen und zusätzlichen Informationen auf Petzl.com. Sie sind für die Beachtung der Warnhinweise und für die sachgemäße Verwendung Ihres Produkts verantwortlich. Jede fehlerhafte Verwendung des Produkts bedeutet eine zusätzliche Gefahrenquelle. Wenn Sie Zweifel haben oder etwas nicht richtig verstehen, wenden Sie sich bitte an Petzl.

## 1. Anwendungsbereich

Persönliche Schutzausrüstung (PSA) zum Schutz gegen Absturz. Gurt für Seilzugangstechniken mit einem aufschraubbaren ventralen Befestigungspunkt und integrierter CROLL L-Bruststeigklemme. Maximale Arbeitslast: 140 kg. Dieses Produkt darf nicht über seine Grenzen hinaus belastet werden. Es darf ausschließlich zum dem Zweck verwendet werden, für den es entwickelt wurde.

## Haftung

### WARNUNG

**Aktivitäten, bei denen diese Ausrüstung zum Einsatz kommt, sind naturgemäß gefährlich. Für Ihre Handlungen, Entscheidungen und für Ihre Sicherheit sind Sie selbst verantwortlich.**

Vor dem Gebrauch dieser Ausrüstung müssen Sie:

- die Gebrauchsanleitung vollständig lesen und verstehen,
- fachgerecht zur richtigen Benutzung der Ausrüstung ausgebildet sein,
- sich mit Ihrer Ausrüstung vertraut machen, die Möglichkeiten und Grenzen kennen lernen, - die mit dem Einsatz verbundenen Risiken verstehen und akzeptieren.

**Die Nichtberücksichtigung auch nur einer dieser Warnungen kann zu schweren Verletzungen oder sogar Tod führen.**

Dieses Produkt darf nur von kompetenten und besonnenen Personen verwendet werden oder von Personen, die unter der direkten Aufsicht und visuellen Kontrolle einer kompetenten und besonnenen Person stehen.

Sie sind für Ihre Handlungen, Entscheidungen und für Ihre Sicherheit verantwortlich und tragen die Konsequenzen. Wenn Sie nicht in der Lage sind, diese Verantwortung zu übernehmen, oder wenn Sie die Gebrauchshinweise nicht richtig verstanden haben, benutzen Sie diese Ausrüstung nicht.

## 2. Benennung der Teile

### Brustgurt:

(1) Dorsale Auffangöse, (2) Rückseitige Schnalle zum Einstellen der dorsalen Auffangöse, (3) Vorderseitige Schnalle zum Einstellen der Schultergurte, (4) FAST-Schnalle zum Einstellen der Schultergurte, (5) Sternale Auffangöse, (6) CROLL L-Bruststeigklemme, (7) Klemmnocken, (8) Sicherheitssperre, (9) Elastische Riemenhalter für das Gurtband, (10) Schlaufe mit Klettverschluss für den ASAP/SORBER, (11) Verstauesystem für das Verbindungselement des Verbindungsmittels zur Absturzicherung, (12) Sturzindikator.

### Sitzgurt:

(13a) Aufschraubbarer ventraler Befestigungspunkt, (13b) Befestigungsöse aus Gurtband, (13c) Kleiner D-Ring aus Metall, (13d) Großer D-Ring aus Metall, (13e) Befestigungspunkte für das Sitzrett, (13f) Inbusschlüssel, (14) Gurtband des Hüftgurts, (15) Beinschlaufen, (16) Seitliche Halteösen, (17) Rückseitige Öse zum Einhängen eines Rückhaltesystems, (18a) DOUBLEBACK PLUS-Schnallen zum Einstellen des Gurtbands, (18b) FAST LT-Schnallen der Beinschlaufen, (19) Materialschlaufen, (20) Befestigungsmöglichkeiten für TOOLBAG-Werkzeutasche, (21) DOUBLEBACK-Schnallen zum Einstellen des Gurtbands der Verbindung zwischen Beinschlaufen und Hüftgurt, (22) Befestigungsmöglichkeiten für CARITOL-Geräteehalter.

### Hauptmaterialien:

- Gurtband: Polyester, Einstellschnallen: Stahl, ventrale Befestigungspunkte: Aluminiumlegierung und rostfreier Stahl.

- CROLL L: Körper: Aluminiumlegierung, Klemmnocken: rostfreier Stahl.

## 3. Überprüfung, zu kontrollierende Punkte

Ihre Sicherheit hängt vom Zustand Ihrer Ausrüstung ab. Petzl empfiehlt, mindestens alle 12 Monate (entsprechend den in Ihrem Land geltenden Vorschriften und den Nutzungsbedingungen) eine eingehende Überprüfung durch eine kompetente Person durchführen zu lassen. Achtung: Abhängig von der Gebrauchsintensität muss Ihre PSA gegebenenfalls häufiger überprüft werden. Bitte beachten Sie die auf Petzl.com beschriebenen Vorgehensweisen. Tragen Sie die Ergebnisse in den Prüfbericht Ihrer PSA ein: Typ, Modell, Kontaktinformation des Herstellers, Seriennummer oder individuelle Nummer, Daten; Herstellung, Kauf, erste Anwendung, nächste regelmäßige Überprüfung, Probleme, Bemerkungen, Name und Unterschrift des Prüfers.

### Vor jedem Einsatz

#### Gurt

Überprüfen Sie das Gurtband an den Befestigungsösen, Einstellschnallen und Sicherheitsnähten. Achten Sie darauf, dass keine Fäden lose oder durchrinnen sind. Achten Sie auf Einschnitte, Abrieb oder sonstige Beschädigungen, die auf Abnutzung, Hitzeeinwirkung oder Kontakt mit Chemikalien usw. zurückzuführen sind. Stellen Sie sicher, dass die DOUBLEBACK-, DOUBLEBACK PLUS- und FAST-Schnallen richtig funktionieren. Überprüfen Sie den Sturzindikator. Wenn der rote Indikator sichtbar ist, wurde die dorsale Auffangöse einem Sturz von über 400 daN ausgesetzt. Sondern Sie Ihren Gurt aus, wenn der Sturzindikator zu sehen ist.

#### Aufschraubbarer ventraler Befestigungspunkt

Stellen Sie sicher, dass der Befestigungspunkt keine Risse, Deformationen, Korrosionserscheinungen usw. aufweist. Vergewissern Sie sich, dass die Schrauben vorhanden sind. Prüfen Sie, ob die Schrauben festgezogen sind (richtige Montage, kein Spiel usw.).

#### CROLL L

Überprüfen Sie das Produkt auf Risse, Deformationen, Kratzer, Abnutzungs- und Korrosionserscheinungen usw. Überprüfen Sie den Zustand von Körper, Befestigungsösen, Klemmnocken und Sicherheitssperre, Nockenfedern und -achse. Überprüfen Sie diegängigkeit des Klemmmechanismus und ob die Rückholfeder einwandfrei funktioniert. Überprüfen Sie, ob die Zähne des Klemmmechanismus verschmutzt sind.

#### Während des Gebrauchs

Überprüfen Sie regelmäßig, ob das Gurtband straff gezogen ist. Es ist unerlässlich, den Zustand des Produkts und seiner Verbindungen mit anderen Ausrüstungsgegenständen im System regelmäßig zu überprüfen. Stellen Sie stets sicher, dass die einzelnen Ausrüstungsgegenstände im System richtig zueinander positioniert sind.

#### ACHTUNG:

- Stellen Sie sicher, dass keine Fremdkörper die Funktion des Nockens beeinträchtigen - und dass sich keine Gegenstände an der Sicherheitssperre verfangen und somit die Öffnung des Klemmnockens bewirken können.

## 4. Kompatibilität

Überprüfen Sie die Kompatibilität dieses Produkts mit den anderen Elementen Ihres Systems (Kompatibilität = funktionelles Zusammenspiel). Die mit Ihrem Gurt verwendeten Ausrüstungselemente müssen mit den in Ihrem Land geltenden Normen übereinstimmen (z. B. Verbindungselemente EN 362).

## 5. Anlegen des Gurts

- Verstauen Sie das überstehende Gurtband in den elastischen Riemenhaltern, sodass es flach anliegt.

- Achten Sie darauf, dass keine Fremdkörper die Funktion der FAST-Schnallen beeinträchtigen (Kiesel, Sand, Kleidung,...). Stellen Sie sicher, dass die Schnallen richtig schließen (siehe Abbildungen).

#### Aufschraubbarer ventraler Befestigungspunkt

Er ermöglicht das Einhängen mehrerer Ausrüstungsgegenstände: eines PODIUM-Sitzes am Mittelsitz, einer CROLL L-Bruststeigklemme am kleinen D-Ring, eines Abselgeräts am großen D-Ring.

Die beiden Schrauben müssen vorhanden sein.

Damit die Leistungseigenschaften Ihres Geräts gewährleistet werden können, müssen die Schrauben richtig angebracht und mit dem angegebenen Drehmoment angezogen werden. Nur mithilfe eines Drehmomentschlüssels kann überprüft werden, ob das erreichte Anzugsdrehmoment korrekt ist.

Befolgen Sie die Montage- und Demontagehinweise: siehe Platte. Um den Mittelsitz zu lösen, muss die Schraube nicht vollkommen herausgedreht werden. Wenn Sie eine Schraube verloren haben, wenden Sie sich an den Petzl Kundendienst.

#### Erstmaliges Einstellen der rückseitigen Auffangöse

Passen Sie die Position der dorsalen Auffangöse an Ihre individuelle Körperform und -größe an: Positionieren Sie diese auf Höhe der Schulterblätter.

Achtung: Bei Verwendung der dorsalen Auffangöse ist es wichtig, die rückseitigen Gurtbänder der Verbindung zwischen Beinschlaufen und Hüftgurt anzupassen.

#### Einstellung und Hängetest

Ihr Gurt sollte gut an Ihre Körperform angepasst sein und eng anliegen, um im Falle eines Sturzes die Verletzungsgefahr zu verringern. Sie sollten an einem sicheren Ort ein paar Schritte gehen und sich an jeder Halteöse mitsamt Ihrer Ausrüstung in den Gurt hängen (Hängetest), um sicherzustellen, dass der Gurt richtig sitzt, beim Gebrauch angemessenen Komfort bietet und optimal eingestellt ist.

## 6. Auffanggurt EN 361: 2002

Komplettgurt zur Absturzicherung, Bestandteil eines Auffangsystems in Übereinstimmung mit der Norm EN 363 (Persönliche Schutzausrüstung gegen Absturz: Auffangsysteme).

### 6A. Sternale Auffangöse

### 6B. Dorsale Auffangöse

Verbinden Sie nur diese Ösen mit einem Auffangsystem (z. B. ein am Seil mitlaufendes Auffanggerät, ein Falldämpfer oder andere in der Norm EN 363 beschriebene Systeme). Zur leichteren Identifizierung sind diese Ösen mit dem Buchstaben „A“ markiert.

### Sturzraum: hindernisfreier Raum unterhalb des Anwenders

Der Sturzraum unter dem Anwender muss so bemessen sein, dass dieser im Falle eines Sturzes auf kein Hindernis trifft. Einzelheiten zum Berechnen des Sturzraums finden Sie in den Gebrauchsanleitungen der anderen Komponenten (Falldämpfer, mitlaufendes Auffanggerät usw.).

## 7. Haltegurt zur Arbeitsplatz-positionierung und Rückhaltung EN 358: 2018

Diese Halteösen dürfen ausschließlich zum Befestigen eines Systems zur Absturzicherung oder zur Rückhaltung verwendet werden. Bitte lesen Sie die Vorsichtsmaßnahmen bezüglich des verwendeten Verbindungsmittels in der Gebrauchsanleitung des Produkts. Diese Halteösen sind nicht als Auffangösen geeignet. Benutzen Sie einen Haltegurt nicht, wenn das Risiko vorsehbar ist, dass der Anwender im Gurt hängt oder einer unkontrollierten Belastung durch den Gurt ausgesetzt ist. Verwenden Sie zur Arbeitsplatzpositionierung einen in Hüftöhe oder darüber positionierten Anschlagpunkt. Gegebenenfalls müssen die Arbeitsplatzpositionierungs- oder Rückhaltesysteme durch kollektive oder persönliche Vorrichtungen zum Schutz vor Abstürzen aus der Höhe ergänzt werden.

Der Hüftgurt ist zugelassen für Anwender, die mit ihren Arbeitsgeräten und ihrer Ausrüstung maximal 150 kg wiegen.

### 7A. Aufschraubbarer ventraler Befestigungspunkt

### 7B. Seitliche Halteösen des Hüftgurts

Verwenden Sie die beiden seitlichen Halteösen immer zusammen, indem Sie ein Verbindungsmittel zur Arbeitsplatzpositionierung in diese einhängen.

### 7C. Rückseitige Öse zum Einhängen eines Rückhaltesystems

Diese rückseitige Öse des Hüftgurts dient ausschließlich dazu, den Anwender von der Absturzkannte fernzuhalten.

## 8. Sitzgurt EN 813: 2008

### Aufschraubbarer ventraler Befestigungspunkt

Zum Aufstieg am Seil und zur Arbeitsplatzpositionierung. Verwenden Sie den ventralen Befestigungspunkt zum Einhängen eines Abselgeräts, von Verbindungsmitteln zur Arbeitsplatzpositionierung oder Verbindungsmitteln zur Fortbewegung. Verwenden Sie diesen Befestigungspunkt nicht zum Einhängen eines Auffangsystems.

## 9. CROLL L-Bruststeig-klemme EN 12841: 2006

Die CROLL L-Seilklemme ist eine für den Aufstieg am Arbeitseil bestimmte Seileinstellvorrichtung Typ B.

**Die CROLL L-Seilklemme muss zusammen mit einer Seileinstellvorrichtung Typ A (z. B. ASAP, mitlaufendes Auffanggerät) am zweiten Seil verwendet werden.**

- Die CROLL L-Seilklemme ist nicht als Bestandteil eines Auffangsystems geeignet.
- Verwenden Sie in Übereinstimmung mit den Anforderungen der Norm EN 12841: 2006 Typ B halbstatische Seile (Kern + Mantel) gemäß EN 1891 Typ A mit 10 bis 13 mm Durchmesser. (Anmerkung: Die Zertifizierungsprüfungen werden mit den Seilen PETZL CLUB 10 mm und Teufelberger KES3 13 mm durchgeführt.)
- Verwenden Sie ein Verbindungssystem mit einer maximalen Länge von 1 Meter (Verbindungsmittel = Karabiner + Geräte).
- Das Seil muss zwischen der Seileinstellvorrichtung und dem Anschlagpunkt immer straff gespannt sein, um das Sturzrisiko zu begrenzen.
- Wenn Sie an Ihrem Arbeitseil hängen, achten Sie darauf, dass das Sicherungseil nicht belastet ist.
- Eine dynamische Überlast kann das Führungseil beschädigen.

### Bedienung und Funktionsprüfung

Diese Seilklemme ist ein Gerät für den Aufstieg am Seil. In einer Richtung rutscht die Seilklemme am Seil entlang und in der anderen Richtung blockiert sie. Zuerst greifen die Zähne des Klemmnockens ins Seil, welches dann durch den Klemmnocken blockiert wird. Der Nocken ist mit Öffnungen versehen, durch die Schmutz usw. austreten kann.

### Einlegen und Herausnehmen des Seils

Ziehen Sie die Sicherheitssperre nach unten und verriegeln Sie diese am Körper des Geräts. Auf diese Weise wird der Nocken offen gehalten. Lagern Sie das Seil in die vorgesehene Führung ein. Beachten Sie die Kennzeichnung für oben und unten. Schließen Sie die Sicherheitssperre, sodass der Nocken am Seil einrastet. In dieser Position verhindert die Sicherheitssperre das versehentliche Öffnen des Nockens. Zum Entfernen des Seils schieben Sie die Seilklemme leicht nach oben und öffnen den Klemmmechanismus mithilfe der Sicherheitssperre.

### Aufstieg am Seil

Verwenden Sie die CROLL L zusammen mit einer anderen Seilklemme (z. B. BASIC) und einer Trittschlinge. Verbinden Sie sich stets mit der zweiten Seilklemme und verwenden Sie hierfür ein passendes Verbindungsmittel.

### Quergänge

Beginn des Aufstiegs am Schrägseil: Sorgen Sie für einen geraden Seilverlauf, indem Sie das Bein über das Seil setzen.

### Kurzer Abstieg

Schieben Sie das Gerät eine kurze Strecke am Seil nach oben und drücken Sie gleichzeitig mit den Händen die Zähne des Nockens aus dem Seilmantel zu betreiben. Ziehen Sie das Gerät anschließend nach unten. Betätigen Sie nicht die Sicherheitssperre, da dies zu einem versehentlichen Öffnen des Nockens führen kann. Achtung: Für Anwender, die über 100 kg wiegen, verweisen wir auf die auf unserer Website Petzl.com verfügbaren „Lösungen für Anwender, die über 100 kg wiegen“.

## 10. Materialschlaufen

Die Materialschlaufen dürfen nur zum Transportieren von Material verwendet werden. ACHTUNG – GEFAHR: Die Materialschlaufen nicht zum Sichern, Abselen, Anselnen oder Einhängen an einem Anschlagpunkt verwenden. Die Schlaufe mit Klettverschluss kann benutzt werden, um den Falldämpfer Ihres mitlaufenden Auffanggeräts in der oberen Position zu halten.

## 11. Verstauesystem für das Verbindungselement des Verbindungsmittels zur Absturzicherung

A. Dieses darf ausschließlich zum Verstauen des Verbindungselements am nicht benutzten Ende des Verbindungsmittels verwendet werden. B. Im Falle eines Sturzes gibt das Verstauesystem das Verbindungselement am Ende des Verbindungsmittels frei, um das Aufreißn des Falldämpfers nicht zu behindern. Warnung: Dies ist keine Auffangöse.

## 12. Zubehör

PODIUM-Sitz und Verbindungsbügel für den PODIUM-Sitz.

## 13. Zusätzliche Informationen

Das Produkt entspricht der PSA-Verordnung (EU) 2016/425. Die EU-Konformitätserklärung ist auf Petzl.com verfügbar.

- Der Anwender muss für eventuelle Schwierigkeiten, die während der Anwendung dieses Produkts auftreten können, Rettungsmöglichkeiten planen.
- Der Anschlagpunkt des Systems sollte oberhalb der Position des Anwenders errichtet werden und den Anforderungen der Norm EN 795 entsprechen. Die Mindestbruchlast des Anschlagpunktes muss 12 kN betragen.
- In einem Auffangsystem ist vor jeder Benutzung sicherzustellen, dass genügend Sturzraum unter dem Anwender vorhanden ist, sodass er im Falle eines Sturzes nicht auf den Boden oder auf ein Hindernis schlägt.
- Achten Sie darauf, dass der Anschlagpunkt richtig platziert ist, um das Risiko und die Höhe eines Sturzes zu reduzieren.
- In einem Auffangsystem ist zum Halten des Körpers ausschließlich ein Auffanggurt zulässig.
- Werden mehrere Ausrüstungsgegenstände zusammen verwendet, kann es zu gefährlichen Situationen kommen, wenn die Sicherheitsfunktion eines Gegenstands durch einen anderen Ausrüstungsgegenstand behindert wird.
- ACHTUNG: Achten Sie darauf, dass die Produkte nicht an rauen Materialien oder scharfkantigen Gegenständen reiben.
- Anwender müssen für Aktivitäten in der Höhe gesundheitlich in guter Verfassung sein.
- WARNUNG: Das regungslose Hängen in einem Gurt kann zu schweren Verletzungen oder sogar Tod führen (Hängetod).
- Die Gebrauchsanleitungen für jeden Ausrüstungsgegenstand, der zusammen mit diesem Produkt verwendet wird, müssen unbedingt gelesen werden.
- Die Gebrauchsanleitungen müssen allen Anwendern dieser Ausrüstung in Landessprache zur Verfügung gestellt werden.
- Vergewissern Sie sich, dass die Markierungen auf dem Produkt lesbar sind.

#### Aussondern von Ausrüstung:

- ACHTUNG: Außergewöhnliche Umstände können die Aussonderung eines Produkts nach einer einmaligen Anwendung erforderlich machen (Art und Intensität der Benutzung, Anwendungsbereich: aggressive Umgebungen, Meeresklima, scharfe Kanten, extreme Temperaturen, Chemikalien usw.).
- In folgenden Fällen muss ein Produkt ausgedondert werden:
  - Es ist älter als 10 Jahre (Kunststoff- und Textilprodukte).
  - Es wurde einem schweren Sturz oder einer schweren Belastung ausgesetzt.
  - Das Produkt fällt bei der PSA-Überprüfung durch. Sie bezweifeln seine Zuverlässigkeit.
  - Die vollständige Gebrauchsgeschichte ist nicht bekannt.
  - Das Produkt ist veraltet (Änderung der gesetzlichen Bestimmungen, der Normen oder der technischen Vorschriften, Inkompatibilität mit anderen Ausrüstungsgegenständen usw.).
Zerstören und entsorgen Sie diese Produkte, um ihren weiteren Gebrauch zu verhindern.

#### Zeichenerklärungen:

**A. Lebensdauer: 10 Jahre** – **B. Markierung** – **C. Temperaturbeständigkeit** – **D. Vorsichtsmaßnahmen** – **E. Reinigung/Desinfektion** – **F. Trocknung** – **G. Lagerung/Transport** – **H. Pflege** – **I. Änderungen/Reparaturen** (außerhalb der Petzl-Betriebsstätten nicht zulässig), **ausgenommen Ersatzteile** – **J. Fragen/Kontakt**

### 3 Jahre Garantie

Auf Material- und Fabrikationsfehler. Von der Garantie ausgeschlossen sind: normale Abnutzung, Oxidation, Modifikationen oder Nachbesserungen, unsachgemäße Lagerung, unsachgemäße Wartung, Nachlässigkeiten und Anwendungen, für die das Produkt nicht bestimmt ist.

### Warnhinweise

- Unmittelbare Verletzungs- oder Lebensgefahr. 2. Potenzielles Unfall- oder Verletzungsrisiko. 3. Wichtige Information über die Funktionsweise oder die Leistungsangaben Ihres Produkts. 4. Inkompatibilität zwischen Ausrüstungsgegenständen.

### Rückverfolgbarkeit und Markierung

- Entspricht den Anforderungen der PSA-Verordnung. Benannte Stelle für die EU-Baumusterprüfung – b. Nummer der notifizierten Stelle für die Produktionskontrolle dieser PSA – c. Rückverfolgbarkeit: Data Matrix – d. Größe – e. Individuelle Nummer – f. Herstellungsjahr – g. Herstellungsmonat – h. Nummer der Fertigungsreihe – i. Individuelle Produktnummer – j. Normen – k. Lesen Sie die Gebrauchsanleitung aufmerksam durch – l. Modell-Identifizierung – m. Maximale Nennlast – n. Adresse des Herstellers – o. Herstellungsdatum (Monat/Jahr)



Questa nota informativa spiega come utilizzare correttamente il dispositivo. Solo alcune tecniche e utilizzi sono presentati.

I segnali di attenzione vi informano di alcuni potenziali pericoli legati all'utilizzo del dispositivo, ma è impossibile descriverli tutti. Prendete visione degli aggiornamenti e delle informazioni supplementari sul sito Petzl.com.

Voi siete responsabili della considerazione di ogni avviso e dell'utilizzo corretto del dispositivo. L'uso improprio di questo dispositivo causa rischi aggiuntivi. Contattare Petzl in caso di dubbi o difficoltà di comprensione.

## 1. Campo di applicazione

Dispositivo di protezione individuale (DPI) contro le cadute dall'alto. Imbracatura per l'accesso su fune con punto ventrale apribile e bloccante CROLL L integrato. Carico nominale massimo: 140 kg. Questo prodotto non deve essere sollecitato oltre i suoi limiti o in qualsiasi altra situazione differente da quella per cui è destinato.

## Responsabilità

**ATTENZIONE**  
Le attività che comportano l'utilizzo di questo dispositivo sono per natura pericolose.

**Voi siete responsabili delle vostre azioni, delle vostre decisioni e della vostra sicurezza.**

Prima di utilizzare questo dispositivo, occorre:

- Leggere e comprendere tutte le istruzioni d'uso.
- Ricevere una formazione adeguata sul suo utilizzo.
- Acquisire familiarità con il dispositivo, imparare a conoscerne le prestazioni e i limiti.
- Comprendere e accettare i rischi indotti.

**Il mancato rispetto di una sola di queste avvertenze può essere la causa di ferite gravi o mortali.**

Questo prodotto deve essere utilizzato esclusivamente da persone competenti e addestrate o sottoposte al controllo visivo diretto di una persona competente e addestrata. Voi siete responsabili delle vostre azioni, delle vostre decisioni e della vostra sicurezza e ve ne assumete le conseguenze. Se non siete in grado di assumervi questa responsabilità, o se non avete compreso le istruzioni d'uso, non utilizzare questo dispositivo.

## 2. Nomenclatura

### Pettorale:

(1) Punto di attacco dorsale, (2) Fibbia posteriore di regolazione del punto dorsale, (3) Fibbia anteriore di regolazione delle bretelle, (4) Fibbia FAST di regolazione delle bretelle, (5) Punto di attacco sternale, (6) Bloccante ventrale CROLL L, (7) Fermacorda, (8) Leva di sicurezza, (9) Passanti elastici per fettucce, (10) Passante Velcro per ASAP/SORBER, (11) Porta connettori del cordino anticaduta, (12) Indicatore di arresto caduta.

### Imbracatura bassa:

(13a) Punto di attacco ventrale apribile, (13b) Punto di attacco in tessuto, (13c) Piccolo anello metallico, (13d) Grande anello metallico, (13e) Punti di attacco del sedile, (13f) Chiave, (14) Fettuccia di regolazione cintura, (15) Fettucce di regolazione cosciali, (16) Punti di attacco laterali, (17) Punto di attacco posteriore di trattenuta, (18a) Fibbie di regolazione DOUBLEBACK PLUS delle fettucce, (18b) Fibbie FAST LT delle fettucce dei cosciali, (19) Portamateriali, (20) Passanti per custodia porta attrezzi TOOLBAG, (21) Fibbie di regolazione DOUBLEBACK delle fettucce di collegamento coccia-cintura, (22) Passanti per portamateriale CARITOO.

### Materiali principali:

- Fettucce: poliestere, fibbie di regolazione: acciaio, punti di attacco ventrali: lega di alluminio e acciaio inossidabile.
- CROLL L: corpo: lega di alluminio, fermacorda: acciaio inossidabile.

## 3. Controllo, punti da verificare

La vostra sicurezza è legata all'integrità della vostra attrezzatura.

Petzl raccomanda un controllo approfondito come minimo ogni 12 mesi da parte di una persona competente (in funzione della normativa in vigore nel vostro paese e delle vostre condizioni d'uso). Attenzione, l'intensità di utilizzo può comportare un controllo più frequente del DPI. Rispettate le procedure descritte sul sito Petzl.com. Registrare i risultati nella scheda di vita del vostro DPI: tipo, modello, dati del fabbricante, numero di serie o numero individuale, date: fabbricazione, acquisto, primo utilizzo, successive verifiche periodiche; difetti, osservazioni; nome e firma del controllore.

### Prima di ogni utilizzo

#### Imbracatura

Verificare le fettucce a livello dei punti d'attacco, delle fibbie di regolazione e delle cuciture di sicurezza. Attenzione ai fili tagliati o allentati.

Fare attenzione ai tagli, all'usura e ai danni dovuti all'utilizzo, al calore, ai prodotti chimici... Controllare il corretto funzionamento delle fibbie DOUBLEBACK, DOUBLEBACK PLUS e FAST. Controllare l'indicatore di arresto della caduta. Questo indicatore appare rosso se il punto di attacco dorsale ha subito un urto superiore a 400 daN.

Eliminare l'imbracatura se l'indicatore di arresto della caduta è visibile.

#### Punto di attacco ventrale apribile

Verificare l'assenza di fessurazioni, deformazioni, corrosione... Verificare la presenza delle viti. Verificare il serraggio delle viti (installazione corretta, assenza di gioco...).

#### CROLL L

Verificare sul prodotto l'assenza di fessurazioni, deformazioni, segni, usura, corrosione...

Verificare lo stato del corpo, dei fori di collegamento, del fermacorda e della leva di sicurezza, le molle e l'asse del fermacorda.

Controllare la mobilità del fermacorda e l'efficacia della sua molla.

Controllare che i denti del fermacorda non siano sporchi.

#### Durante l'utilizzo

Verificare regolarmente il corretto serraggio delle fibbie di regolazione. È importante controllare regolarmente lo stato del prodotto e dei suoi collegamenti con gli altri dispositivi del sistema. Assicurarsi del corretto posizionamento dei dispositivi gli uni rispetto agli altri.

#### ATTENZIONE:

- agli oggetti estranei che rischiano di ostacolare il funzionamento del fermacorda,
- agli elementi che rischiano di agganciarci sulla leva, provocando l'apertura del fermacorda.

## 4. Compatibilità

Verificare la compatibilità di questo prodotto con gli altri elementi del sistema nella vostra applicazione (compatibilità = buona interazione funzionale).

Gli elementi utilizzati con l'imbracatura devono essere conformi alle norme in vigore nel vostro paese (per esempio connettori EN 362).

## 5. Sistemazione dell'imbracatura

- Assicurarsi d'inserire correttamente le ecodenze di fettuccia (ben appiattita) nei passanti elastici.

- Attenzione ai corpi estranei che rischiano di ostacolare il funzionamento delle fibbie FAST (sassolini, sabbia, abbigliamento...). Controllarne il corretto bloccaggio (vedi disegni).

#### Punto di attacco ventrale apribile

Questo punto consente il collegamento di più dispositivi: un sedile PODIUM sull'asse, un bloccante CROLL L sul piccolo anello, un discensore sul grande anello. Le due viti devono essere presenti.

Per garantire le buone prestazioni del dispositivo, le viti devono essere installate correttamente e serrate alla coppia indicata. Soltanto l'utilizzo di una chiave dinamometrica consente di verificare che la coppia di serraggio ottenuta sia corretta.

Seguire con precisione le istruzioni di montaggio e smontaggio: vedi frecce indicative. Non è necessario rimuovere completamente la vite per liberare l'asse. Se si perde una vite, contattare il Servizio Post-Vendita di Petzl.

#### Regolazione iniziale del punto di attacco dorsale

Regolare il punto di attacco dorsale alla propria morfologia: posizionarlo all'altezza delle scapole.

Attenzione, la regolazione delle fettucce posteriori di collegamento coccia-cintura è importante se si utilizza il punto di attacco dorsale.

#### Regolazione e prova di sospensione

L'imbracatura deve essere regolata aderente al corpo per ridurre il rischio di ferite in caso di caduta.

Si devono effettuare dei movimenti e una prova di sospensione, in un luogo sicuro, su ogni punto di attacco, con la propria attrezzatura, per essere sicuri che sia della taglia giusta e della comodità necessaria per l'utilizzo previsto e che la regolazione sia ottimale.

## 6. Imbracatura anticaduta EN 361: 2002

Imbracatura completa per la protezione contro le cadute dall'alto, componente di un sistema di arresto caduta secondo la norma EN 363 (sistemi di protezione individuale contro le cadute dall'alto).

### 6A. Punto di attacco sternale

### 6B. Punto di attacco dorsale

Solo questi punti servono a connettere un sistema di arresto caduta, ad esempio un anticaduta mobile su corda, un assorbitore d'energia... sistemi descritti nella norma EN 363. Per meglio identificarli, questi punti sono contrassegnati dalla lettera A.

#### Trante d'aria: altezza libera sotto l'utilizzatore

L'altezza libera sotto l'utilizzatore deve essere sufficiente affinché non urti degli ostacoli in caso di caduta. I calcoli specifici del trante d'aria sono esposti dettagliatamente nelle note informative degli altri componenti (assorbitori di energia, anticaduta mobile...).

## 7. Cintura di posizionamento sul lavoro e di trattenuta EN 358: 2018

Questi punti di attacco devono essere utilizzati unicamente per l'aggancio ad un sistema di posizionamento sul lavoro o un sistema di trattenuta. Consultare l'istruzione del cordino utilizzato per le precauzioni d'uso. Questi punti d'attacco non sono concepiti per utilizzi anticaduta. Fare attenzione a non utilizzare una cintura di posizionamento se esiste il rischio che l'utilizzatore si ritrovi sospeso o esposto a una tensione incontrollata sulla cintura. Per il posizionamento sul lavoro, utilizzare un punto di ancoraggio situato a livello della vita o al di sopra. Può essere necessario completare i sistemi di posizionamento sul lavoro, o di trattenuta, con dei mezzi di protezione contro le cadute dall'alto di tipo collettivo o individuale.

La cintura è omologata per un utilizzatore, compresi i suoi attrezzi e il suo materiale, per un peso totale fino a 150 kg.

### 7A. Punto di attacco ventrale apribile

### 7B. Punti di attacco laterali della cintura

Utilizzare sempre i due punti d'attacco laterali insieme, collegandoli tramite un cordino di posizionamento per essere confortevolmente in appoggio sulla cintura.

### 7C. Punto di attacco posteriore di trattenuta

Questo punto di attacco posteriore della cintura è destinato unicamente ad impedire all'utilizzatore di raggiungere un luogo da dove una caduta è possibile.

## 8. Imbracatura bassa EN 813: 2008

### Punto di attacco ventrale apribile

Destinato alla progressione su corda e al posizionamento sul lavoro.

Utilizzare il punto di attacco ventrale per collegare un discensore, dei cordini di posizionamento o dei cordini di progressione.

Questo punto di attacco non è adatto all'arresto delle cadute.

## 9. Bloccante ventrale CROLL L EN 12841: 2006

Il CROLL L è un dispositivo di regolazione su corda di tipo B destinato alla progressione verso l'alto sulla fune di lavoro.

**Il CROLL L deve essere utilizzato con un dispositivo di tipo A in autoassicurazione sulla fune di sicurezza (per esempio con un anticaduta di tipo guidato su corda ASAP).**

- Il CROLL L non è adatto ad un utilizzo in un sistema anticaduta.
- Per rispondere ai requisiti della norma EN 12841: 2006 tipo B, utilizzare delle corde semistatiche (anima + calza) EN 1891 tipo A da 10 a 13 mm di diametro. (Nota: al momento della certificazione, test effettuati su corde CLUB Petzl 10 mm e KM3 Teufelberger 13 mm.)
- Utilizzare un sistema di collegamento di 1 metro di lunghezza massima (cordino + connettori + dispositivi).
- La corda deve sempre essere tesa tra il dispositivo di regolazione e l'ancoraggio per limitare il rischio di caduta.

Quando si è in tensione sul proprio supporto di lavoro, assicurarsi che il proprio supporto di sicurezza non sia caricato.

Un sovraccarico dinamico può danneggiare i supporti d'assicurazione.

### Principio e test di funzionamento

Questo bloccante è un dispositivo di progressione su corda. Scorre lungo la corda in un senso, mentre nell'altro blocca.

I denti del fermacorda avviano il serraggio permettendo così al fermacorda di bloccare la corda stringendola. La scanalatura del fermacorda permette la fuoriuscita di fango.

### Installazione e rimozione della corda

Abbassare la leva e bloccarla sul corpo del dispositivo. Il fermacorda resta così in posizione aperta.

Sistemare la corda nel suo alloggiamento. Rispettare l'indicazione Alto e Basso. Sbloccare la leva affinché il fermacorda si appoggi sulla corda. In questa posizione, la leva impedisce l'apertura involontaria del fermacorda.

Per rimuovere la corda, far scorrere il dispositivo sulla corda verso l'alto e contemporaneamente togliere il fermacorda azionando la leva.

### Risalita su corda

Utilizzare il CROLL L con un altro bloccante ad esempio un BASIC e un pedale. Non dimenticare di collegarsi a questo secondo bloccante con un cordino appropriato.

### Caso di traversata obliqua

Partenza corda obliqua: passare la gamba sulla corda perché sia nell'asse del passaggio di corda del CROLL L.

### Breve discesa

Far scorrere leggermente l'apparecchio sulla corda verso l'alto e contemporaneamente spingere il fermacorda con l'indice. Non manipolare la leva poiché c'è il rischio di apertura involontaria.

Attenzione, per i lavoratori di peso superiore a 100 kg, consultare l'informazione Soluzioni per lavoratori di peso superiore a 100 kg sul sito web Petzl.com.

## 10. Portamateriale

I portamateriali devono essere utilizzati unicamente per il materiale.

**ATTENZIONE PERICOLO**, non utilizzare i portamateriali per assicurare, calarsi, legarsi o assicurarsi.

Il passante Velcro può essere utilizzato per tenere in posizione alta l'assorbitore dell'anticaduta mobile.

## 11. Porta connettori del cordino anticaduta

A. Utilizzare unicamente come porta connettori di estremità del cordino non utilizzato. B. In caso di caduta, il porta connettori del cordino libera il connettore di estremità del cordino per non ostacolare l'apertura dell'assorbitore di energia. Attenzione, non è un punto di attacco anticaduta.

## 12. Accessori

Il sedile PODIUM e i grilli per sedile PODIUM.

## 13. Informazioni supplementari

Questo prodotto è conforme al regolamento (UE) 2016/425 relativo ai dispositivi di protezione individuale. La dichiarazione di conformità UE è disponibile sul sito Petzl.com.

Prevedere i mezzi di soccorso necessari per intervenire rapidamente in caso di difficoltà.

- L'ancoraggio del sistema deve essere preferibilmente situato al di sopra della posizione dell'utilizzatore e deve rispondere ai requisiti della norma EN 795 (resistenza minima 12 kN).

- In un sistema di arresto caduta, è fondamentale verificare lo spazio libero richiesto sotto l'utilizzatore, prima di ogni utilizzo, per evitare la collisione con il suolo o un ostacolo in caso di caduta.

- Assicurarsi che il punto di ancoraggio sia posizionato correttamente, per ridurre il rischio e l'altezza di caduta.

- Un'imbracatura anticaduta è l'unico dispositivo di presa del corpo che sia consentito utilizzare in un sistema di arresto caduta.

- Un pericolo può sopraggiungere al momento dell'utilizzo di più dispositivi in cui la funzione di sicurezza di uno dei dispositivi può essere compromessa dalla funzione di sicurezza di un altro dispositivo.

- **ATTENZIONE**, assicurarsi che i prodotti non sfreghino contro materiali abrasivi o parti taglienti.

- Gli utilizzatori di questo prodotto devono avere l'abilità sanitaria per le attività in quota. **ATTENZIONE**, la sospensione inerte nell'imbracatura può generare gravi disturbi fisiologici o la morte.

- Devono essere rispettate le istruzioni d'uso indicate nelle note informative di ogni dispositivo associato a questo prodotto.

- Le istruzioni d'uso di questo dispositivo devono essere fornite all'utilizzatore e redatte nella lingua del paese in cui il prodotto viene utilizzato.

- Assicurarsi che le marcatore sul prodotto siano leggibili.

**Eliminazione:** **ATTENZIONE**, un evento eccezionale può comportare l'eliminazione del prodotto dopo un solo utilizzo (tipo ed intensità di utilizzo, ambiente di utilizzo: ambienti aggressivi, ambienti marini, parti taglienti, temperature estreme, prodotti chimici...).

Il prodotto deve essere eliminato quando:

- Ha più di 10 anni ed è composto da materiale plastico o tessile.
- Ha subito una caduta o uno sforzo notevole.
- Il risultato dei controlli del prodotto non è soddisfacente. Si ha un dubbio sulla sua affidabilità.

Non si conosce l'intera storia del suo utilizzo.

- Quando il suo utilizzo è obsoleto (evoluzione delle leggi, delle normative, delle tecniche o incompatibilità con altri dispositivi...).

Distruggere i prodotti scartati per evitarne un futuro utilizzo.

#### Pittogrammi:

**A. Durata: 10 anni - B. Marcatura - C. Temperature tollerate - D. Precauzioni d'uso - E. Pulizia/disinfezione - F. Ascigliatura - G. Stoccaggio/trasporto - H. Manutenzione - I. Modifiche/riparazioni** (proibite al di fuori degli stabilimenti Petzl salvo pezzi di ricambio) - **J. Domande/contatto**

### Garanzia 3 anni

Contro ogni difetto di materiale o di fabbricazione. Sono esclusi: usura normale, ossidazione, modifiche o ritocchi, cattiva conservazione, manutenzione impropria, negligenze, utilizzi ai quali questo prodotto non è destinato.

### Segnali di attenzione

1. Situazione che presenta un rischio imminente di lesione grave o mortale. 2. Esposizione a un rischio potenziale d'incidente o lesione. 3. Informazione importante sul funzionamento o le performance del vostro prodotto. 4. Incompatibilità materiale.

### Tracciabilità e marcatura

a. Conforme ai requisiti del regolamento DPI. Ente riconosciuto che interviene per l'esame UE di tipo - b. Numero dell'organismo notificato per il controllo della produzione di questo DPI - c. Tracciabilità: data/nome - d. Taglia - e. Numero individuale - f. Anno di fabbricazione - g. Mese di fabbricazione - h. Numero lotto - i. Identificativo individuale - j. Norme - k. Leggere attentamente l'istruzione tecnica - l. Identificazione del modello - m. Carico nominale massimo - n. Indirizzo del fabbricante - o. Data di fabbricazione (mese/anno)

Este folleto explica cómo utilizar correctamente su equipo. Solo se presentan algunas utilizaciones y técnicas.

Las señales de advertencia le informan de algunos peligros potenciales relacionados con la utilización de su equipo, pero es imposible describirlos todos. Infórmese de las actualizaciones y de la información complementaria en Petzl.com.

Usted es responsable de tener en cuenta cada una de las advertencias y de utilizar correctamente su equipo. Cualquier mala utilización de este equipo originará peligros adicionales. Contacte con Petzl si tiene dudas o dificultades de comprensión.

## 1. Campo de aplicación

Equipo de protección individual (EPI) contra las caídas de altura.

Arnés para el acceso por cuerda con punto ventral con cierre y bloqueador CROLL L integrado.

Carga nominal máxima: 140 kg.

Este producto no debe ser solicitado más allá de sus límites o en cualquier otra situación para la que no esté previsto.

## Responsabilidad

### ATENCIÓN

**Las actividades que implican la utilización de este equipo son por naturaleza peligrosas.**

**Usted es responsable de sus actos, de sus decisiones y de su seguridad.**

Antes de utilizar este equipo, debe:

- Leer y comprender todas las instrucciones de utilización.
- Formarse específicamente en el uso de este equipo.
- Familiarizarse con su equipo y aprender a conocer sus prestaciones y sus limitaciones.
- Comprender y aceptar los riesgos derivados.

**El no respeto de una sola de estas advertencias puede ser la causa de lesiones graves o mortales.**

Este producto sólo debe ser utilizado por personas competentes y responsables, o que estén bajo el control visual directo de una persona competente y responsable. Usted es responsable de sus actos, de sus decisiones y de su seguridad y asume las consecuencias de los mismos. Si usted no está dispuesto a asumir esta responsabilidad o si no ha comprendido bien las instrucciones de utilización, no utilice este equipo.

## 2. Nomenclatura

Torso:

(1) Punto de enganche dorsal, (2) Hebilla posterior de regulación del punto dorsal, (3) Hebilla delantera de regulación de los tirantes, (4) Hebilla FAST de regulación de los tirantes, (5) Punto de enganche lateral, (6) Bloqueador ventral CROLL L, (7) Leva, (8) Tope de seguridad, (9) Tirantes elásticos para las cintas, (10) Tirabola con Velcro para ASAP/SORBER, (11) Portaconectores del elemento de amarre anticaídas, (12) Indicador de detención de caída. **Arnés de asiento:**  
(13a) Punto de enganche ventral con cierre, (13b) Punto de enganche textil, (13c) D pequeña metálica, (13d) D grande metálica, (13e) Puntos de enganche del asiento, (13f) Liave, (14) Cinta del cinturón, (15) Cinturón perneras, (16) Puntos de enganche laterales, (17) Punto de enganche posterior de retención, (18a) Hebillas de regulación DOUBLEBACK PLUS de las cintas, (18b) Hebillas FAST LT de las cintas de las perneras, (19) Anillos portamaterial, (20) Anillas para bolsa portaherramientas TOOLBAG, (21) Hebillas de regulación DOUBLEBACK de las cintas de unión perneras-cinturón, (22) Alojamientos para portaherramientas CARITOO.

**Materiales principales:**

- Cintas: poliéster, hebillas de regulación: acero, puntos de enganche ventrales: aleación de aluminio y acero inoxidable.
- CROLL L: cuerpo: aleación de aluminio, leva: acero inoxidable.

## 3. Control, puntos a verificar

Su seguridad está vinculada a la integridad de su equipo.

Petzl aconseja que una persona competente realice una revisión en profundidad al menos cada 12 meses (en función de la legislación en vigor en su país y de las condiciones de utilización). Atención: la intensidad de su utilización le puede llevar a revisar su EPI con más frecuencia. Respete los modos operativos descritos en Petzl.com. Registre los resultados en la ficha de revisión del EPI: tipo, modelo, nombre y dirección del fabricante, número de serie o número individual, fecha de fabricación, compra, primera utilización, próximos controles periódicos, defectos, observaciones, nombre y firma del inspector.

**Antes de cualquier utilización**

**Arnés**

Compruebe las cintas al nivel de los puntos de enganche, de las hebillas de regulación y de las costuras de seguridad. Atención: a las hebillas cortadas o flojas cortadas o flojas cortadas o flojas. Vigile los cortes, desgastes y daños debidos al uso, al calor, a los productos químicos...

Compruebe el correcto funcionamiento de las hebillas DOUBLEBACK, DOUBLEBACK PLUS y FAST.

Compruebe el indicador de detención de caída. Este indicador aparece en rojo si el punto de enganche dorsal ha sufrido un choque superior a 400 daN.

Desheche el arnés si el indicador de detención de caída es visible.

**Punto de enganche ventral con cierre**

Compruebe la ausencia de fisuras, deformaciones, corrosión... Compruebe la presencia de los tornillos. Compruebe el apretado de los tornillos (instalación correcta, ausencia de holgura...).

**CROLL L**

Compruebe que el producto no tenga fisuras, deformaciones, marcas, desgastes, corrosión... Compruebe el estado del cuerpo, de los orificios de conexión, de la leva y del tope de seguridad, los muelles y el eje de la leva. Controle la movilidad de la leva y la eficacia de su muelle. Controle que los dientes de la leva no estén obstruidos.

**Durante la utilización**

Compruebe regularmente el correcto ceñido de las hebillas de regulación. Es importante controlar regularmente el estado del producto y de sus conexiones con los demás equipos del sistema. Asegúrese del correcto posicionamiento de los equipos entre sí.

**ATENCIÓN:**

- A los objetos extraños que pueden dificultar el funcionamiento de la leva.
- A los elementos que pueden engancharse con el tope de seguridad y provocar la apertura de la leva.

## 4. Compatibilidad

Compruebe la compatibilidad de este producto con los demás elementos del sistema en su aplicación (compatibilidad = interacción funcional correcta). Los elementos utilizados con el arnés deben ser conformes con las normas en vigor en su país (por ejemplo, conectores EN 362).

## 5. Colocación del arnés

- Procure guardar correctamente la cinta sobrante (bien aplanaada) en las tirabolas elásticas. - Atención a los cuerpos extraños que podrían dificultar el funcionamiento de las hebillas FAST (piedras, arena, vestimenta...). Compruebe su correcto bloqueo (consulte los dibujos).

**Punto de enganche ventral con cierre**

Este punto permite una conexión de varios equipos: un asiento PODIUM en el eje, un bloqueador CROLL L en la D pequeña y un descensor en la D grande. Los dos tornillos deben estar presentes.

Con el fin de asegurar el funcionamiento correcto de su aparato, los tornillos deben estar instalados correctamente y apretados con el par indicado. Solo la utilización de una llave dinamométrica permite comprobar que el par de apriete obtenido sea correcto. Siga exactamente las instrucciones de montaje y desmontaje: consulte las flechas indicativas. No es necesario retirar completamente el tornillo para liberar el eje. Si pierde un tornillo, contacte con el servicio posventa de Petzl.

**Regulación inicial del punto dorsal**

Ajuste la regulación de este punto de enganche dorsal a su morfología: colóquelo al nivel de los omóplatos.

Atención: el ajuste de las cintas posteriores de unión perneras-cinturón es importante si utiliza el punto dorsal.

**Regulación y prueba de suspensión**

Su arnés debe estar bien ajustado al cuerpo para reducir el riesgo de lesión en caso de caída. Debe realizar movimientos y una prueba de suspensión, en un lugar seguro, de cada punto de enganche, con su material, para estar seguro de que sea la talla correcta, tenga el nivel de comodidad necesario para la utilización prevista y que la regulación sea óptima.

## 6. Arnés anticaídas EN 361: 2002

Arnés completo para la protección contra las caídas de altura, componente de un sistema anticaídas según la norma EN 363 (sistemas de protección individual contra las caídas de altura).

**6A. Punto de enganche lateral**

**6B. Punto de enganche dorsal**

Solo estos puntos sirven para conectar un sistema anticaídas, por ejemplo, un anticaídas deslizante para cuerda, un absorbedor de energía... sistemas descritos en la norma EN 363. Para identificarlos mejor, estos puntos están marcados con la letra A.

**Altura libre: altura de seguridad por debajo del usuario**

La altura libre por debajo del usuario debe ser suficiente para que no choque contra ningún obstáculo en caso de caída. Los cálculos específicos de la altura libre están detallados en las fichas técnicas de los demás componentes (absorbedores de energía, anticaídas deslizante...).

## 7. Cinturón de sujeción y de retención

### EN 358: 2018

Estos puntos de enganche deben ser utilizados únicamente para la conexión a un sistema de sujeción o a un sistema de retención. Consulte la ficha técnica del elemento de amarre utilizado para las precauciones de utilización. Estos puntos de enganche no están diseñados para ser utilizados como anticaídas. Asegúrese de no utilizar un cinturón de sujeción si hay un riesgo previsible de que el usuario quede suspendido o expuesto a una tensión incontrolada en el cinturón. Para la sujeción, utilice un punto de anclaje situado al nivel de la cintura o por encima de ella. Puede que sea necesario completar los sistemas de sujeción o de retención con medios de protección contra las caídas de altura de tipo colectivo o individual.

El cinturón está aprobado para un usuario, incluidas sus herramientas y su material, para un peso total de hasta 150 kg.

**7A. Punto de enganche ventral con cierre**

**7B. Puntos de enganche laterales del cinturón**

Para descansar cómodamente en el cinturón, utilice siempre los dos puntos de enganche laterales a la vez uniéndolos con un elemento de amarre de sujeción.

**7C. Punto de enganche posterior de retención**

Este punto de enganche posterior del cinturón está destinado únicamente a impedir que el usuario alcance una zona desde la que se puede producir una caída.

## 8. Arnés de asiento EN 813: 2008

**Punto de enganche ventral con cierre**

Destinado a la progresión por cuerda y a la sujeción en el puesto de trabajo.

Utilice el punto ventral para conectar un descensor, elementos de amarre de sujeción o elementos de amarre de progresión.

Este punto de enganche no es adecuado para la detención de caídas.

## 9. Bloqueador ventral CROLL L EN 12841: 2006

El CROLL L es un dispositivo de regulación de cuerda de tipo B destinado a la progresión hacia arriba por la cuerda de trabajo.

**El CROLL L debe ser utilizado con un dispositivo de tipo A conectado a la cuerda de seguridad (por ejemplo con un anticaídas deslizante para cuerda ASAP).**

- El CROLL L no es adecuado para una utilización en un sistema anticaídas.
- Para responder a las exigencias de la norma EN 12841: 2006 tipo B, utilice cuerdas semiestáticas (alma + funda) EN 1891 tipo A de 10 a 13 mm de diámetro. (Nota: para la certificación, los ensayos se han realizado con las cuerdas CLUB Petzl 10 mm y KM3 Teufelberger 13 mm.)
- Utilice un conjunto de conexión de 1 metro de longitud máxima (elemento de amarre + conectores + aparatos).
- La cuerda entre el dispositivo de regulación y el anclaje siempre debe estar tensada para limitar el riesgo de caída.
- Cuando esté en tensión sobre la línea de trabajo, procure que la línea de seguridad no esté cargada.

Una sobrecarga dinámica podría dañar los soportes de seguridad.

**Principio y prueba de funcionamiento**

Este bloqueador es un dispositivo de progresión por cuerda. Desliza a lo largo de la cuerda en un sentido y bloquea en el sentido contrario.

Los dientes de la leva inician la presión y, después, la leva bloquea la cuerda por pinzamiento. La ranura de la leva permite evacuar el barro.

**Instalación y retirada de la cuerda**

Tire del tope de seguridad hacia abajo y bloquéelo sobre el cuerpo del aparato. Así la leva permanece en posición abierta.

Coloque la cuerda en su emplazamiento. Respete el signo Arriba y Abajo. Desbloquee el tope de seguridad para que la leva pueda apoyarse sobre la cuerda. En esta posición, el tope de seguridad impide la apertura involuntaria de la leva.

Para retirar la cuerda, haga deslizar el aparato hacia arriba sobre la cuerda y simultáneamente abra la leva accionando el tope de seguridad.

**Ascenso por cuerda**

Utilice el CROLL L con otro bloqueador, por ejemplo un BASIC y un estribo. No olvide engancharse a este segundo bloqueador mediante un elemento de amarre apropiado.

**Caso de flanco oblicuo**

Inicie con cuerda oblicua: pase la pierna sobre la cuerda para que esté en el eje del paso de la cuerda por el CROLL L.

**Descenso corto**

Haga deslizar ligeramente el aparato hacia arriba, sobre la cuerda y, simultáneamente, empuje la leva con el dedo índice. No manipule el tope de seguridad, ya que existe el riesgo de apertura accidental.

Atención: para los trabajadores de más de 100 kg, consulte nuestra información Soluciones para trabajadores de más de 100 kg en nuestra página web Petzl.com.

## 10. Anillos portamaterial

Los anillos portamaterial sólo deben ser utilizados para el material.

**ATENCIÓN PELIGRO:** no utilice los anillos portamaterial para asegurar, descender, encordarse o asegurarse mediante un elemento de amarre.

La tirabola con Velcro puede ser utilizada para mantener el absorbedor de su anticaídas deslizante en una posición alta.

## 11. Portaconectores del elemento de amarre anticaídas

A. A utilizar únicamente como portaconectores de la punta del elemento de amarre no utilizado.

B. En caso de caída, el portaconectores del elemento de amarre libera el conector de la punta del elemento de amarre para no obstaculizar el despliegue del absorbedor de energía.

Atención: no es un punto de enganche anticaídas.

## 12. Accesorios

El asiento PODIUM y los grilletes para el asiento PODIUM.

## 13. Información complementaria

Este producto es conforme al Reglamento (UE) 2016/425 relativo a los equipos de protección individual. La declaración de conformidad UE está disponible en Petzl.com.

- Prevea los medios de rescate necesarios para intervenir rápidamente en caso de dificultades.
- El anclaje del sistema tiene que estar situado, preferentemente, por encima de la posición del usuario y debe cumplir con las exigencias de la norma EN 795 (resistencia mínima 12 kN).
- En un sistema anticaídas y antes de cualquier utilización, es esencial comprobar la altura libre requerida por debajo del usuario para evitar cualquier colisión con el suelo o con un obstáculo en caso de caída.
- Asegúrese de que el punto de anclaje esté colocado correctamente para así limitar el riesgo y la altura de la caída.
- Un arnés anticaídas es el único dispositivo de prensión del cuerpo que está permitido utilizar en un sistema anticaídas.
- Un peligro puede sobrevenir cuando se utilizan varios equipos en los que la función de seguridad de uno de los equipos puede verse afectada por la función de seguridad de otro equipo.
- **ATENCIÓN:** asegúrese de que sus productos no rocen con materiales abrasivos o piezas cortantes.
- Los usuarios deben ser aptos desde el punto de vista médico para las actividades en altura.
- **ATENCIÓN:** estar suspendido e inerte en un arnés puede provocar problemas fisiológicos graves o la muerte.
- Deben ser respetadas las instrucciones de utilización definidas en las fichas técnicas de cada equipo asociado a este producto.
- Las instrucciones de utilización deben entregarse al usuario de este equipo en el idioma del país de utilización.
- Asegúrese de la legibilidad de los marcados en el producto.

**Dar de baja:**

**ATENCIÓN:** un suceso excepcional puede llevarle a dar de baja un producto después de una sola utilización (tipo e intensidad de utilización, entorno de utilización: ambientes agresivos, ambientes marinos, aristas cortantes, temperaturas extremas, productos químicos...).

Un producto debe darse de baja cuando:

- Tiene más de 10 años y está compuesto por plástico o textil.
- Ha sufrido una caída o un esfuerzo importante.
- El resultado de las revisiones del producto no es satisfactorio. Duda de su fiabilidad.
- No conoce el historial completo de utilización.
- Cuando su utilización es obsoleta (evolución legislativa, normativa, técnica o incompatibilidad con otros equipos...).
- Destruya estos productos para evitar una utilización futura.

**Pictogramas:**

**A. Vida útil: 10 años - B. Marcado - C. Temperaturas toleradas - D. Precauciones de utilización - E. Limpieza/desinfección - F. Secado - G. Almacenamiento/transporte - H. Mantenimiento - I. Modificaciones/repaciones (prohibidas fuera de los talleres de Petzl, excepto las piezas de recambio) - J. Preguntas/contacto**

**Garantía 3 años**

Contra cualquier defecto del material o de fabricación. Se excluye: el desgaste normal, la oxidación, las modificaciones o retoques, el almacenamiento incorrecto, el mantenimiento incorrecto, las negligencias y las utilizaciones para las que este producto no está destinado.

**Señales de advertencia**

1. Situación que presenta un riesgo inminente de lesión grave o mortal. 2. Exposición a un riesgo potencial de incidente o de lesión. 3. Información importante sobre el funcionamiento o las prestaciones de su producto. 4. Incompatibilidad material.

**Trazabilidad y marcado**

a. Conforme a los requisitos del Reglamento EPI, Organismo notificado para el examen UE de tipo - b. Número del organismo notificado para el control de la producción de este EPI - c. Trazabilidad: datamatrix - d. Tallaje - e. Número individual - f. Año de fabricación - g. Mes de fabricación - h. Número de lote - i. Identificador individual - j. Normas - k. Lea atentamente la ficha técnica - l. Identificación del modelo - m. Carga nominal máxima - n. Dirección del fabricante - o. Fecha de fabricación (mes/año)

Esta notícia técnica explica como utilizar correctamente o seu equipamento. Somente algumas das utilizações e técnicas são apresentadas.

Os avisos de alerta informam de alguns perigos potenciais ligados à utilização do equipamento, porém é impossível descrevê-los todos. Tome conhecimento das últimas actualizações e informações complementares em Petzl.com. É responsável por tomar conhecimento de cada alerta e pela utilização correcta do seu equipamento. Qualquer má utilização deste equipamento pode originar perigos adicionais. Contacte a Petzl se tiver dúvidas ou dificuldades de compreensão.

## 1. Campo de aplicação

Equipamento de protecção individual (EPI) contra quedas em altura. Arnês de acesso por corda com ponto de fixação ventral que se pode abrir e bloqueador CROLL L integrado. Carga nominal máxima: 140 kg. Este produto não deve ser utilizado para além dos seus limites ou em qualquer outra situação para a qual não tenha sido previsto.

## Responsabilidade

### ATENÇÃO

**As actividades que implicam a utilização deste produto são por natureza perigosas.**

**Você é responsável pelos seus actos, pelas suas decisões e pela sua segurança.**

Antes de utilizar este equipamento, deve:

- Ler e compreender todas as instruções de utilização.
- Formar-se especificamente para a utilização deste equipamento.
- Familiarizar-se com o seu equipamento, aprender a conhecer as suas performances e limitações.
- Compreender e aceitar os riscos inerentes.

**O desrespeito de um só destes avisos poderá causar ferimentos graves ou mortais.**

Este produto não deve ser utilizado senão por pessoas competentes e responsáveis, ou colocado sob o controlo visual directo de uma pessoa competente e responsável. Você é responsável pelos seus actos, pelas suas decisões, pela sua segurança e assume as consequências. Se você não se sentir apto a assumir essa responsabilidade, ou se não entendeu bem as instruções de utilização, não utilize este equipamento.

## 2. Nomenclatura

Torso:

(1) Ponto de fixação dorsal, (2) Fivela posterior de ajuste do ponto dorsal, (3) Fivela anterior de ajuste das alças, (4) Fivela FAST de ajuste das alças, (5) Ponto de fixação esternal, (6) Bloqueador ventral CROLL L, (7) Mordente, (8) Patilha de segurança, (9) Passador elástico para fitas, (10) Passador Velcro para ASAP/SORBER, (11) Porta-conectores de longe de antequeda, (12) Indicador de travamento de queda.

**Arnês de cintura:**

(13a) Ponto de fixação ventral que se pode abrir, (13b) Ponto de fixação têxtil, (13c) Pequeno D metálico, (13d) Grande D metálico, (13e) Pontos de fixação do assento, (13f) Chave, (14) Fita do cinto, (15) Fitas das pernas, (16) Pontos de fixação laterais, (17) Ponto de fixação posterior de restrição, (18a) Fivelas de ajuste DOUBLEBACK PLUS das fitas, (18b) Fivelas FAST LT das fitas das pernas, (19) Porta-material, (20) Passadores para bolsa porta-ferramentas TOOLBAG, (21) Fivelas de ajuste DOUBLEBACK das fitas de ligação pernas-cinto, (22) Passadores para porta-ferramentas CARITool.

**Materiais principais:**

- Fitas: poliéster, fivelas de ajuste: aço, pontos de fixação ventrais: liga de alumínio e aço inoxidável.
- CROLL L: corpo: liga de alumínio, mordente: aço inoxidável.

## 3. Inspeção, pontos a verificar

A sua segurança está ligada à integridade do seu equipamento. A Petzl aconselha uma verificação aprofundada, por uma pessoa competente, no mínimo a cada 12 meses (em função da legislação em vigor no seu país e das condições de utilização). Atenção, uma utilização intensa pode levá-lo a verificar com maior frequência o seu EPI. Respeite os modos de operação descritos em Petzl.com. Registe os resultados na ficha de inspeção do seu EPI: tipo, modelo, coordenadas do fabricante, número de série ou número individual, datas: de fabrico, aquisição, primeira utilização, próximas inspeções periódicas, defeitos, observações, nome e assinatura do controlador.

### Antes de qualquer utilização

#### Arnês

Verifique as fitas ao nível dos pontos de fixação, das fivelas de ajuste e das costuras de segurança. Atenção aos fios cortados ou distendidos. Controle os cortes, desgastes e danos devidos à utilização, ao calor, aos produtos químicos... Verifique o bom funcionamento das fivelas DOUBLEBACK, DOUBLEBACK PLUS e FAST. Verifique o indicador de travamento de queda. Este indicador aparece vermelho se o ponto de fixação dorsal tiver sido sujeito a um impacto superior a 400 daN. Descarte o seu arnês se o indicador de travamento de queda está visível.

#### Ponto de fixação ventral que se pode abrir

Verifique a ausência de fissuras, deformações, corrosão... Verifique a presença dos parafusos. Verifique o aperto dos parafusos (instalação correcta, sem folga...).

#### CROLL L

No produto, verifique a ausência de fissuras, deformação, marcas, desgaste, corrosão... Verifique o estado do corpo, dos orifícios de conexão, do mordente e da patilha de segurança, das molas e do eixo do mordente. Controle a mobilidade do mordente e a eficácia da sua mola. Controle a colimação dos dentes do mordente.

#### Durante a utilização

Verifique regularmente o correto aperto das fivelas de ajuste. É importante controlar regularmente o estado do produto e as suas conexões com os outros equipamentos do sistema. Assegure-se do posicionamento correcto dos equipamentos uns em relação aos outros.

#### ATENÇÃO:

- aos objectos estranhos que correm o risco de interferir com o bom funcionamento do mordente,
- aos elementos que correm o risco de prender a patilha de segurança e podem provocar a abertura do mordente.

## 4. Compatibilidade

Verifique a compatibilidade deste produto com os outros elementos do sistema na sua aplicação (compatibilidade = boa interacção funcional). Os elementos utilizados com o seu arnês devem estar conformes às normas em vigor no seu país (conectores EN 362 por exemplo).

## 5. Equipar-se com o arnês

- Procure arrumar o excesso de fitas (bem coladas) nos passadores elásticos.
- Atenção aos objectos estranhos que correm o risco de interferir com o bom funcionamento das fivelas FAST (pedras, areia, vestuário...). Verifique que estejam bem fechadas (ver desenhos).

#### Ponto de fixação ventral que se pode abrir

Este ponto permite uma conexão de vários equipamentos: um assento PODIUM no eixo, um bloqueador CROLL L no pequeno D, um descensor no grande D. Os dois parafusos devem estar presentes.

Para assegurar o bom desempenho do seu aparelho, os parafusos devem estar instalados correctamente e apertados com o torque indicado. Apenas com a utilização de uma chave dinamométrica pode verificar se o torque obtido é o correcto.

Siga com precisão as instruções de montagem e de desmontagem: ver setas indicativas. Não é necessário retirar completamente o parafuso para libertar o eixo. Se perder um parafuso, contacte o serviço pós-venda da Petzl.

#### Ajuste inicial do ponto dorsal

Ajuste este ponto de fixação dorsal à sua morfologia: posicione-o ao nível das omoplatas. Atenção, o ajuste das fitas posteriores de ligação pernas-cinto é importante se utilizar o ponto dorsal.

#### Ajuste e teste de suspensão

O seu arnês deve estar ajustado ao corpo para reduzir o risco de ferimento em caso de queda. Deve efectuar movimentos e um teste de suspensão, num lugar seguro, em cada ponto de fixação, com o seu material, para ter a certeza que o arnês tem a medida correcta e o nível de conforto necessário para a utilização pretendida e com o ajuste optimizado.

## 6. Arnês antequeda EN 361: 2002

Arnês completo para a protecção contra quedas em altura, componente de um sistema de travamento de quedas conforme a norma EN 363 (sistema de protecção individual contra quedas em altura).

### 6A. Ponto de fixação esternal

### 6B. Ponto de fixação dorsal

Somente estes pontos servem para conectar um sistema de travamento de quedas, como por exemplo, um antequedas móvel na corda, um absorvedor de energia..., sistemas descritos na norma EN 363. Para melhor os identificar, estes pontos estão marcados com a letra A.

#### Zona livre desimpedida: altura livre por baixo do mordedor

A altura livre sob o utilizador deve ser suficiente para que não embata em obstáculos em caso de queda. Os cálculos específicos da zona livre desimpedida estão indicados detalhadamente nas instruções técnicas dos outros componentes do sistema (absorvedores de energia, antequedas móvel...).

## 7. Cinto de posicionamento no trabalho e de retenção EN 358: 2018

Estes pontos de fixação devem ser utilizados unicamente para a fixação a um sistema de posicionamento no trabalho ou sistema de restrição. Consulte as instruções da longe utilizada para as precauções de utilização. Estes pontos de fixação não foram concebidos para

utilizações antequeda. Procure não utilizar um cinto de posicionamento se houver um risco previsível que o utilizador fique suspenso ou exposto a uma tensão incontrolada pelo cinto. Para o posicionamento no trabalho, utilize um ponto de ancoragem situado ao nível da cintura ou acima. Pode ser necessário completar os sistemas de posicionamento no trabalho, ou de retenção, através de meios de protecção contra quedas em altura do tipo colectivo ou individual.

O cinto é aprovado para um utilizador, incluindo as suas ferramentas e o seu material, com um peso total até 150 kg.

### 7A. Ponto de fixação ventral que se pode abrir

### 7B. Pontos de fixação laterais do cinto

Utilize sempre os dois pontos de fixação laterais em conjunto, ligando-os por uma longe de posicionamento, para estar apoiado confortavelmente na cintura.

### 7C. Ponto de fixação posterior de restrição

Este ponto de fixação posterior do cinto é destinado unicamente a impedir o utilizador de alcançar um local onde uma queda é possível.

## 8. Arnês de cintura EN 813: 2008

### Ponto de fixação ventral que se pode abrir

Destinado à progressão em corda e posicionamento no trabalho. Utilize o ponto ventral para conectar um descensor, as longes de posicionamento ou as longes de progressão. Este ponto de fixação não está adaptado para o travamento de quedas.

## 9. Bloqueador ventral CROLL L EN 12841: 2006

O CROLL L é um dispositivo de ajuste sobre corda do tipo B destinado à progressão ascendente na corda de trabalho.

**O CROLL L deve ser utilizado com um dispositivo do tipo A em contra-segurança na corda de segurança (por exemplo com um antequeda móvel para corda ASAP).**

- O CROLL L não é indicado para utilização em sistema antequeda.
- Para responder às exigências da norma EN 12841: 2006 tipo B, utilize cordas semi-estáticas (alma + capa) EN 1891 tipo A de 10 a 13 mm de diâmetro. (Nota: aquando da certificação, estes efectuados em cordas CLUB Petzl 10 mm e KWS Teufelberger 13 mm.)
- Utilize um conjunto de conexão de comprimento máximo de 1 m (longe + conectores + aparelhos).
- A corda deve estar sempre em tensão entre o dispositivo de ajuste e a ancoragem, para limitar o risco de queda.
- Quando se encontrar em tensão no seu suporte de trabalho, assegure-se que o seu dispositivo de segurança não esteja sobrecarregado.
- Uma sobrecarga dinâmica é susceptível de danificar os suportes de segurança.

### Princípio e teste de funcionamento

Este bloqueador é um dispositivo de progressão em corda. Desliza ao longo da corda num sentido e bloqueia no outro. Os dentes do mordente dão início à fixação e depois o mordente bloqueia a corda por aperto. As lencas no mordente permitem evacuar a sujidade.

### Montagem e desmontagem na corda

Fluxe a patilha de segurança para baixo e prenda-a por baixo do corpo do aparelho. O mordente mantém-se assim em posição aberta. Coloque a corda no seu devilo lugar. Respeite o sinal Cima e Baixo. Solte a patilha para que o mordente se apoie na corda. Nesta posição, a patilha de segurança impede a abertura involuntária do mordente. Faça deslizar na corda o aparelho para cima e simultaneamente retire o mordente accionando a patilha de segurança.

### Subida em corda

Utilize o CROLL L com um outro bloqueador, por exemplo um BASIC e um estribo. Não esqueça de se prender a este segundo bloqueador com uma longe apropriada.

### Caso de travessia oblíqua

Saída em corda oblíqua: passe a perna sobre a corda para que esta esteja no eixo de passagem da corda do CROLL L.

### Descida curta

Faça o sinal ligeiramente o aparelho para cima na corda e simultaneamente empurre o mordente com o indicador. Não manipule a patilha de segurança já que corre o risco de abertura involuntária. Atenção, para os trabalhadores com mais de 100 kg, consulte a nossa informação Workers 100 kg+, Soluções para trabalhadores com mais de 100 kg no nosso site Petzl.com.

## 10. Porta-material

Os porta-material devem ser utilizados unicamente para material. ATENÇÃO PERIGO, não utilize os porta-material para assegurar, descer, encordar ou para as longes. O passador Velcro pode ser utilizado para manter o absorvedor do seu antequeda móvel em posição alta.

## 11. Porta-conectores de longe de antequeda

A. Utilizar unicamente como porta-conectores de ponta de longe quando não está a ser usada.  
B. No caso de queda, o porta-conectores de longe liberta o conector de ponta de longe para não entrar o despoletar do absorvedor de energia.  
Atenção, não se trata de um ponto de fixação antequeda.

## 12. Acessórios

O assento PODIUM e as manilhas para assento PODIUM.

## 13. Informações complementares

Este produto está conforme o regulamento (UE) 2016/425 relativamente aos equipamentos de protecção individual. A declaração de conformidade UE está disponível em Petzl.com.

- Preveja os meios de resgate necessários para intervir rapidamente em caso de dificuldades.
- A amarração do sistema deve estar de preferência situada acima da posição do utilizador e responder às exigências EN 795 (resistência mínima 12 kN).
- Num sistema antequedas, é essencial verificar o espaço livre necessário sob o utilizador, antes de cada utilização, afim de evitar qualquer colisão com o solo ou com um obstáculo, em caso de queda.
- Certifique-se que o ponto de amarração esteja correctamente posicionado, afim de limitar o risco e a altura de queda.
- Um arnês antequedas é o único dispositivo de prensão do corpo que é permitido utilizar num sistema antequedas.
- Pode ocorrer uma situação perigosa quando se utilizam vários equipamentos em que a função de segurança de um dos equipamentos pode ser afectada pela função de segurança de outro equipamento.
- ATENÇÃO, verifique que os produtos não estejam sujeitos a atrito com materiais abrasivos ou peças cortantes.
- Os utilizadores devem estar clinicamente aptos para as actividades em altura. ATENÇÃO, estar suspenso e inerte num arnês pode desencadear perturbações fisiológicas graves ou a morte.
- As instruções de utilização definidas nos informativos de cada equipamento associado a este produto devem ser respeitadas.
- As instruções de utilização devem ser fornecidas ao utilizador deste equipamento no idioma do país de utilização.
- Assegure-se da legibilidade das marcações no produto.

#### Descartar um equipamento:

ATENÇÃO, uma ocorrência excepcional pode levar ao descarte de um produto após uma só utilização (tipo e intensidade de utilização, ambiente de utilização: ambientes agressivos, ambientes marinhos, arestas cortantes, temperaturas extremas, produtos químicos...). Um produto deve ser descartado quando:

- Tiver mais de 10 anos e for composto por plástico ou têxtil.
- Foi sujeito a uma queda ou a um esforço importante.
- O resultado das verificações do produto não for satisfatório. Tiver uma dúvida sobre a sua fiabilidade.

- Não conhecer o seu histórico de utilização completo.

- Quando a sua utilização for obsoleta (evolução legislativa, normativa, técnica ou incompatibilidade com outros equipamentos...).

Destrua esses produtos para evitar uma futura utilização.

#### Pictogramas:

**A. Duração de vida: 10 anos - B. Marcação - C. Temperaturas toleradas - D. Precauções de utilização - E. Limpeza/desinfecção - F. Secagem - G. Armazenamento/transporte - H. Manutenção - I. Modificações/reparações** (interditas fora das oficinas Petzl salvo peças sobresselentes) - **J. Questões/contacto**

## Garantia 3 anos

Contra qualquer defeito de material ou fabrico. Estão excluídos: desgaste normal, oxidação, modificações ou retoques, mau armazenamento, má manutenção, negligências, utilizações para as quais este produto não está destinado.

## Avisos de alerta

1. Situação que apresenta risco iminente de ferimento grave ou mortal. 2. Exposição a um risco potencial de incidente ou ferimento. 3. Informação importante sobre o funcionamento ou as performances do seu produto. 4. Incompatibilidade de materiais.

## Rastreio e marcações

a. Conforme às exigências do regulamento EPI. Organismo notificado interveniente para o exame UE de tipo - b. Número do organismo notificado para o controlo de produção deste EPI - c. Rastreio - d. Tamanho - e. Número individual - f. Ano de fabrico - g. Mês de fabrico - h. Número de lote - i. Identificador individual - j. Normas - k. Ler atentamente a informação técnica - l. Identificação do modelo - m. Carga nominal máxima - n. Endereço do fabricante - o. Data de fabrico (mês/ano)

## NL

In deze bijsluiter wordt uitgelegd hoe u uw materiaal juist moet gebruiken. Er komen hierin slechts enkele technieken en toepassingen aan bod.

De waarschuwingsborden geven u bepaalde mogelijke gevaren aan rond het gebruik van uw materiaal, maar we kunnen hier uiteraard niet alles behandelen. Lees daarom de nieuwste updates en aanvullende info op Petzl.com.

U bent zelf verantwoordelijk om met elke waarschuwing rekening te houden en uw materiaal juist te gebruiken. Elk verkeerd gebruik van dit materiaal zal aan de oorsprong liggen van bijkomende gevaren. Neem bij twijfel of onduidelijkheden contact op met Petzl.

### 1. Toepassingsveld

Persoonlijk beschermingsmiddel (PBM) tegen hoogtevallen.

Gordel voor rope-access met ventraal punt met opening en een geïntegreerde CROLL L stijgklem.

Maximale nominale last: 140 kg.

Dit product mag niet méér belast worden dan toegelaten en mag niet gebruikt worden in situaties waarvoor het niet bedoeld is.

### Verantwoordelijkheid

#### LET OP

**De activiteiten die het gebruik van deze uitrusting vereisen, zijn van nature gevaarlijk.**

**U staat zelf in voor uw daden, beslissingen en veiligheid.**

Voordat u deze uitrusting gebruikt, moet u:

- Alle gebruiksinstructies lezen en begrijpen.
- Een aangepaste training volgen voor het gebruik van deze uitrusting.
- Zich vertrouwd maken met uw uitrusting, en de prestaties en beperkingen ervan leren kennen.
- De inherente risico's begrijpen en aanvaarden.

**Het niet-respecteren van een van deze waarschuwingen kan leiden tot ernstige of dodelijke verwondingen.**

Dit product mag enkel gebruikt worden door (personen die onder direct visueel toezicht staan van) bevoegde en beraden personen.

U staat zelf in voor uw daden, beslissingen en veiligheid, en neemt dan ook persoonlijk de gevolgen op zich. Indien u niet in staat bent om deze verantwoordelijkheid op u te nemen of de gebruiksinstructies niet goed begrepen hebt, gebruik deze uitrusting dan niet.

## 2. Terminologie van de onderdelen

**Borstgordel:**

(1) Dorsaal inbindpunt, (2) Regelbare gesp achteraan van het dorsale inbindpunt, (3) Regelbare gesp vooraan van de schouderriemen, (4) Regelbare FAST gesp van de schouderriemen, (5) Sternaal inbindpunt, (6) CROLL L ventrale stijgklem, (7) Blokkeerpal, (8) Veiligheidspal, (9) Elastische doorsteeklussen voor bandlussen, (10) Velcro doorsteeklus voor ASAP/SORBER, (11) Karabinerhouder van de antivalleeflijn, (12) Valstopindicator.

**Zigordel:**

(13a) Ventraal inbindpunt met opening, (13b) Inbindpunt in textiel, (13c) Kleine metalen D-ring, (13d) Grote metalen D-ring, (13e) Inbindpunten van het zijje, (13f) Stuetel, (14) Heupriem, (15) Beenlussen, (16) Laterale inbindpunten, (17) Inbindpunt achteraan voor werkplaatsbeperking, (18a) Regelbare DOUBLEBACK PLUS gespen van de bandlussen, (18b) FAST LT gespen van de beenlussen, (19) Materiaaluss, (20) Doorsteeklussen voor het TOOLBAG materiaalzakje, (21) Regelbare DOUBLEBACK gespen van de verbinding beenlussen-heupriem, (22) Doorsteeklussen voor de CARITool materiaaldrager.

**Voornaamste materialen:**

- Bandlussen in polyester, regelbare gespen in staal, ventrale inbindpunten in aluminiumlegering en roestvrij staal.

- CROLL L: body in aluminiumlegering, sparveer in roestvrij staal.

## 3. Check: te controleren punten

Uw veiligheid is afhankelijk van uw volledige uitrusting.

Petzl beveelt op zijn minst een grondige 12-maandelijkse controle door een bevoegd persoon aan (conform de geldende normen in uw land en de omstandigheden waarin u het product gebruikt). Let op: een intensiever gebruik kan ervoor zorgen dat u uw PBM vaker moet controleren. Leef de gebruiksregels na zoals vermeld op Petzl.com: Vermeld de resultaten op de fiche van uw PBM-type, met de gegevens van de fabrikant, serienummer of individueel nummer, data van fabricage, aankoop, eerste ingebruikname, volgende periodieke nazicht; gebreken, opmerkingen, naam en handtekening van de controleur.

#### Vóór elk gebruik

**Gordel**

Kijk de bandlussen ter hoogte van de inbindpunten, de regelbare gespen en de veiligheidsklsels na. Let op voor doorgesneden of uitgerokken vezels.

Controleer op scheuren, slijtageverschijnselen en schade ten gevolge van het gebruik, hitte, chemische producten enz. Check de goede werking van de DOUBLEBACK, DOUBLEBACK PLUS en FAST gespen.

Controleer de valstopindicator. Deze indicator is rood als het dorsale inbindpunt een schok van meer dan 400 daN heeft ondergaan.

Gebruik uw gordel niet langer als de valstopindicator zichtbaar is.

**Ventraal inbindpunt met opening**

Controleer op de afwezigheid van scheuren, vervormingen, corrosie enz. Controleer of alle schroeven aanwezig zijn. Controleer dat de schroeven goed aangedraaid zijn (juiste plaatsing, geen speling ...).

**CROLL L**

Zie het product na op de afwezigheid van scheuren, vervormingen, vlekken, slijtage, corrosie ... Controleer de staat van de body, verbindingssogen, blokkeerpal, veiligheidspal, sparveer en veren. Zorg ervoor dat de sparveer op de juiste as ligt. Controleer de mobiliteit van de sparveer en de doeltreffendheid van de veer. Zorg ervoor dat de tanden van de sparveer van alle valv ontdaan zijn.

**Tijdens het gebruik**

Check regelmatig of de regelbare gespen goed aangespannen zijn. Het is belangrijk om regelmatig de staat van het product te controleren, alsook zijn verbindingen met de andere onderdelen van het systeem. Zorg ervoor dat alle elementen goed geplaatst zijn ten opzichte van elkaar.

- LET OP:
  - voor losse objecten die de goede werking van de sparveer kunnen hinderen,
  - voor elementen die kunnen vasthaken in de blokkeerpal en de sparveer doen openspringen.

## 4. Verenigbaarheid

Gelieve na te zien of dit product compatibel is met de andere elementen van het systeem in uw toepassing (compatibiliteit = een goede functionele interactie).

De elementen die u samen met uw gordel gebruikt, moeten voldoen aan de normen die van kracht zijn in uw land (v. karabiers EN 362).

## 5. Aantrekken van de gordel

-Zorg ervoor dat u het overtellige deel van de bandlussen (goed platgedrukt) in de elastische doorsteeklussen opbergt.

-Let op losse voorwerpen die de goede werking van de FAST gespen kunnen hinderen (steentjes, zand, kleedj ...). Controleer of ze goed vergrendeld zijn (zie schema).

**Ventraal inbindpunt met opening**

Op dit punt kunt u verschillende materialen installeren: een PODIUM zijte op de as, een CROLL L stijgklem op de kleine D-ring, een afdaalapparaat op de grote D-ring.

De twee schroeven moeten aanwezig zijn.

Voor een juiste prestatie van uw apparaat moeten de schroeven juist geplaatst zijn en op de vermelde kracht aangespannen zijn. U kunt de aanspanningskracht enkel met een dynamometrische stuetel controleren.

Voig nauwgezet de instructies voor de montage: zie pijljes. U hoeft de schroef niet volledig te verwijderen om de as los te maken. Bij verlies van een schroef: neem contact op met de dienst na verkoop van Petzl.

**Enmalige afstelling van het dorsale inbindpunt**

Pas de afstelling van dit dorsale inbindpunt aan uw lichaamsbouw aan: plaats hem ter hoogte van de schouderbladen.

Let op: het is belangrijk dat u de achterste gespen van de heupriemen aanpast als u het dorsale punt gebruikt.

**Afstelling en ophangingstest**

Uw gordel moet zo goed mogelijk op uw lichaam aansluiten om het risico op verwondingen bij een val te beperken.

U moet een ophangingstest op elk inbindpunt en verschillende bewegingen met uw uitrusting uitvoeren, om er zeker van te zijn dat dit de gepaste maat is en voldoende comfort verzekert voor het gewenste gebruik, en dat alles optimaal afgesteld is.

### 6. Antivalgordel EN 361: 2002

Compleetgordel voor bescherming tegen hoogtevallen, onderdeel van een valstopstysteem volgens de norm EN 363 (persoonlijke beschermingssytemen tegen hoogtevallen).

#### 6A. Sternaal inbindpunt

#### 6B. Dorsaal inbindpunt

Enkel deze inbindpunten dienen voor het verbinden van een valstopstysteem zoals een mobiele antivalleveiliging op touw, een energieabsorber ..., systemen die beschreven zijn in de norm EN 363. Om deze punten beter te identificeren, zijn ze aangeduid met de letter A.

**Tirant d'air: resterende hoogte onder de gebruiker**

De resterende hoogte onder de gebruiker moet voldoende zijn zodat hij geen hindernissen raakt bij een val. De specifieke berekeningen van de tirant d'air zijn uitgelegd in de technische bijsluiters van de andere onderdelen (energieabsorber, mobiele antivalleveiliging ...).

## 7. Heupriem voor werkpositionering en werkplaatsbeperking EN 358: 2018

Deze inbindpunten mogen enkel gebruikt worden voor het bevestigen aan een systeem voor werkpositionering of werkplaatsbeperking. Respecteer de gebruiksvoorwaarden zoals vermeld in de technische bijsluiter van de gebruikte leeflijn. Deze inbindpunten zijn niet geschikt voor een toepassing in antivalleveiliging. Gebruik geen heupriem voor werkplaatsbeperking indien het risico bestaat dat de gebruiker in hangende positie blijft of blootgesteld wordt aan

een ongecontroleerde spanning op de heupriem. Voor werkplaatsbeperking moet u een verankeringspunt ter hoogte van de taille of hoger gebruiken. Het kan nodig zijn om deze systemen voor werkpositionering en werkplaatsbeperking aan te vullen met collectieve of persoonlijke beschermingsmiddelen tegen hoogtevallen.

De heupriem is goedgekeurd voor een gebruiker, inclusief zijn uitrusting en materiaal, voor een totaalgewicht tot 150 kg.

#### 7A. Ventraal inbindpunt met opening

#### 7B. Laterale inbindpunten op de heupriem

Gebruik steeds beide laterale inbindpunten samen door ze te verbinden met een leeflijn voor werkpositionering, zodat u comfortabel gestuurd wordt in de heupriem.

#### 7C. Inbindpunt achteraan voor werkplaatsbeperking

Dit inbindpunt achteraan de heupriem is enkel bedoeld om te voorkomen dat de gebruiker een plaats bereikt waar hij kan vallen.

## 8. Zitgordel EN 813: 2008

**Ventraal inbindpunt met opening**

Bestemd voor het voortbeweigen op touw en werkpositionering.

Gebruik het ventrale punt voor het verbinden van een afdaalapparaat, leeflijnen voor werkpositionering of voortbeweging.

Dit inbindpunt is niet geschikt voor valstopsystemen.

## 9. CROLL L ventrale stijgklem EN 12841: 2006

De CROLL L stijgklem is een regelapparaat op touw van het type B, bedoeld voor de verplaatsting naar boven op het werktouw.

**U moet de CROLL L samen met een systeem van het type A als back-upveiliging gebruiken op het veiligheidsstouw (bv. met een ASAP mobiele antivalleveiliging voor touw).**

- De CROLL L is niet geschikt voor gebruik in een valstopstysteem.
- Om te voldoen aan de vereisten van de norm EN 12841: 2006 type B, gebruik semistatische touwen (kern + mantel) EN 1891 type A van 10 tot 13 mm diameter. (Nota: tijdens de certificatie werden de testen uitgevoerd op CLUB Petzl 10 mm en KM3 Teufelberger 13 mm touwen.)

- Gebruik een geheel van verbindingen met een maximale lengte van 1 meter (leeflijn + karabiers + apparaten).
- Het touw moet steeds gespannen staan tussen het regelapparaat en de verankering om het risico op een val te beperken.

Als u onder spanning op uw werkpositioneringsapparaat staat, zie er dan op toe dat uw veiligheidsapparaat niet belast wordt.

Een dynamische overbelasting zou de beveiligingsketen kunnen beschadigen.

**Principe en werkingstest**

Deze stijgklem is een apparaat voor het voortbeweigen op touw. De stijgklem glijdt langs het touw in één richting en blokkeert in de andere richting.

De tanden van de sparveer starten het klemmen en daarna blokkeert de sparveer het touw door het vast te knijpen. De gleuven in de sparveer dienen voor de evacuatie van neerslag op het touw.

**Plaatsing en verwijdering van het touw**

Trek de blokkeerpal naar beneden en vergrendel hem op de body van het apparaat. De sparveer blijft zo in open positie.

Plaats het touw in de voorziene gleuf. Respecteer het teken 'Onder' en 'Boven'. Ontgrendel de pal zodat de sparveer tegen het touw kan drukken. In deze stand voorkomt de veiligheidspal dat de sparveer ongewild open gaat.

Om het touw te verwijderen, laat het apparaat naar boven glijden op het touw en verwijder gelijkijdig de sparveer door de pal over te halen.

**Opklim langs touw**

Gebruik de CROLL L samen met een andere stijgklem, bv. een BASIC en een voetlus. Vergeet niet om u met een geschikte leeflijn op deze tweede stijgklem te verbinden.

**In geval van schuine oversteek**

Vertrek op schuin touw: steek uw been door het touw om in de as van de touwdoorsteek van de CROLL L te zitten.

**Korte afdaling**

Laat het apparaat glets naar boven glijden op het touw en duw gelijkijdig de sparveer in met de wijsvinger. Kom niet aan de veiligheidspal, want er is een gevaar dat de sparveer ongewild open gaat.

Let op: voor gebruikers die meer dan 100 kg wegen, raadpleeg onze informatie 'Oplossingen voor gebruikers van meer dan 100 kg' op Petzl.com.

## 10. Materiaaluss

De materiaalussen worden enkel gebruikt worden voor het transporteren van materiaal. LET OP - GEVAAR: gebruik de materiaalussen niet voor het beveiligen, voor afdalingen, om u in te binden of om u te verbinden met een leeflijn.

U kunt de Velcro doorsteeklus gebruiken om de absorber van uw mobiele antivalleveiliging in hoge positie te houden.

## 11. Karabinerhouder van de antivalleeflijn

A. Mag enkel gebruikt worden als karabinerhouder van een antivalleeflijn die niet in gebruik is. B. Bij een val laat de karabinerhouder de karabier op het einde van de leeflijn los om de activering van de energieabsorber niet te hinderen.

Let op: dit is geen antivalinbindpunt.

## 12. Accessoires

Het PODIUM zijte en de verbindingssamen voor het PODIUM zijte.

## 13. Extra informatie

Dit product is conform de verordening (EU) 2016/425 betreffende persoonlijke beschermingsmiddelen. De EU-conformiteitsverklaring is beschikbaar op Petzl.com.

- Voorzie de nodige reddingsmogelijkheden om snel te kunnen reageren bij eventuele moeilijkheden.

- De verwerking van het systeem bevindt zich bij voorkeur boven de positie van de gebruiker en moet voldoen aan de vereisten van de norm EN 795 (minimale weerstand van 12 kN).

- In een valstopstysteem is het van essentieel belang dat u vóór elk gebruik nagaat dat er onder de gebruiker de nodige vrije ruimte is, zodat elke botsing met de grond of een hindernis bij een val vermeden wordt.

- Zorg voor de juiste positionering van het verankeringspunt om het risico op en de hoogte van een val te beperken.

- In een valstopstysteem is enkel het gebruik van een antivalgordel toegelaten als verbinding naar het lichaam.

- Er kan zich een gevaar voordoen tijdens het gebruik van meerdere uitrustingen waarbij de veiligheidsfunctie van een van de apparaten kan beïnvloed worden door de veiligheidsfunctie van een ander apparaat.

- LET OP: zie erop toe dat uw producten niet schuren over ruwe oppervlakken of scherpe randen.

- De gebruikers moeten medisch geschikt zijn voor activiteiten op hoogte. LET OP: onbeweijld hangende gordel kan ernstige fysiologische letsels of de dood veroorzaken.

- De gebruiksstructless, bepaald in de bijsluiter van elke uitrusting geassocieerd met dit product, moeten worden gerespecteerd.

- De gebruiksinstructies moeten geleverd worden aan de gebruiker van deze uitrusting in de taal van het land van gebruik.

-Zorg ervoor dat de markeringen op het product goed leesbaar zijn.

**Afscrifven:**

LET OP: een uitzonderlijk voorval kan u ertoe brengen het product af te schrijven na één enkel gebruik (type en intensiteit van gebruik, gebruiksomgeving: agressieve milieuës, zeewater, scherpe randen, extreme temperaturen, chemische producten ...).

Een product moet worden afgeschreven wanneer:

- Het ouder dan 10 jaar is en samengesteld uit plastic of textiel.
  - Het een belangrijke val of belasting heeft ondergaan.
  - Het resultaat van de controles van het product geen voldoening geeft. U twijfelt aan de betrouwbaarheid ervan.
  - U zijn volledige gebruikshistoriek niet kent.
  - Het product in onbruik is geraak (wijziging van de wetgeving, normen of technieken, onverenigbaarheid met de andere delen van de uitrusting ...).
- Vernietig deze afgeschreven producten om een verder gebruik te vermijden.

**Pictogrammen:**

**A. Levensduur: 10 jaar - B. Markering - C. Toegelaten temperatuur - D. Gebruiksvoorschriften - E. Reiniging/desinfectie - F. Droging - G. Berging/transport - H. Onderhoud - I. Veranderingen/herstellingen** (verboden buiten de Petzl ateliers, behalve voor vervangstukken) - **J. Vragen/contact**

### 3 jaar garantie

Voor fabricage- of materiaalfouten. Met uitzondering van: normale slijtage, oxidatie, veranderingen of aanpassingen, slechte berging, slecht onderhoud, nalatigheid of toepassingen waarvoor dit product niet bestemd is.

### Waarschuwingborden

1. Situatie die een dreigend risico op een ernstige of dodelijke verwonding inhoudt.
2. Blootstelling aan een mogelijk risico op een incident of verwonding.
3. Belangrike informatie over de werking of de prestaties van uw product.
4. Niet compatibel met ander materiaal.

### Markering en tracering

a. Conform de vereisten van de verordening betreffende PBM's. Erkend keuringsorganisme dat zich uitspreekt over het EU type-examen - b. Nummer van de bevoegde instantie die de productie van dit PBM controleert - c. Tracering: datamatrix - d. Maat - e. Individueel nummer - f. Fabricagejaar - g. Fabricage maand - h. Lotnummer - i. Individuele identificatie - j. Normen - k. Lees aandachtig de technische bijsluiter - l. Identificatie van het model - m. Maximale nominale last - n. Adres van de fabrikant - o. Fabricagedatum (maand/jaar)

## DK

Brugsanvisningen indeholder forklaringer på, hvordan udstyret anvendes korrekt. Kun enkelte anvendelser og teknikker er beskrevet.

Advarselstikene informerer dig om nogle potentielle risici, som er forbundet med anvendelsen af udstyret, men det er udmøntet at beskrive dem alle. Du kan finde opdateringer og flere oplysninger på Petzl.com.

Du er selv ansvarlig for at tage højde for alle advarselerne og anvende udstyret korrekt. En forkert anvendelse af udstyret kan forårsage yderligere risici. Kontakt Petzl, hvis du er i tvivl eller har svært ved at forstå brugsanvisningen.

### 1. Anvendelsesområde

Personligt værnemiddel (PV) anvendt til faldsikring.

Sole til erhvervsklædning med læseligt mavefastgørelsespunkt og integreret CROLL L rebklemme.

Nominal maksimal belastning: 140 kg.

Produktet må ikke overbelastes eller bruges til andre formål end det, produktet er bestemt til.

### Ansvar

#### ADVARSEL

**De aktiviteter, som indebærer anvendelse af dette udstyr, er forbundet med risici og er dermed farlige.**

**Du er ansvarlig for dine egne handlinger, beslutninger og sikkerhed.**

For anvendelsen af dette udstyr skal du:

- Læse og forstå alle instruktionerne i brugsanvisningen.
- Få specifik træning i korrekt anvendelse af udstyret.
- Blive bekendt med udstyret, dets ydeevne og begrænsninger.
- Forstå og acceptere risikoen forbundet med udstyret.

**Manglende overholdelse af én eller flere af disse advarsler kan resultere i alvorlige kvæstelser eller dødsfald.**

Udstyret bør kun benyttes af kompetente og erfarne personer, eller under direkte opsyn af en kompetent og erfarne person.

Du er ansvarlig for dine handlinger, beslutninger og sikkerhed, og du må påtage dig ansvaret for konsekvenserne heraf. Du må ikke bruge udstyret, hvis du ikke er i stand til at påtage dig dette ansvar, eller hvis du ikke forstår hele brugsanvisningen.

### 2. Fortegnelse over delene

#### Brystsele:

(1) Flygtgørelsespunkt, (2) Justerbart spænder til ryggens fastgørelsespunkt, (3) Justerbart spænde (foran) til skulderstrop, (4) FAST justerbart spænde til skulderstrop, (5) Brystfastgørelsespunkt, (6) CROLL L rebklemme, (7) Låsekam, (8) Sikkerhedsstøpper, (9) Elastiske stroppeholdere, (10) Velcroholder for ASAP<sup>®</sup>SORBER, (11) Karabinholder til faldtæmperline, (12) Faldsikringsindikator.

#### Siddesele:

(13a) Læseligt mavefastgørelsespunkt, (13b) Fastgørelsespunkt af tekstil, (13c) Lille D-ring af metal, (13d) Stor D-ring af metal, (13e) Sædets fastgørelsespunkt, (13f) Nøgle, (14) Bæltերան, (15) Benløkker, (16) Sidefastgørelsespunkter, (17) Bagfastgørelsespunkt til fastspænding, (18a) DOUBLEBACK PLUS justerbare spænder, (18b) FAST LJ spænder til benløkker, (19) Udstyrholder, (20) Holdere til TQUBLEACK vækstspænde, (21) DOUBLEBACK justerbare spænder til forbindelsesstropper mellem benløkker og hoftebælte, (22) Holdere til CARITQOL.

#### Hovedmaterialer:

- Remme og stropper: polyester; justerbare spænder: stål; mavefastgørelsespunkter:

aluminiumslegering og rustfrit stål.

- CROLL L ramme: aluminiumslegering; låsekam: rustfrit stål.

### 3. Kontrolpunkter

Din sikkerhed afhænger af, at udstyret er fuldstændigt funktionsdygtigt.

Petzl anbefaler, at udstyret efterses indgående af en kompetent person mindst én gang hver 12. måned (i overensstemmelse med reglerne gældende i dit land og din anvendelse af produktet). Advarsel: Afhængig af brugens omfang kan du være nødt til at kontrollere dit personlige værnemiddel hyppigere. Fremgangsregler beskrevet på Petzl.com bør overholdes. Registrer resultaterne i logbogen for dit personlige værnemiddel (PV); Udstyrstype, model, oplysninger om producenten, serienummer eller individuelt nummer, dato for: fremstilling, køb, første anvendelse, næste regelmæssige kontrolundersøgelser, fejl, bemærkninger, inspektørens navn og underskrift.

#### For enhver anvendelse

##### Sele

Kontroller remme og stropper ved fastgørelsespunkterne, de justerbare spænder og ved sikkerhedsstyringerne. Vær særlig opmærksom på odelagte eller løse tråde.

Hold øje med revner, siltage og skader, som skyldes brug af udstyret, varme og kemikalier, m.m. Kontroller, at DOUBLEBACK, DOUBLEBACK PLUS og FAST spænderne fungerer korrekt.

Kontroller faldsikringsindikatoren. Indikatoren bliver rød, hvis rygfastgørelsespunktet bliver udsat for en chokbelastning større end 400 daN.

Kasser selen, hvis faldsikringsindikatoren er synlig.

#### Læseligt mavefastgørelsespunkt

Kontroller produktet for revner, deformationer, mærker, korrosion, osv. Kontroller, at skruerne er på plads. Kontroller, at skruerne er spændt ordentligt (korrekt monteret), ingen slør, osv.).

#### CROLL L

Kontroller produktet for revner, deformationer, mærker, siltagespor, korrosion, osv. Kontroller produktets ramme, fastgørelseholder, låsekam, sikkerhedsstøpper, fjedre og låsekammens aksel.

Kontroller, at låsekammen kan bevæge sig frit, og at fjedren fungerer effektivt.

Kontroller, at låsekammen er fri for snævs.

#### Under anvendelsen

Kontroller regelmæssigt, at spænderne er spændt korrekt. Det er vigtigt, at produktets tilstand og forbindelser til andet udstyr fra sikringsystemet kontrolleres regelmæssigt. Kontroller, at delene i udstyret sidder rigtigt i forhold til hinanden.

**ADVARSEL:** Vær opmærksom:

- på fremmede elementer, som kan forhindre låsekammens funktion;
- på situationer, hvor sikkerhedsstøpperen kan hægte sig fast med fare for, at låsekammen åbner sig.

### 4. Kompatibilitet

Kontroller, at produktet er foreneligt med det øvrige udstyr fra sikringsystemet for den valgte aktivitet (forenelighed = de benyttede værnemidler fungerer godt indbyrdes). Det udstyr, som anvendes sammen med selen, skal opfylde de gældende standarder i dit land (f.eks. EN 362 forbindelsesled).

### 5. Sådan sættes selen på

- De overskydende remme og stropper skal føres korrekt tilbage under de elastiske stroppeholdere.

- Vær opmærksom på fremmede elementer, som kan forhindre FAST spændernes funktion (småsten, sand, tøj, osv.). Kontroller, at de er låst korrekt (se tegninger).

#### Læseligt mavefastgørelsespunkt

På dette fastgørelsespunkt er det muligt at fastgøre mere udstyr: et PODIUM sæde på akslen, en CROLL L rebklemme på den lille D-ring og en nedfiringsbremse på den store D-ring. Begge skruer skal være på plads.

For at sikre udstyrets ydeevne skal skruerne monteres korrekt og være fastspændt efter det angivne tilspændingsmoment. Anvend en momentnøgle for at kontrollere, at det opnåede tilspændingsmoment er korrekt.

Følg monterings- og afmonteringsvejledninger nøje: Se indikatorpilene. Det er ikke nødvendigt at fjerne skruen helt for at frigøre akslen. Kontakt Petzls kundeservice, hvis du taber en skrue.

#### Forstgængsjustering af ryggens fastgørelsespunkt

Justér placeringen af ryggens fastgørelsespunkt, således at det passer til din kropbygning: Det skal ligge mellem skulderbladene.

Advarsel: Det er vigtigt at justere forbindelsesstropper mellem benløkker og hoftebælte bagpå, når du anvender ryggens fastgørelsespunkt.

#### Justering og siddested

Siddesele skal tilpasses, så den sidder tæt, for at mindske risikoen for kvæstelser ved fald. Brugeren skal bevæge sig rundt og udføre en siddeøst på et sikkert sted ved at hænge i selen fra hvert forankringspunkt med udstyr, for at kontrollere at selen er korrekt tilpasset til den enkelte bruger, så den giver optimal komfort ved den pågældende anvendelsesform.

### 6. EN 361: 2002 sele til faldsikring

Helkropssele udviklet til faldsikring og til komponent i personligt faldsikringsystem i overensstemmelse med EN 363 (faldsikringsystemer).

#### 6A. Brystfastgørelsespunkt

#### 6B. Fastgørelsespunkt på ryggen

Disse fastgørelsespunkter anvendes udelukkende til at fastgøre et faldsikringsystem, (f.eks. en mobil faldsikring til reb, en faldtæmper eller lignende systemer, som er beskrevet i EN 363. For lettere at kunne identificere fastgørelsespunkterne er de markeret med bogstavet A.

#### Frihøjde: Frie højde under brugeren

Der skal være tilstrækkelig frihøjde under brugeren for at undgå, at brugeren rammer forhindringer i tilfælde af et fald. De specifikke frihøjdeberegninger er beskrevet i brugsanvisninger for de andre dele (faldtæmper, mobile faldsikringsystemer, osv.).

### 7. EN 358: 2018 Støttebælte til arbejdspositionering og fastspænding

Fastgørelsespunkterne må kun anvendes ved fastgørelse på et system til arbejdspositionering og fastspænding. Se brugsanvisning for sikkerhedsline brugt under sædvanlige forholdesregler. Fastgørelsespunkterne er ikke designet til anvendelse til faldsikring. Der må ikke anvendes et støttebælte, når der er en forventet risiko for, at brugeren bliver hængende eller udsat for en ukontrolleret belastning ved støttebæltet. Til arbejdspositionering skal der anvendes et ankerpunkt, som er placeret på højde med taljen eller hojere. Det kan være nødvendigt med supplerende systemer til arbejdspositionering og fastspænding, eller mobile faldsikringsystemer med en eller flere faldtæmper. Støttebæltet er godkendt til én bruger, inkl. brugerens værktøj og materiale, med en samlet vægt på op til 150 kg.

#### 7A. Læseligt mavefastgørelsespunkt

#### 7B. Hoftebæltets sidefastgørelsespunkter

Anvend altid begge sidefastgørelsespunkter samtidigt ved at forbinde dem med en passende sikkerhedsline for at opnå den optimale støtte af hoftebæltet.

#### 7C. Bagfastgørelsespunkt til fastspænding

Bagfastgørelsespunktet på selen er udelukkende beregnet til at holde brugeren væk fra områder, hvor der er risiko for fald.

### 8. EN 813: 2008 siddesele

#### Læseligt mavefastgørelsespunkt

Designet til klättring på reb og arbejdspositionering. Anvend mavefastgørelsespunktet til at fastgøre en nedfiringsbremse, sikkerhedsline til arbejdspositionering eller sikkerhedsline til klättring. Dette fastgørelsespunkt er ikke egnet til faldsikringsystemer.

### 9. CROLL L rebklemme EN 12841: 2006

CROLL L rebklemmen er en type B anordning til klättring på reb i arbejdsituationer.

**CROLL L skal anvendes med en type A sikring på et sekundært reb (f.eks. en ASAP mobil faldsikring).**

- CROLL L er ikke egnet som komponent i et faldsikringsystem.

- Du er ikke opfylder kravene i EN 12841: 2006 type B skal der anvendes 10-13 mm EN 1891 type A semi-statiske reb (kerne + strompe). (Bemærk: Ved certificering blev testene udført med CLUB Petzl 10 mm og KM3 Teufelberger 13 mm reb.)

- Sammensætningen af udstyr må maksimalt være 1 meter (sikkerhedsline + karabiner + redskaber).

- For at begrænse risikoen for fald skal rebet mellem rebbremsen og forankringen altid være stramt. Sikkerhedsrebet må ikke belastes samtidig med arbejdsrebet. Dynamisk overbelastning kan beskadige ankerpunkterne.

#### Funktionsprincip og funktionstest

Denne rebklemme er en anordning til klättring på reb. Anordningen glider langs rebet i opadgående retning og låser i nedadgående retning. Låsekammens tænder begynder at klemme på rebet, derefter blokerer låsekammen rebet. Åbningen i låsekammen gør det muligt at fjerne snævs.

#### Installer og fjernelse af rebet

Træk sikkerhedsstøpperen ned og ud, og lås den fast på rammen. På denne måde forbliver låsekammen åben.

Placer rebet i rammens hulrum. Vær opmærksom på mærkningen Up/Down. Frigør sikkerhedsstøpperen, så låsekammen presses mod rebet. I denne position forhindrer sikkerhedsstøpperen låsekammen i at åbne sig uligtigt.

For at fjerne rebet skal du lade anordningen glide op ad rebet, mens du åbner sikkerhedsstøpperen for at frakoble låsekammen.

#### Klättring på reb

Anvend CROLL L sammen med en anden rebklemme (f.eks. BASIC) og en fodslynge. Fastgør dig altid til den anden rebklemme med en passende sikkerhedsline.

#### Tværgående klætsituationer

Ved start på skråt reb: læg et ben over rebet, således at rebet følger samme retning som CROLL L rebline.

#### Kort nedfiring

Lad anordningen glide forsigtigt op langs rebet, samtidig med, at du trykker låsekammen ned med pegefingren. Forkert håndtering af sikkerhedsstøpperen kan øge risikoen for, at låsekammen åbner sig uligtigt.

Advarsel: For arbejdere, der vejer mere end 100 kg: Læs vores information "Løsninger for arbejdere på mere end 100 kg" på hjemmesiden Petzl.com.

### 10. Udstyrsholder

Udstyrsholdere må kun anvendes til fastgørelse af udstyr.

**ADVARSEL** - FARE: Udstyrsholdere må ikke bruges til sikring, nedfiring, indbinding med reb eller sikkerhedsline.

Velcroholderen kan bruges til at fastholde faldtæmperen i den mobile faldsikring i høj position.

### 11. Karabinholder til faldtæmperline

A. Skal udelukkende anvendes til at fastholde det forbindelsesled, som sidder på faldtæmperens ende, når den ikke bruges.

B. I tilfælde af fald frigør holderen forbindelsesledet for ikke at forhindre, at faldtæmperen folder sig ud.

Advarsel: Det er ikke et fastgørelsespunkt for faldsikring.

### 12. Tilbehør

PODIUM sæde og sjæklér til PODIUM sæde.

### 13. Supplerende oplysninger

Dette produkt er i overensstemmelse med forordning (EU) 2016/425 om personlige værnemidler. EU-overensstemmelseserklæringen er tilgængelig på Petzl.com.

- Du skal have de nødvendige redningsmidler til rådighed og hurtigt kunne gribe ind, hvis der opstår vanskeligheder.

- Sikringssystemets ankerpunkt bør helst belinde sig over brugeren og skal være i overensstemmelse med EN 795 (minimumsbrudstyrke på 12 kN).

- I et faldsikringsystem er det vigtigt at sikre sig, at der for enhver anvendelse er tilstrækkeligt fri rum under brugeren for at forhindre, at brugeren kolliderer med jorden eller en forhindring i tilfælde af fald.

- Sørg altid for, at ankerpunktet er placeret korrekt for at begrænse risici og faldlængde.

- En faldsikringssele er det eneste tilladte værnemiddel, som må bruges til at opfange fald i et faldsikringsystem.

- Der kan opstå fare ved at bruge flere værnemidler, hvor det ene værnemiddels sikkerhedsfunktion påvirker det andet værnemiddels sikkerhedsfunktion.

- **ADVARSEL:** Du skal sikre dig, at udstyret ikke gnider mod slidende overflader eller skarpe kanter.

- Brugeren skal være erklæret raske og egnet til aktiviteter i højden. **ADVARSEL:** At hænge bevidstløs i en sele kan medføre alvorlige fysiske skader eller i værste tilfælde døden.

- Instruktionerne i brugsanvisningen for hvert udstyr, som supplerer produktet, skal følges.

- Der skal vedlægges en brugsanvisning af produktet i det sprøget der tales i det land, hvor produktet anvendes.

- Kontroller, at mærkningerne på produktet er læselige.

#### Kassering af udstyr:

**ADVARSEL:** I særlige tilfælde kan du være nødsaget til at kassere produktet efter kun én enkelt anvendelse, afhængig af produktets type og anvendelsen af produktet, samt det miljø, hvori produktet anvendes (følsomt miljø, havmiljø), eller som følge af skarpe kanter, ekstreme temperaturer, kemiske produkter, m.m.

Kassér øjeblikkeligt udstyr, hvis:

- Det mindst er 10 år gammelt og er lavet af plastik eller tekstiler.
  - Det har været udsat for et stort fald eller belastning.
  - Resultaterne af inspektionen ikke er tilfredsstillende. Du er i tvivl om produktets pålidelighed.
  - Du ikke kender udstyrets tidligere anvendelser til fulde.
  - Når udstyret vurderes som ikke længere anvendeligt (som følge af ændringer i lovgivningen, standarder, teknikker eller inkompatibilitet med andet udstyr, osv.).
- Sikr dig af med kasseret udstyr for at undgå yderligere anvendelse.

#### Piktogrammer:

**A. Levetid: 10 år** - **B. Mærkning - C. Tilladelig temperatur** - **D. Sædvanlige forholdesregler** - **E. Rensning/desinfektion** - **F. Tørring** - **G. Opbevaring/transport** - **H. Vedligeholdelse** - **I. Ændringer/reparationer** (skal udføres af Petzl undtagen udskiftning af reservedele) - **J. Spørgsmål/kontakt**

#### 3-års garanti

Mod alle defekter i materialer og fremstilling. Garantien dækker ikke: normal siltage, oxidering, ændringer, udbedringer, forkert opbevaring, dårlig vedligeholdelse og anvendelser, som produktet ikke er bestemt til.

#### Advarselsskiltet

1. Situation med overhængende risiko, som kan føre til dødsfald eller alvorlige kvæstelser. 2. Potentielt faresituation, som kan føre til mindre alvorlige kvæstelser. 3. Vigtig information om produktets funktion og ydeevne. 4. Inkompatibel.

#### Sporbarhed og mærkning

a. Oplyder kravene i PV-forordningen. Bemyndiget organ, som udfører EU-typeafprøving - b. Identifikationsnummer for det bemyndigede organ, som kontrollerer produktionen af dette PV - c. Sporbarhed: datamatrix - d. Størrelse - e. Individuelt nummer - f. Fremstillingsår - g. Fremstillingsmåned - h. Batchnummer - i. Individuel reference - j. Standarder - k. Læs brugsanvisningen grundigt - l. Modelreference - m. Maksimal nominel belastning - n. Producentens adresse - o. Fremstillingsdato (måned/år)

## SE

Dessa instruktioner förklarar hur du använder din utrustning korrekt. Endast vissa tekniker och användningsområden är beskrivna.

Varningsymbolerna ger information om några potentiella risker relaterade till användning av utrustningen, det är oerbjödligt att beskriva alla. Gå in på Petzl.com för uppdateringar och ytterligare information.

Du är själv ansvarig för att beakta varje varning och använda utrustningen korrekt.

Felavvändning av denna utrustning skapar ytterligare faror. Kontakta Petzl om du är osäker på eller har svårt att förstå dessa instruktioner.

## 1. Användningsområden

Personlig skyddsutrustning (PPE) som används vid risk för fall från hög höjd.

Sele för repararbete med öppningsbar främre inkopplingspunkt och integrerad CROLL L-repklämma.

Nominell maxbelastning: 140 kg.

Denna produkt får inte belastas över sin hållfasthetsgräns eller användas till ändamål den inte är avsedd för.

## Ansvar

### VARNING

**Aktiviteter där denna typ av utrustning används är alltid riskfyllda.**

**Du ansvarar själv för dina egna handlingar, dina beslut och din säkerhet.**

Innan du använder denna utrustning måste du

- läsa och förstå samtliga användarinstruktioner
- få särskild övning i hur utrustningen ska användas
- lära känna utrustningens egenskaper och begränsningar
- förstå och godkänna befäringens risker

**Om dessa varningar ignoreras kan det medföra allvarliga skador eller dödsfall.**

Denna produkt får endast användas av kompetenta och ansvarsfulla personer eller av personer som övervakas av en kompetent och ansvarsfull person.

Du ansvarar själv för dina egna handlingar, dina beslut och din säkerhet och är medveten om konsekvenserna av dessa. Använd inte produkten om du inte kan eller har möjlighet att ta dessa ansvar eller denna risk, eller inte förstår någon av dessa instruktioner.

## 2. Utrustningens delar

**Bröstsele:**

(1) Rygginkopplingspunkt, (2) Bakre justeringsspänne för ryggpunkt, (3) Främre justeringsspänne för axelrem, (4) FAST-justeringsspänne för axelrem, (5) Bröstinkopplingspunkt, (6) Främre CROLL L-repklämma, (7) Kam, (8) Säkerhetsspår, (9) Elastiska hållare för remmar, (10) Karborerthållare för ASAP/SORBER, (11) Hållare för karbin till fallskyddslinga, (12) Visuellt indikator.

**Sittsele:**

(13a) Öppningsbar främre inkopplingspunkt, (13b) Inkopplingspunkt i textil, (13c) Litet D i metall, (13d) Stort D i metall, (13e) Inkopplingspunkt för sits, (13f) Nyckel, (14) Rem till midjebälte, (15) Benslingor, (16) Sidoplacerade inkopplingspunkter, (17) Bakre inkopplingspunkt för fallhindrande system, (18a) DOUBLEBACK-PLUS-justeringsspännet för remmar, (18b) FAST-LT-spännan för benslingor, (19) Utrustningsöglor, (20) Öglor för TOOLBAG-verktygsväska, (21) DOUBLEBACK-justeringsspännan för remmar mellan midjebälte och benslingor, (22) Öglor för CARITool-verktygshållare.

**Huvudsakliga material:**

- Remmar: polyester, justeringsspännan: stål, främre inkopplingspunkter: aluminium och rostfritt stål.
- CROLL L: kropp i aluminiumlegering, kam i rostfritt stål.

## 3. Inspektion och punkter att kontrollera

Din säkerhet är beroende av skicket på din utrustning.

Petzl rekommenderar en utförlig inspektion utförd av en kompetent person minst var 12:e månad (beroende på aktuell lagstiftning i det land där utrustningen används samt under vilka förhållanden den används). **VARNING:** Din frekvens på användningen kan påverka ditt behov av att inspektera din personliga skyddsutrustning (PPE) mer frekvent. Följ anvisningarna beskrivna på Petzl.com. Dokumentera resultaten i formuläret för PPE-inspektion: typ, modell, tillverkarens kontaktuppgifter, serienummer eller individuellt nummer, datum för tillverkning, inköp, första användning och nästa kontroll samt problem, kommentarer, kontrollantens namn och signatur.

**Före varje användningstillfälle**

### Sele

Kontrollera vävbanden vid inkopplingspunkter, justeringsspännan och sömmar. Leta särskilt efter trasiga eller lösa trådar.

Leta efter jack, slitage och skador som uppkommit på grund av användning, värme, kemikalier osv. Kontrollera att DOUBLEBACK-, DOUBLEBACK-PLUS- och FAST-spännena fungerar ordentligt.

Kontrollera den visuella indikator. Indikatorn visar rött om inkopplingspunkten i ryggen har utsatts för en chockbelastning som överstiger 400 daN.

Kassera selen om den visuella indikatorn är synlig.

### Öppningsbar främre inkopplingspunkt

Kontrollera att den är fri från sprickor, deformationer, rost m.m. Kontrollera att skruvarna sitter på plats. Kontrollera att skruvarna är ordentligt åtdragna (korrekt monterig, avsaknad av glapp osv.).

### CROLL L

Kontrollera att produkten är fri från sprickor, deformationer, märken, slitage, rost m.m. Kontrollera skicket på kroppen, inkopplingshålen, kammens och säkerhetsspår, fädringarna och kamaxeln.

Kontrollera kammens rörlighet och att dess fjäder fungerar som den ska.

Kontrollera kammens så att inga tändar är smutsiga.

### Under användning

Kontrollera regelbundet att justeringsspännena är ordentligt åtdragna. Det är viktigt att regelbundet kontrollera produktens skick och dess förbindelsepunkter med andra delar i utrustningen. Se till att de olika delarna i utrustningen är korrekt placerade i förhållande till varandra.

**VARNING:**

- för främmande föremål som kan hämma kammens funktion
- för situationer då säkerhetsspårerna kan haka fast i något och öppna kammern.

## 4. Kompatibilitet

Kontrollera att denna produkt är kompatibel med andra delar i det system som används (kompatibel = fungerar bra ihop).

Utrustning som används tillsammans med selen måste följa de standarder som finns i det land där den används (t.ex. EN 362-karbiner).

## 5. Justering av selen

- Se till att stoppa in lösa remmar korrekt (vikta platt) i de elastiska hållarna.

- Var uppmärksam på främmande föremål som kan försäma FAST-spännans funktion (småsten, sand, kläder osv.). Kontrollera att de är ordentligt stängda (se figuren).

### Öppningsbar främre inkopplingspunkt

Med denna punkt går det att koppla in flera utrustningsdelar: en PODIUM-sits på sprinten, en CROLL L-repklämma i den lilla D-ringen och ett firingsdon i den stora D-ringen.

De två skruvarna måste sitta på plats.

För att utrustningen ska fungera som den ska måste skruvarna monteras korrekt och dras åt till angivet vidrömdom. Det enda sättet att kontrollera korrekt vidrömdom är att använda en momentnyckel.

Följ instruktionerna för montering och demontering noga (se pilarna för rätt riktning). Det är inte nödvändigt att ta bort skruven helt för att frigöra sprinten. Kontakta Petzls kundtjänst om du skulle råka tappa bort skruven.

### Inledande justering av rygginkopplingspunkten

Justera positionen på rygginkopplingspunkten efter din kroppslängd och längd. Placera den så att den hamnar i höjd med skulderbladen.

Varning: Om du använder ryggpunkten är det viktigt att även justera de bakre remmarna mellan benslingorna och midjebältet.

### Justering och belastningstest

Selen måste sluta tätt om kroppen för att minska skaderisken vid ett fall.

I en säker miljö och med all utrustning på ska du röra på dig och hänga i selen från varje inkopplingspunkt för att kontrollera att selen passar bra, är bekväm och att den är korrekt justerad.

## 6. EN 361: 2002-fallskyddssele

Hälskypsssele för fallskydd. Del i fallskyddssystem enligt standarden EN 363 (personliga fallskyddssystem).

### 6A. Bröstinkopplingspunkt

#### 6B. Rygginkopplingspunkt

Endast dessa punkter får användas för att ansluta ett fallskyddssystem, till exempel en mobil fallskyddsanordning, falldämpare eller andra system som beskrivs i EN 363-standardern. För att de ska vara enlita att identifiera är dessa inkopplingspunkter märkta med bokstaven A.

**Frihöjd: säkerhetsmarginal – hur stor fri höjd som finns under användaren**

Frihöjden under användaren måste vara tillräcklig för att skydda användaren från att slå i något vid ett fall. Information om hur du beräknar frihöjden finns i användarinstruktionerna för övriga delar i fallskyddssystemet (falldämpare, mobil fallskydd m.m.).

## 7. EN 358: 2018-bälte för arbetspositionering och fallhindrande system

Dessa inkopplingspunkter får endast användas för inkoppling till ett fallhindrande system eller ett positioneringssystem. För säker användning, se användarinstruktionerna för slingan som används. Dessa inkopplingspunkter är inte gjorda för att användas till fallskydd.

Använd inte arbetspositioneringsbälte om det finns en tänkbar risk för att användaren blir hängande eller utsatt för en okontrollerad spänning i bältet. Vid arbetspositionering ska förankringspunkten sitta i eller ovanför midjehöjd. Det kan vara nödvändigt att komplettera arbetspositioneringssystemet eller det fallhindrande systemet med gemensamma eller

personliga fallskyddssystem.

Midjebältet är godkänt för en användare, inklusive användarens utrustning och verktyg, till en maximal vikt av 150 kg.

### 7A. Öppningsbar främre inkopplingspunkt

#### 7B. Sidoplacerade inkopplingspunkter på midjebältet

Använd alltid de två sidoplacerade inkopplingspunkterna tillsammans genom att koppla ihop dem med en positioneringslinga, så att du får bekvämt stöd från midjebältet.

#### 7C. Bakre inkopplingspunkt för fallhindrande system

Midjebältets bakre inkopplingspunkt är endast avsedd för inkoppling av ett system som hindrar användaren från att beträda områden där det finns risk för fall.

## 8. EN 813: 2008-sittsele

### Öppningsbar främre inkopplingspunkt

Konstruerad för arbetspositionering och förflyttning på rep.

Använd den främre inkopplingspunkten för att koppla in firingsdon, positionerings- eller förflyttningsslingor.

Denna inkopplingspunkt är inte lämplig för fallskydd.

## 9. EN 12841: 2006 Främre CROLL L-repklämma

CROLL L är ett redskap för repjustering av typ B för klättring på rep.

**CROLL L måste användas tillsammans med en backup-anordning av typ A (t.ex. en mobil ASAP-fallskyddsanordning avsedd för rep) på ett säkerhetsrep.**

- CROLL L lämpar sig inte för användning i ett fallskyddssystem.

- För att uppfylla kraven i standarden EN 12841: 2006 typ B, använd EN 1891 typ A-godkända semistatiska kårmantelrep på 10–13 mm. (Notera: Vid certifieringsstestet användes rep av modell Petzl CLUB 10 mm samt Teufelberger KM3 13 mm.)

- Den sammanlagda längden på de ingående delarna (rep slinga + karbiner + anordningar) får högst vara 1 meter.

- Tillåt inte slack på repet mellan repjusteringsanordningen och ankaret, för att minska risken för fall.

- Se till att säkerhetsrepet är obelastat när du hänger i arbetsrepet.

En dynamisk överbelastning kan skada säkerhetsrepet.

### Funktionsprincip och test

Denna repklämma är en anordning för klättring på rep. Repklämman löper längs med repet i en riktning och blockerar i motsatt riktning.

Den landade kammern blockerar repet genom att klämma fast det mellan kammern och kroppen. Skåran i kammern leder bort lera och smuts.

### Installation och avinstallation av repet

Drag ner säkerhetsspårerna och lås fast den på repklämmans kropp. På så vis hålls kammern öppen.

Sätt fast repet i anordningen. Observera Upp/Ner-indikator. Släpp säkerhetsspårerna så att kammern trycks mot repet. I detta läge förhindrar säkerhetsspårerna att kammern öppnas av misstag.

För att ta loss repet, skjut anordningen uppåt längs repet och öppna samtidigt säkerhetsspårerna så att kammern lössas.

### Klättring på rep

Använd CROLL L tillsammans med en annan repklämma (t.ex. BASIC) samt en fotslinga. Koppla alltid in dig i den andra repklämman med en lämplig slinga.

### Diagonal traversering

Start på ett vinklat rep: Lägg ett ben över repet så att repet hamnar i linje med CROLL L:s repkanal.

### Kort nedåtklättring

Skjut försiktigt anordningen uppåt längs repet samtidigt som du trycker på kammern med pekfingeret. För inte säkerhetsspårerna eftersom detta kan leda till att kammern öppnas av misstag.

Varning: För arbetare som väger över 100 kg, se informationen i "Solutions for workers over 100 kg" på Petzl.com.

## 10. Utrustningsöglor

Utrustningsöglorna ska enbart användas för utrustning.

**VARNING – FARA:** Använd aldrig utrustningsöglorna för säkring, firming, inkrytning eller förankring.

Karborerthållaren kan användas för att hålla det mobila fallskyddets falldämpare i högläge.

## 11. Hållare för karbin till fallskyddslinga

A. Enbart för användning som hållare för oanvända slingor.

B. Vid ett eventuellt fall släpper hållaren slingandens karbin för att inte hindra falldämparens funktion.

Varning: Denna inkopplingspunkt är inte en fallskydds punkt.

## 12. Tillbehör

PODIUM-sits och schacklar till PODIUM-sits.

## 13. Ytterligare information

Denna produkt uppfyller kraven i EU:s förordning 2016/425 om personlig skyddsutrustning. EU-försäkrän om överensstämmelse finns på Petzl.com.

- Du måste ha en räddningsplan och medel för att snabbt genomföra den om problem skulle uppstå vid användning av denna utrustning.

- Systemets förankringspunkt bör helst vara ovanför användaren och ska uppfylla kraven i standarden EN 795 (minsta hållfasthet: 12 kN).

- I ett fallskyddssystem är det viktigt att kontrollera den erforderliga frihöjden under användaren före varje användningstillfälle, för att undvika kollision med marken eller ett hinder vid ett eventuellt fall.

- Se till att förankringspunkten är korrekt placerad för att minska risken för och längden av ett fall.

- En fallskyddssele är den enda tillåtna utrustningen för att stötta kroppen i ett fallskyddssystem.

- När flera olika utrustningsdelar används ihop kan en farlig situation uppstå när ena delens säkerhetsfunktion påverkas av säkerhetsfunktionen hos en annan del.

- **VARNING:** Se till att produkterna inte skapar smott skrovliga eller vassa ytor.

- Användarna måste vara friska och i skick att utföra aktiviteter på hög höjd. **VARNING:** Att hänga fritt i sele utan att röra på sig kan leda till allvariga skador eller dödsfall.

- Användarinstruktionerna för varje del i utrustningen som används ihop med denna produkt måste följas.

- Användarinstruktioner för denna utrustning måste finnas tillgängliga på det språk som talas i det land där produkten ska användas.

- Se till att märkningarna på produkten är läsliga.

**När produkten inte längre ska användas:**

**VARNING:** I extremfall kan produkten behöva kasseras efter ett enda användningstillfälle, beroende på hur och var den använts och vad den utsatts för (tuffa miljöer, havsmiljöer, vassa kanter, extrema temperaturer, kemikalier, osv.).

Produkten måste kasseras när

- den är över 10 år gammal och gjord av plast eller textil
- den har blivit utsatt för ett stöme fall eller kraftig belastning
- den inte klarar funktionen och du tvivlar på dess skick
- du inte helt och hållet känner till dess historia
- den blir modern pga ändringar i lagstiftningen, nya standarder eller ny teknik eller är inkompatibel med annan utrustning.

Förstör dessa produkter för att undvika framtida bruk.

### Ikoner:

**A.** Livslängd: 10 år - **B.** Märkning - **C.** Godkända temperaturer - **D.** Försiktighetsåtgärder vid användning - **E.** Rengöring/desinfektion - **F.** Torkning - **G.** Förvaring/transport - **H.** Underhåll - **I.** Ändring/reparationer (e) tillåtna utanför Petzls lokaler, undantaget reservdelar)

- **J.** Frågor/kontakt

### 3 års garanti

Mot alla material- och tillverkningsfel. Undantag: normalt slitage, rost, modifieringar eller ändringar, felaktig förvaring, bristande underhåll, försurnlighet eller felaktig användning.

### Varningsymboler

1. Situation som påvisar en överhängande risk för allvarlig skada eller dödsfall. 2. Exponering för möjlig risk för olycka eller skada. 3. Viktig information gällande produktens funktion eller prestation. 4. Inkompatibilitet av utrustning.

### Spårbarhet och märkningar

a. Uppfyller kraven i PPE-förordningen. Testorgan som utför EU-typtest - b. Nummer på testorgan som utför produktionskontroll av denna PPE - c. Spårbarhet: datamatrix - d. Storlek - e. Serienummer - f. Tillverkningsmånad - h. Batchnummer - i. Individuell identifiering - j. Standarder - k. Läs användarinstruktionerna noga - l. Modellbeteckning - m. Nominell maxbelastning - n. Tillverkarens adress - o. Tillverkningsdatum (månad/år)

## FI

Näissä käyttöohjeissa kerrotaan, miten varusteita käytetään oikein. Vain jotkin teknikat ja käyttötavat on esitelty.

Varoitusymbolit antavat tietoa joistakin varusteiden käyttöön liittyvistä varoista, mutta on mahdotonta määntä niitä kaikkea. Tarkista joustaviksi ja lisätiedot osoitteesta Petzl.com. Olet itse vastuussa siitä, että huomioit varoukset ja käytät varusteita oikein. Tämän varusteen väärinkäyttö lisää vaaratilanteiden mahdollisuutta. Ota yhteyttä Petzlin, jos olet epävarma jostakin asiasta tai jos et täysin ymmärrä näitä ohjeita.

### 1. Käyttötarkoitus

Korkealta putoamiselta suojaukseen käytettävä henkilökohtainen suojaruoste (henkilönsuojain).
Köysityskenttävaljaat avattavalla lantokinnityspisteellä ja integroidulla CROLL L -nousuvarmistimella.

Suurin nimelliskuormitus: 140 kg.

Tätä tuotetta ei saa kuormittaa yli sen kestokyvyn, eikä sitä saa käyttää mihinkään muuhun tarkoitukseen kuin siihen, mihin se on suunniteltu.

#### Vastuu

##### VAROITUS

**Toiminta, jossa tätä varustetta käytetään, on luonteeltaan vaarallista.**

**Olet vastuussa omista teoistasi, päätöksistäsi ja turvallisuudestasi.**

Ennen tämän varusteen käyttämistä sinun pitää:

- lukea ja ymmärtää kaikki käyttöohjeet
- hankkia sen käyttöä varten erikoiskoulutus
- valmistaa sen käyttöolosuhteeseen ja rajoituksiin
- ymmärtää ja hyväksyä tähän liittyvät riskit.

**Näiden varoitusten huomioita jättäminen saattaa johtaa vakavaan loukkautumiseen tai kuolemaan.**

Tätä tuotetta saatav käyttää vain pätevät ja vastustellee henkilöt tai henkilöt, jotka ovat pätevän ja vastustelleen henkilön välittömän valvonnan ja silmäläidön alaisia. Olet vastuussa omista teoistasi, päätöksistäisi sekä turvallisuudestasi ja kannat vastuun tekojesi seurauksista. Jos et ole kykenevä tai oikeutettu ottamaan tätä vastuuta tai et ymmärrä täysin näitä ohjeita, älä käytä tätä varustetta.

### 2. Osaluettelo

**Rintavaljaat:**

(1) Selkäkinnityspiste, (2) Selkäpuolen säätösolki, (3) Olkahihnojen etupuolen säätösolki, (4) Olkahihnan FAST-säätösolki, (5) Rintakinnityspiste, (6) CROLL L -nousuvarmistin, (7) Tarraansalpa, (8) Turvasalpa, (9) Hihnojen joustavat pidikkeet, (10) Tarrapidike ASAP®SORBER-nykäysvarmistimella, (11) Pidikkeet putoamisen pysäyttävän liitosköyden kiinnittimille, (12) Putoamisen pysäytyksen ilmaisin.

**Istumavaljaat:**

(13a) Avattava vatsakinnityspiste, (13b) Tekstilinen kinnityspiste, (13c) Pieni metallinen D-rengas, (13d) Iso metallinen D-rengas, (13e) Istuimen kinnityspiste, (13f) Avain, (14) Lantiovyön hihna, (15) Jalakalenki, (16) Sivukinnityspisteet, (17) Takakinnityspisteet rajoitusköyden kääntöön, (18a) Hihnan DOUBLEBACK PLUS® -säätösoljet, (18b) Jalakalenkin FAST LT -soljet, (19) Varustelenkit, (20) Lenkit TOOLBACK-työkaluvasalle, (21) Lantiovyön ja jalakalenki yhdistävän hihnan DOUBLEBACK®-säätösoljet, (22) Lenkit CARIT OOL-työkaluksiinnittimelle.

**Päämateriaalit:**

- Hihnat: polyesteria; säätösoljet: terästä; vatsakinnityspisteet: alumiinia ja ruostumatonta terästä.
- CROLL L: alumiiniseos (runko), ruostumaton teräs (tarraansalpa).

### 3. Tarkastuskohteet

Varusteille luoteltavuus vaikuttaa turvallisuuteesi.

Petzi suosittelee, että asiantuntija tarkastaa varusteet perusteellisesti vähintään kerran vuodessa (riippuen käyttömaan sääolosista sekä käyttöolosuhteista). VAROITUS: käytön rasittavuudesta riippuen voi olla tarpeen tarkastaa henkilönsuojaimesi tätä useammin. Noudata osoitteessa Petzl.com annettuja ohjeita. Kirjaa tulokset henkilönsuojaimen tarkastuslomakkeeseen: tyyppi, malli, valmistajan yhteystiedot, sarja- tai yksilönnumero; valmistuksen, osion, ensimmäisen käyttökerran ja seuraavan määräaikaistarkastuksen päivämäärät; ongelmat, kommentit, tarkastajan nimi ja allekirjotus.

**Ennen jokaista käyttöä**

##### Valjaat

Tarkasta hinnat kinnityspisteiden, säätösolkien ja turvaommetten kohdalta. Varmista erityisen huolellisesti, etteivät kuudit ole katkeilleet tai purkautuneet.

Tarkasta, ettei niissä ole vikoja ja etteivät ne ole kuluneet tai vaurioituneet käytön, kuumuuden tai kemikaalien tms. vuoksi. Varmista, että DOUBLEBACK®, DOUBLEBACK PLUS- ja FAST-soljet toimivat moitteettomasti.

Tarkasta putoamisen pysäytyksen ilmaisin. Ilmaisin on punainen, mikäli selkäkinnityspiste on ottanut vastaan yli 400 daN nykäysvoiman.

Posta valjaat käytöstä, mikäli putoamisen pysäytyksen ilmaisin näkyy.

##### Avattava vatsakinnityspiste

Varmista, ettei tuotteessa ole halkeamia, väärntymyä, syöpymsijälkiä tms. Varmista, että ruuvit ovat mukana. Varmista, että ruuvit ovat pitkäisiä ja tiukasti kiinni (koska asennus, ei väljyistä...).

##### CROLL L

Tuote, varmista, ettei siinä ole halkeamia, väärntymyä, jälkiä, kulumia tai syöpymsijälkiä. Tutki rungon kunto, kinnityserät, tarraansalpa ja turvasalpa, jouset ja tarraansalvan akselit. Tarkista tarraansalvan liikkuvuus ja sen jousen tehokkuus.

Varmista, etteivät tarraansalvan hampaat ole likaiset.

##### Käytön aikana

Varmista säännöllisesti, että säätösoljet ovat asianmukaisesti kiristettyinä. Tuotteen kunto ja kinnittyminen järjestelmän muhin osiin on tärkeää tarkastaa säännöllisin väliajoin. Varmista, että kaikki varusteet ovat oikeassa asennossa toisiinsa nähden.

VAROITUS: VAPÖ:

- ulkopuolisia kappaleita, jotka saattavat estää tarraansalvon toiminnan,
- tilanteita, joissa turvasalpa saattaisi takerua ja aiheuttaa tarraansalvan aukeamisen vahingossa.

### 4. Yhteensopivuus

Varmista, että tuote on yhteensopiva muiden järjestelmäsien kanssa (yhteensopivuus = hyvä toimisuus yhdessä käytettynä).
Valjaiden kanssa käytettävien varusteiden tulee noudattaa kunkin maan sen hetkisiä standardeja (esim. EN 362 -sulurenkaat).

### 5. Valjaiden säätäminen

– Taitele ylimääräiset hihnat litteiksi ja laita ne joustaviin pidikkeisiin.

– Varo ulkopuolisia kappaleita, jotka saattavat estää FAST-solkon toiminnan (pikkukivet, hiekka, vaatteet jne.). Varmista, että ne on kiinnitetty oikein (ks. kuvat).

##### Avattava vatsakinnityspiste

Tähän piisteseen voidaan kiinnittää useanlaisia varusteita: sokkaan kiinnitettävä PODIUM-istuin, pieneen D-rengkseen liitettävä CROLL L -nousuvarmistin tai suureen D-rengkaaseen kiinnitettävä laskeutumislatte.

Kummankin ruuvin pitää olla paikallaan.

Varusteen asianmukaisen suuntaukyvyn varmistamiseksi ruuvit pitää asentaa oikein ja kiristää ilmoitettuun momenttiin. Ainoastaan momenttavaimella pystytään varmistamaan, että kiristymomentti on oikea.

Noudata tarkoin kokoamis- ja purkuohjeita: katso ohjeen nuolia. Ruuvia ei tarvitse irrottaa kokonaan sokan irtottamiseksi. Jos kadotat ruuvit, ota yhteyttä Petzl-asiakaspalveluun.

##### Selkäkinnityspiteen alustava säätö

Säädi selkäkinnityspiste vartalosi tyypin ja koon mukaan: aseta se lapaluiden korkeudelle. Varoitus: jalakalenkit ja lantiovyön yhdistävien hihnojen säätäminen on tärkeää, jos käytät selkäkinnityspistettä.

##### Sääto ja roikkumuskie

Valjaat on säädettävä niin, että ne istuvat tukevasti. Tämän vähentää loukkaantumisriskiä putoamisilanteessa.

Sinun tulee kokeilla liikkumista valjaisia ja roikkua niiden varassa jokaisesta kinnitympisteestä varusteidesi kanssa turvallisessa ympäristössä varmistaksesi, että valjaat istuvat hyvin, ovat riittävän mukavat odottavissa olevaa käyttöä silmällä pitäen ja että säädöt on tehty parhaalla mahdollisella tavalla.

### 6. EN 361: 2002 -putoamissuojainvaljaat

EN 363 -standardin (putoamissuojajmet ja putoamisen pysäyttävät järjestelmät) mukaisen putoamisen pysäyttävän järjestelmän osana käytettävät kokovartalovaljaat.

##### 6A. Rintakinnityspiste

##### 6B. Selkäkinnityspiste

Ainoastaan näitä kinnityspisteitä saa käyttää putoamisen pysäyttävän järjestelmän (esim. liikkuvan köysitarraimen, nykäysvarmistimen tai muun EN 363 -standardissa kuvatun järjestelmän) kiinnittämiseen. Tunnistamisen helpottamiseksi nämä pisteet on merkitty A-kirjaimella.

##### Turvaetäisyys: vapaa tila käyttäjän alapuolella

Turvaetäisyyden pitäisi olla riittävä käyttäjän alapuolella, jotta käyttäjä ei iskeydy maahan/ rakenteisiin putoamisilanteessa. Vakiokäyttöasettelu ohjeet turvaetäisyyden laskemiseen löytyvät muiden osien (nykäysvarmistimet, liikkua köysitarrain jne.) käyttöohjeista.

### 7. EN 358: 2018 -standardin mukainen vyö työasemointiin ja rajoitusköyden käyttöön

Näitä kinnityspisteitä saa käyttää ainoastaan rajoitusköyden käyttöön tai työasemointijärjestelmän kiinnittämiseen. Katso käytettävän liitosköyden käyttöohjeista käytön varotoimet. Näitä kinnityspisteitä ei ole tarkoitettu putoamisen pysäyttämiseen. Älä käytä työasemointiväliä, jos työssä on mahdollista käydä niin, että käyttäjä jää rokkumaan vyön varaan tai että vyö kiristyy halkeamattomasti. Käytä työasemoinnissa ankkuripisteitä, joka on vyötärön korkeudella tai sitä korkeammalla. Työasemointi- tai rajoitusköysijärjestelmään pitää mahdollisesti lisätä yhteiset tai henkilökohtaiset putoamisen pysäyttävät järjestelmät. Lantiovyö on hyväksytty yhdelle käyttäjälle, mukaan lukien tämän työkaluille ja varusteille, ja enintään 150 kg:n kokonaispainolle.

##### 7A. Avattava vatsakinnityspiste

##### 7B. Lantiovyön sivukinnityspisteet

Käytä aina mielimpää sivukinnityspisteitä yhdessä yhdistämällä ne asemointiköydellä, jotta lantiovyö tukee käyttäjää mukavasti.

##### 7C. Takakinnityspiste rajoitusköyden käyttöön

Lantiovyön takakinnityspiste on suunniteltu rajoitusköydelle, jonka ansiosta käyttäjä ei pääse putoamisvaaralliselle alueelle.

### 8. EN 813: 2008 -standardin mukaiset istumavaljaat

##### Avattava vatsakinnityspiste

Suunniteltu köydessä etenemistä ja työasemointia varten.

Käytä lantokinnityspisteitä laskeutumislatteen, asemointiköysien tai etenemisköysien kiinnittämiseen.

Tämä kinnityspiste ei sovellu putoamisen pysäyttämiseen.

### 9. EN 12841: 2006 CROLL L -nousuvarmistin

CROLL L on tyyppiä B oleva köyden pituuden säätölaite, joka on suunniteltu köysikentleyköydessä nousemiseen.

**CROLL L -nousuvarmistimen kanssa on käytettävä tyyppiä A olevaa varmistuslaitetta turvaköydessä (esim. putoamisen pysäyttävää ASAP-köystarrainta).**

- CROLL L ei sovi käytettäväksi putoamisen pysäyttävässä järjestelmässä.
- Täyttösesi EN 12841: 2006 tyyppi B -standardin vaatimukset käyttä EN 1891 tyyppi A -vaatimusten mukaisia, 10-13 mm vähäjoustoisia ydinköysiä. (Huom: sertifiointitauksessa käytettiin 10 mm:n Petzl CLUB- ja 13 mm:n Teufelberger KM3 -köysiä.)
- Käytä korkeintaan 1 metrin pituista liitoskokonaisuutta (köysi + sulurenkaat + laitteet).
- Putoamisriskiä pienentääksesi älä päästä köyden säätölaiteen ja ankkurin välistä köyttä kertymään.
- Kun painosi on työköyden varassa, varmista, että turvaköysi ei ole kuormitettuna. Dynaaminen ylikuormitus voi vahingoittaa turvaköyttä.

##### Toiminnan periaate ja testi

Tämä köysitarrain on apuväline köydessä nousemiseen. Tuote liukuu köyttä pitkin yhteen suuntaan ja estää lukumisen toiseen suuntaan. Tarraansalvan hampaat aiheuttavat tarttumisen, mikä estää köyden lukumisen puristamalla sen sälvän ja rungon välin. Tarraansalvan loven ansiosta muta poistuu salavasta.

##### Köyden asentaminen ja irrottaminen

Viedä turvasalpa alas ja lukitse se laiteen runkoon. Siten tarraansalpa pysyy auki. Laita köysi laitteeseen. Huomioi Ylös/Alas-suunnanosat. Vapauta turvasalpa, jolloin tarraansalpa painuu köyttä vasten. Tässä asennossa turvasalpa auttaa estämään tarraansalvan aukeamisen vahingossa.

Köysi poistetaan liu utamalla laitetta ylöspäin köyttä pitkin ja käyttämällä samanaikaisesti turvasalpaa niin, että tarraansalpa nousee irti köydestä.

##### Köydessä nouseminen

Käytä CROLL L -nousuvarmistinta toisen köysitarraimen (esim. BASiCin) ja jalakalenkin kanssa. Kiinnittyydy aina toiseen köysitarraimeen asianmukaisella liitosköydellä.

##### Viistosuuntainen eteneminen

Viistossa köydessä aloittaminen: laita jalka köyden ylle saadaksesi sen samansuuntaiseksi CROLL L -nousuvarmistimen köysikanavan kanssa.

##### Lyhyt laskeutuminen

Liu lita laitetta köydessä hieman ylöspäin ja paina samalla tarraansalpa etusormella. Älä käditeile turvasalpaa, koska tämä tuo mukanaan vaaran, että tarraansalpa avautuu itsestään. Varoitus: korkeanpainatyöskenteläjät, jotka painavat yli 100 kg, tutustukaa lisäinformaatioon (Solutions for workers over 100 kg) internet-osoitteessa Petzl.com.

### 10. Varustelenkit

Varustelenkkejä saa käyttää vain varusteiden kantamiseen.

VAROITUS – VAARA: älä koskaan käytä varustelenkkejä laskeutumiseen, henkilön varmistamiseen, köysikinnitykseen tai ankkurointiin. Tarraapidikkeen avulla köysitarraimen nykäysvarmistimennin voidaan pitää korkealla.

### 11. Pidike putoamisen pysäyttävän liitosköyden kiinnittimelle

A. Käytetään vain liitosköyden käyttämättömmien päiden sulkkurenkaidpidkkeenä.
B. Putoamistilanteessa pidike vapauttaa liitosköyden pään sulkkurenkaan, jotta nykäysvarmistimennin pääsee avautumaan.
Varoitus: tämä kinnityspiste ei sovellu putoamisen pysäyttämiseen.

### 12. Tarvikkeet

PODIUM-istuin ja PODIUM-istuimen kinnitysrenkaat.

### 13. Lisätieto

Tämä tuote täyttää henkilönsuojainasetuksen (EU) 2016/425 vaatimukset. EU-vaatimustenmukaisuusvakuutus on saatavilla osoitteessa Petzl.com.

– Sinulla on oltava pelastussuunnitelma ja nopeasti toteutettavat pelastuskeinot siltä varalta, että varusteiden käytön aikana ilmaantuu ongelmia.

– Järjestelmän ankkuripisteiden tulee mieluiten sijaita käyttäjän yläpuolella, ja sen tulee täyttää EN 795 -standardin vaatimukset (12 kg:n minimikesäisyys).

– Putoamisen pysäyttävää järjestelmää käytettäessä on erityisen tärkeää tarkastaa ennen jokaista käyttökertaa, että käyttäjän alla on riittävä turvaetäisyys, jotta käyttäjä ei putoamistilanteessa iskeydy maahan tai muuhun esteeseen.

– Varmista, että ankkuripisteillä on asianmukainen sijainti vähentääksesi putoamisriskiä ja minimoidaksesi putoamismatkan.

– Putoamissuojainvaljaat ovat ainoa hyväksytty väline kehön tukemiseen putoamisen pysäyttävässä järjestelmässä.

– Kun useita varusteita käytetään yhdessä, yhden varusteen turvatoiminto saattaa häiritä toisen varusteen turvatoimintoja, mikä vähentää vaaratilanteeseen.

– VAROITUS: estä tuotteen hiertyminen naarmuttavien pintoihin tai terävin reunoihin.

– Käyttäjien täytyy soveltua lääketieteellisen kuntonsa puolesta toimimaan korkealla.

VAROITUS: pitkäaikainen valjaiden varassa rokkuminen saattaa johtaa vakavaan

loukkaantumiseen tai kuolemaan.

– Kaikkien tämän tuotteen kanssa käytettävien varusteiden tuotekohtaisia käyttöohjeita on noudatettava.

– Tämän varusteen käyttäjille on annettava käyttöohjeet sen maan kielellä, jossa varustetta käytetään.

– Varmista, että tuotteen merkinnät ovat luettavissa.

**Milloin varusteet poistetaan käytöstä:**

VAROITUS: poikkeustapauksissa saatat joutua poistamaan tuotteen käytöstä yhden ainoan käyttökerran jälkeen. Tämä riippuu käytön rasittavuudesta ja säilytöolosuhteista (ankarat olosuhteet, meriympäristö, terävät reunat, äärimmäiset lämpötilat, kemikaalit tms.).

Tuote on poistettava käytöstä, kun:

- se on yli 10 vuotta vanha ja valmistettu muuista tai teksteileistä
- se on altistunut rajulle putoukselle tai raskaalle kuormitukselle
- se ei läpäise tarkastusta tai sinulla on pienkin epäily sen luotettavuudesta
- et tunne sen käyttöhistoriaa täysin
- se vanhenee länsäädännön, standardien, tekniikoiden tms. muuttumisen vuoksi tai se ei enää ole yhteensopiva muiden varusteiden kanssa.

Tuhoa käytöstä poistetut varusteet, jottei kukaan käytä niitä enää.

##### Kuvakkeet

**A. Käyttökä: 10 vuotta** - **B. Merkinnät** - **C. Hyväksytyt käyttölämpötilat** - **D. Käytön varotoimet** - **E. Puhdistus/desinfiointi** - **F. Kuivaaminen** - **G. Säilytys/kuletus** - **H. Huolto** - **I. Muutokset/korjaukset** (kielellty muiden kuin Petzlin toimesta, ei koske varoasia) - **J. Kysymykset/yhteydenotot**

##### 3 vuoden takuu

Kattaa kaikki materiaali- ja valmistusviat. Takuuseen eivät kuulu normaali kuluminen, hapettuminen, varusteeseen tehdyt muutokset, virheellinen säilytys, huono huoltaminen ja välinpitämättömyyden tai sellaisen käytön aiheuttamat vauriot, johon tuotteen ei ole suunniteltu.

##### Varoitussymbolit

1. Tilanne, jossa on vakava loukkaantumisen tai kuoleman vaara. 2. Onnettomuus- tai loukkaantumisvaara. 3. Tärkeää tietoa tuotteen toiminnasta tai suorituskyvystä. 4. Tuotteiden yhteensopimattomuus.

### Jäljitettävyyys ja merkinnät

A. Vastaa henkilönsuojaimille asetettuja vaatimuksia. EU-tyyppitarkastuksen suorittajaksi ilmoitettu laitos - b. Tämän henkilönsuojaimen tuotannon valvojaksi ilmoitetun laitoksen tunnistenumero - c. Jäljitettävyyys: tietomatriisi - d. Koko - e. Sarjanumero - f. Valmistusvuosi - g. Valmistuskuukausi - h. Eränumero - i. Yksilöllinen tunnistus - j. Standardit - k. Lue käyttöohjeet huolellisesti - l. Mallin tunnistekoodi - m. Nimellinen enimmäiskuormitus - n. Valmistajan osoite - o. Valmistuspäivä (kuukausi/vuosi)

## NO

Denne bruksanvisningen forklarer hvordan du bruker utstyret på korrekt måte. Kun enkelte teknikker og bruksmetoder er beskrevet. Advarselsymbolene gir informasjon om enkelte potensielle farer som er forbundet med bruk av utstyret, men det er umulig å beskrive alle potensielle farer. Oppdatert og tilleggsinformasjon finner du på Petzl.com. Du er selv ansvarlig for å forstå og ta hensyn til disse advarslene, og for å bruke utstyret på korrekt måte. Feil bruk av utstyret vil medføre ytterligere risiko. Kontakt Petzl dersom du er i tvil, eller dersom du ikke forstår disse bruksanvisningene.

### 1. Bruksområde

Personlig verneutstyr (PVU) for beskyttelse mot fall fra høyden. Sele for tilknytning med låsbart festepunkt foran og integrert CROLL L tauklemme. Nominell maksimal belastning: 140 kg. Produktet må ikke brukes utover dets begrensninger eller i andre situasjoner som det ikke er beregnet for.

### Ansvar

#### ADVARSEL

**Aktiviteter som involverer bruk av dette produktet, er farlige. Du er selv ansvarlig for dine egne handlinger og avgjørelser, og din egen sikkerhet.**

For du tar i bruk utstyret, må du:

- Les og forstå alle bruksanvisningene.
- Sørg for å få spesifikk opplæring i hvordan produktet skal brukes.
- Gjøre deg kjent med produktets muligheter og begrensninger.
- Forstå og akseptere risikoen i aktiviteter som involverer bruk av produktet.

#### Manglende respekt for bare ett av disse punktene kan medføre alvorlig personskade eller død.

Dette produktet skal kun brukes av kompetente og ansvarlige personer, eller under direkte tilsyn av en kompetent og ansvarlig person. Du er selv ansvarlig for dine egne handlinger, avgjørelser og din egen sikkerhet, og du tar selv på deg ansvaret for dette. Dersom du ikke er i stand til å ta på deg dette ansvaret, eller dersom du ikke forstår bruksanvisningene, skal du ikke bruke utstyret.

### 2. Liste over deler

#### Byttestele:

(1) Høyt festepunkt bak, (2) Justeringsspenne for høyt festepunkt bak, (3) Justeringspenne for skulderstroppe foran, (4) FAST justeringspenne for skulderstroppe, (5) Høyt festepunkt foran, (6) CROLL L tauklemme foran, (7) Låsekam, (8) Stopper, (9) Elastiske båndholdere for stropper, (10) Borelåsholder for ASAP-SORBER, (11) Holder for koblingsstykker på forbindelselinser for falloppfangning, (12) indikator for fangrykk.

#### Sittesele:

(13a) Låsbart lavt festepunkt foran, (13b) Festepunkt i tekstil, (13c) Liten D-ring i metall, (13d) Stor D-ring i metall, (13e) Festepunkt for sitteplate, (13f) Unbrakonøkkel, (14) Stroppe til hottebeltet, (15) Lårklokker, (16) Sidesteler på hoftene, (17) Festepunkt for fallforhindrende system bak, (18a) DOUBLEBACK PLUS justeringspenne for stropper, (18b) FAST LT-spenner for lårklokker, (19) Utstyrslokker, (20) Løkker for TOOLBAG verktøypose, (21) DOUBLEBACK justerbare spenner for stropper mellom lårklokker og hottebelte, (22) Løkker for CARITool verktøyholder.

#### Hovedmaterialer:

- Stroppe: polyester, justeringspenner: stål; festepunkter foran: aluminium og rustfritt stål.
- CROLL L: ramme i aluminiumslegering, låsekam i rustfritt stål.

### 3. Kontrollpunkter

Din sikkerhet avhenger av at utstyret du bruker er i god stand. Petzl anbefaler at en grundig kontroll blir gjort av en kompetent person minst én gang årlig (avhengig av gjeldende regelverk i ditt land og hvordan du bruker utstyret). ADVARSEL: Avhengig av bruksintensitet bør du vurdere å utføre inspeksjon av ditt PVU oftere. Følg prosedyrene som er beskrevet på Petzl.com. Før resultatene inn i et PVU-kontrollskjema: utstyrstype, modell, navn og kontaktinformasjon på produsent, serie- eller uniknummer, datoer: produksjonsdato, kjøpsdato, dato for når produktet ble tatt i bruk, dato for neste periodiske kontroll; problemer, kommentarer, kontrollørens navn og signatur.

#### For bruk

##### Sele

Sjekk alltid bånd ved festepunkter, justeringspenner og ved bærende sømmer. Se spesielt etter avkuttete eller løse tråder. Se etter kutt, slitasje og skader forårsaket av bruk, varme, kjemikalier osv. Kontroller at DOUBLEBACK-, DOUBLEBACK PLUS- og FAST-spennene fungerer som de skal. Sjekk indikatoren for fangrykk. Indikatoren er rød dersom det høye festepunktet bak belastes med et fangrykk på mer enn 400 daN. Kasser selen dersom indikatoren for fangrykk er synlig.

##### Låsbart lavt festepunkt foran

Kontroller at det ikke er noen sprekker, deformasjoner eller korrosjon osv. Kontroller at skruene er tilstede. Sørg for at skruene er tilstrekkelig strammet (at de er korrekt montert, at det ikke er stark osv.).

##### CROLL L

Kontroller at det ikke er noen sprekker, deformasjoner, merker, slitasje eller korrosjon på produktet. Sjekk rammen, tilkoblingshullene, låsekammen, stopperen, fjærene og bolten. Sjekk bevegeligheten til låsekammen og at fjæringen fungerer som den skal. Påse at tennene på låsekammen ikke er skinte.

##### Under bruk

Kontroller regelmessig at justeringsspennene er korrekt strammet. Det er viktig å jevnlig kontrollere at produktet fungerer som det skal, og at produktets kobling til andre elementer i systemet fungerer. Forsikre deg om at alle elementene er riktig posisjonert i forhold til hverandre. ADVARSEL: - vær oppmerksom på elementer som kan hindre låsekammen i å fungere som den skal. - vær oppmerksom i situasjoner hvor stopperen kan henge seg fast. Dette kan medføre at låsekammen åpnes.

### 4. Kompatibilitet

Kontroller at produktet er kompatibel med de andre elementene i systemet (kompatibelt = at produktet fungerer som det skal sammen med de andre elementene). Utstyr som brukes sammen med selen må være godkjent i henhold til standarder som gjelder i ditt land (f.eks. karabinere godkjente i henhold til EN 362).

### 5. Klargjøring av selen

- Fest overflødig bånd i nye elastiske båndholderne. Sørg for at de ligger flatt. - Vær oppmerksom på fremmedelementer som kan hindre FAST-spennene i å fungere som de skal (småsten, sand, klier o.l.). Kontroller at de er korrekt festet (se tegninger).

##### Låsbart lavt festepunkt foran

Dette punktet tillater samtidig tilkobling av flere enheter: PODIUM sitteplate på pinnen, en CROLL L tauklemme på den lille D-ringen, en nedfiringsbrem på den store D-ringen. De to skruene må være tilstede. For å sikre at produktet fungerer optimalt må skruene være korrekt montert og strammet med det momentet som er angitt på bruk av momentnøkkel den eneste måten å sikre at skruen blir strammet med riktig moment. Følg nøye instruksjonen for montering og demontering: se pilene på produktet. Det er ikke nødvendig å fjerne skruen fullstendig for å frigjøre bolten. Kontakt Petzl kundeservice dersom du mistet en skru.

##### Slik tilpasser du det høye festepunktet bak

Sørg for at det høye festepunktet bak er tilpasset din kroppsform og størrelse: det skal ligge mellom skulderbladene dine. Advarsel: Ved bruk av det høye festepunktet bak er det viktig å justere stroppene mellom hottebeltet og lårklokkene.

##### Tipasning og funksjonstest

Selen må sitte tett på kroppen. Dette vil redusere risikoen for skader ved et eventuelt fall. Du må bevege deg i selen og prøve å henge i den fra alle festepunktene for å være sikker på at den er riktig tilpasset. Selen bør være komfortabel å ha på i de tiltenkte arbeidsposisjonene og tilpasset best mulig.

### 6. EN 361: 2002 sele for fallsikring

Kroppsele for bruk ved fallsikring som er i henhold til EN 363 (personlig verneutstyr mot fall fra høyder).

##### 6A. Høyt festepunkt foran

##### 6B. Høyt festepunkt bak

Bruk kun disse festepunktene for tilkobling til et falloppfangende system. Eksempler på falloppfangende systemer er bl.a. løpebremsere, falldempere eller andre systemer beskrevet i EN 363. Festepunktene er merket med bokstaven A for at de skal være lett synlige.

##### Klaring: område uten hindringer under brukeren

Brukeren må sørge for å ha tilstrekkelig klaring under seg for å unngå sammenstøt med hinder ved et eventuelt fall. Spesifikk detaljer for beregning av klaringshøyden er angitt i de tekniske spesifikasjonene for de ulike utstyrstypene (falldempere, løpebremsere, osv.).

### 7. EN 358: 2018 sele for arbeidsposisjonering og fallforhindring

Disse festepunktene må kun kobles til et system for arbeidsposisjonering eller fallforhindring. Se bruksanvisningen for forbindelselinene som benyttes. Disse festepunktene er ikke beregnet for bruk i falloppfangende systemer. Ikke bruk et belte til arbeidsposisjonering dersom det er fare for at brukeren kan bli hengende eller utsatt for ukontrollert belastning fra bellet. Bruk et forankringspunkt som er i hottebelte eller høyere ved arbeidsposisjonering. I tillegg til systemer for arbeidsposisjonering eller adgangsbegrensning, kan det være nødvendig å bruke et kollektivt eller personlig system for fallsikring. Hottebeltet er godkjent for én bruker og brukersens verktøy og utstyr, maksimal totalvekt 150 kg.

##### 7A. Låsbart lavt festepunkt foran

##### 7B. Sidesteler på hoften

Bruk alltid de to sidestelene på hoften sammen ved bruk av en støttestoppe, for å oppnå en komfortabel posisjon.

##### 7C. Lavt festepunkt bak for adgangsbegrensning

Dette bakke festepunktet på hottebeltet er kun beregnet for tilkobling til et system for adgangsbegrensning som skal hindre at brukeren kan komme til et område der fall kan forekomme.

### 8. EN 813: 2008 sittesele

##### Låsbart lavt festepunkt foran

Beregnet for forlytning på tau og arbeidsposisjonering. Bruk det fremre punktet for å koble til nedfiringsbremser, støttestropper eller forbindelselinere. Dette tilkoblingspunktet er ikke beregnet for falloppfangning.

### 9. EN 12841: 2006 CROLL L brystklemme

CROLL L er en tauklemme for oppstigning på arbeidstauet.

##### CROLL L må kun brukes sammen med en ekstra sikring av type A på et eget sikringstau (for eksempel en ASAP løpebrems).

- CROLL L er ikke egnet til bruk i et fallsikringsystem.
- Å tilstedsstille kravene i EN 12841: 2006 type B, skal det brukes semistatiske 10-13 mm-tau, type A (kjerne + strompe) som er godkjente i henhold til kravene i EN 1891. (Merk: Tester under sertifisering ble utført med Petzl CLUB 10 mm og Teufelberger KM3 13 mm tau.)
- Bruk en tilkoblingsanordning som ikke er lengre enn 1 meter (sløyge + koblingsstykker + klemme).
- Unngå slakk på tauet mellom tauklammen og forankringspunktet for å redusere risikoen for et fall.
- Når du belaster arbeidstauet skal ikke sikringstauet ha noen belastning. Dynamisk overbelastning kan skade sikringstauet.

##### Funksjonsprinsipp og funksjonssjekk

Denne tauklammen er et produkt for oppstigning på tau. Den skliir på tauet ved oppstigning og låser ved belastning nedover. Tennene på låsekammen klemmer tauet mellom låsekammen og rammen på tauklammen. Sporet på låsekammen hjelper bidrar til at grums og skitt forsvinner lettere.

##### Slik kobler du til og fra tauet

Trekk stopperen nedover og lås den mot rammen. Låsekammen holdes da åpen. Legg tauet i klemmen. Vær oppmerksom på Opp/Ned-indikatoren. Trykk stopperen ned slik at låsekammen presses mot tauet. I denne posisjonen forhindrer stopperen at låsekammen åpnes ved uhell. For å fjerne tauet flyttes enheten oppover på tauet mens man samtidig drar låsekammen tilbake ved å bevege stopperen.

##### Oppstigning på tau

Bruk CROLL L sammen med en annen tauklemme (for eksempel BASIC) og en fotlokke. Fest alltid den andre tauklammen til deg selv med en egnet forbindelselinne.

##### På skrå løpestritt

Ved tilkobling til et skråstilt tau: Legg et bein over tauet for å komme i tilsvarende vinkel som taukanten på CROLL L.

##### Kort nedfiring

For enhver tilt opp langs tauet samtidig som du trykker med låsekammen med pekefingeren. Ikke rør stopperen, da dette kan føre til at låsekammen kan åpnes. Advarsel: Brukere som veier mer enn 100 kg må se våre nettsider for ytterligere informasjon. Se Solutions for workers over 100 kg på Petzl.com.

### 10. Utstyrslokker

Utstyrslokkene må kun brukes til utstyr. ADVARSEL - FARE: Bruk aldri utstyrslokker til sikring, nedfiring, innbinding eller forankring av en person. Borelåsholderne kan brukes til å plassere falldemperen på den mobile løpebremsen i en høy posisjon.

### 11. Holder for forbindelselinens koblingsstykke

A. Skal kun brukes til parkering av forbindelselinens endekoblingstykker når disse ikke er i bruk. B. Ved et fall vil holderen frigjøre koblingsstykket på enden av forbindelselinen, slik at den ikke hindrer utløsning av falldemperen. ADVARSEL: Dette skal ikke brukes som festepunkt for falloppfangning.

### 12. Tilbehør

PODIUM sitteplate og sjakler for PODIUM sitteplate.

### 13. Tilleggsinformasjon

Dette produktet er godkjent i henhold til kravene i EU-regulativ 2016/425 for personlig verneutstyr. EU-samsvarserklæringen er tilgjengelig på Petzl.com. - Når du bruker dette utstyret, må du ha en redningsplan og mulighet til å iverksette denne raskt. - Systemets forankringspunkt bør fortrinnsvis være over posisjonen til brukeren og bør være i henhold til kravene i EN 795 (bruddstyrke på minimum 12 kN). - Ved bruk av et falloppfangende system må det alltid være tilstrekkelig klaring under brukeren for å unngå sammenstøt med bakken eller andre strukturer ved et eventuelt fall. - Sørg for at forankringen er korrekt plassert for å redusere risikoen for, og lengden på, et eventuelt fall. - Kun godkjente fallsikringsseiler kan brukes i et falloppfangende system. - Ved bruk av flere utstyr samtidig kan farlige situasjoner oppstå dersom sikkerhetsfunksjonen i ett utstyr påvirker sikkerhetsfunksjonen på annet utstyr. - ADVARSEL: Påse at produkter ikke gnisser mot materialer med slipeeffekt eller skarpe kanter. - Brukere må være i medisinsk forsvarlig stand til å drive med aktivitet i høyden. ADVARSEL: Det å henge ubevegelig i en sele kan medføre personskade eller død. - Bruksanvisningene for all utstyr som brukes sammen med dette produktet, må følges. - Bruksanvisningene må leveres på språket som benyttes i brukslandet. - Påse at produktets merker er synlige og leselige.

##### Når skal utstyret kasseres:

ADVARSEL: Spesielle hendelser kan begrense produktets levetid til kun én gangs bruk, avhengig av type bruk, hvor ofte det brukes og miljøet det settes til. Eksempler på dette er eksponering for barskt klima, saltvann, skarpe kanter, ekstreme temperaturer, kjemiske produkter osv. Et produkt må kasseres når: - Det er eldre enn 10 år og består av plast eller tekstiler. - Det har latt et kraftig fall eller stor belastning. - Det ikke blir godkjent i kontroll, eller du er i tvil om det er pålitelig. - Du ikke kjenner produktets fullstendige historie. - Det blir foreldet på grunn av utvikling og endring av lovtekster, standarder, bruksteknikker, og når det blir inkompatibelt med annet utstyr osv. Destruer disse produktene for å hindre videre bruk.

##### Symboler:

**A. Levetid: 10 år - B. Merking - C. Temperaturbegrensninger - D. Forholdsregler for bruk - E. Rengjøring/rensinfeksjon - F. Torking - G. Oppbevaring/transport - H. Vedlikehold - I. Modifiseringer/reparasjoner** (som ikke er godkjent av Petzl er forbudt, med unntak av utbyttable deler) - **J. Sporsmål/kontakt oss**

### 3 års garanti

På alle materielle feil og fabrikkasjonsfeil. Folgende dekkes ikke av garanti: normal slitasje, oksidering, endringer eller modifikasjoner, feil lagring, dårlig vedlikehold eller annen bruk enn det produktet er beregnet for.

##### Advarselsymboler

1. Situasjonen skaper overhengende fare for alvorlig personskade eller død. 2. Eksponering for potensiell ulykke eller personskade. 3. Viktig informasjon om produktets funksjon og virkemåte. 4. Utstyret er ikke kompatibelt.

##### Sporbarhet og merking

a. Er godkjent i henhold til PVU-direktivet. Teknisk kontrollorgan som utfører EU-typegodkjenningen - b. Nummer på det tekniske kontrollorganet som godkjenner produksjonsprosessen av dette PVU - c. Sporbarhet: identifikasjonsmåte - d. Størrelse - e. Serienummer - f. Produksjonsår - g. Produksjonsmåned - h. Batch-nummer - i. Individuelt identifikasjonsnummer - j. Standarder - k. Les bruksanvisningen grundig - l. Modellidentifikasjon - m. Nominell maksimal belastning - n. Produsentens adresse - o. Produksjonsdato (måned/år)



## PL

Niniejsza instrukcja przedstawia prawidłowy sposób używania waszego sprzętu. Zaprezentowane zostały niektóre techniki i sposoby użycia. Symbole trujące cząstki ostrzegają przed niektórymi niebezpieczeństwami związanymi z użyciem waszego sprzętu, ale nie jest możliwe wymienienie wszystkich zagrożeń. Należy sprawdzić uaktualnienia instrukcji oraz dodatkowe informacje na Petzl.com. Użytkownik ponosi odpowiedzialność za stosowanie się do każdego ostrzeżenia oraz do prawidłowego użycia swojego sprzętu. Każde złe użycie tego sprzętu będzie prowadziło do powstania dodatkowych zagrożeń. W razie wątpliwości lub trudności zrozumieniu instrukcji należy się skontaktować z Petzl.

### 1. Zastosowanie

Stodek Ochrony Indywidualnej (SOI) chroniący przed upadkiem z wysokości. Uprząż do dostępu linowego, z otwieraniem przednim punktem wspinania oraz ze zintegrowanym przyrządem zaciskowym CROLL L. Maksymalne obciążenie nominalne: 140 kg. Produkt nie może być poddawany obciążeniam przekraczającym jego wytrzymałość oraz stosowany do innych celów niż te, do których został przewidziany.

### Odpowiedzialność

**UWAGA**  
**Wszelkie działania wymagające użycia tego produktu są z samej swej natury niebezpieczne.**  
**Użytkownik ponosi odpowiedzialność za swoje działania, decyzje i bezpieczeństwo.**

Przed użyciem produktu należy:

- Przeczytać i zrozumieć wszystkie instrukcje użytkownika.
- Zdjąć odpowiednie przeszkolenie dla prawidłowego użycia tego produktu.
- Zapoznać się z produktem, z jego parametrami i ograniczeniami.
- Zrozumieć i zaakceptować potencjalne niebezpieczeństwo.

**Nieprzestrzeżenie lub zlekceważenie któregokolwiek z powyższych ostrzeżeń może prowadzić do poważnych uszkodzeń ciała lub do śmierci.**  
Produkt ten może być używany jedynie przez osoby kompetentne i odpowiedzialne lub pod bezpośrednią kontrolą takich osób.

Użytkownik ponosi odpowiedzialność za swoje działania, decyzje, bezpieczeństwo i odpowiada za konsekwencje. Jeżeli nie zaimała lub nie jest w stanie takiej odpowiedzialności i ryzyka podjąć, nie rozumiać instrukcji użytkownika, nie powinien posługiwać się tym sprzętem.

### 2. Oznaczenia części

**Uprząż piersiowa:**

(1) Tylny punkt wpinania, (2) Klamra do regulacji tylnego punktu wpinania, (3) Klamra przednia do regulacji szalek, (4) Klamra FAST do regulacji szalek, (5) Piersiowy punkt wpinania, (6) Przyrząd zaciskowy CROLL L, (7) Język, (8) Zapadka bezpieczeństwa, (9) Szlufki elastyczne na taśmy, (10) Szlufki Velcro na ASAP/SORBER, (11) Uchwyty na karabinki lonyżi chroniącej przed upadkiem z wysokości, (12) Wskaźnik zatrzymywania odpadnięcia.

**Uprząż biodrowa:**

(13a) Przedni, otwierany punkt wpinania, (13b) Tekstylny punkt wpinania, (13c) Małe koluczo metalowe, (13d) Duże koluczo metalowe, (13e) Punkt wpięcia wspornika, (13f) Kluczyk, (14) Taśma pasa, (15) Taśmy udowe, (16) Boczne punkty wpinania, (17) Tylny, podtrzymujący punkt wpinania, (18a) Klamry DOUBLEBACK PLUS do regulacji taśm, (18b) Klamry FAST LT do regulacji taśm udowych, (19) Uchwyt na narzędzia, (20) Szlufki na worki narzędziowe TOOLBAG, (21) Klamry DOUBLEBACK taśm łączących taśmy udowe – pas, (22) Szlufki na uchwyty CARITOOŁ.

**Materiały podstawowe:**

- Taśmy: poliester, klamry do regulacji: stal, przednie punkty wspinania: stop aluminium i stal nierdzewna.
- CROLL L: korpus: stop aluminium, język: stal nierdzewna.

### 3. Kontrola, miejsca do sprawdzenia

Wasze bezpieczeństwo jest związane z niezawodnością sprzętu. Petzl zaleca przeprowadzanie dogłębnej kontroli przynajmniej raz na 12 miesięcy, przez osobę kompetentną (w zależności od prawodawstwa w waszym kraju oraz waszych warunków użytkowania). Uwaga: przy intensywnym użytkowaniu należy częściej wykonywać kontrolę waszego SOI. Należy przestrzegać procedur opisanych na Petzl.com. Na kartce kontrolnej waszego SOI należy zapisać rezultaty kontroli: ty sprzętu, model, nazwa i adres producenta lub dostawcy, numer seryjny lub indywidualny, daty: produkcji, zakupu, pierwszego użycia, następnych kontroli, wady, uwagi, nazwisko i podpis kontrolera.

**Przed każdym użyciem**

**Uprząż**

Należy sprawdzić stan taśm przy punktach wpinania, klamer, szwów bezpieczeństwa. Uwaga na przecięcia lub wyciągnięte nici.

Zwrócić uwagę na przecięcia i rozerwania oraz uszkodzenia spowodowane wysoką temperaturą, kontaktami ze środkami chemicznymi itd. Sprawdzić prawidłowe działanie klamer DOUBLEBACK, DOUBLEBACK PLUS i FAST. Sprawdzić wskaźnik zatrzymywania odpadnięcia. Wskaźnik ma kolor czerwony, pojawia się, jeżeli na tylny punkt wpinania zadziałała siła większa od 400 daN.

Uprząż, na której pojawił się wskaźnik zatrzymywania odpadnięcia należy wycofać z użytkowania.

**Przedni, otwierany punkt wpinania**

Sprawdzić brak pęknięć, deformacji, korozji itd. Sprawdzić obecność śrub. Sprawdzić dokręcenie śrub (prawidłowe założenie, brak luzu itd.).

**CROLL L**

Sprawdzić produkt: brak śladów pęknięć, deformacji, śladów uderzeń, zużycia, korozji itd. Sprawdzić stan obudowy przyrządu, otworów do wpinania, języka, bezpiecznika, osi języka, sprężyn. Sprawdzić mobilność języka blokującego i sprawne działanie jego sprężyny. Sprawdzić zanieczyszczenie zębów języka.

**Podczas użytkowania**

Regularnie sprawdzaj zaciąganie klamer regulacyjnych. Należy regularnie kontrolować stan produkcji i jego połączenie z pozostałymi elementami systemu. Upewnić się co do prawidłowej pozycji elementów wyposażenia względem siebie.

**UWAGA:**

- na obce przedmioty mogące zakłócić działanie języka,
- na elementy, które mogą się zaprzeć do bezpiecznika i spowodować otwarcie języka.

### 4. Kompatybilność

Należy sprawdzić kompatybilność tego produktu z pozostałymi elementami systemu w określonym zastosowaniu (kompatybilność = prawidłowe wzajemne funkcjonowanie). Elementy wyposażenia używane z wagą uprząży muszą być zgodne z obowiązującym normami (na przykład karabinki EN 362).

### 5. Zakładanie uprząży

- Schować nadmiar taśm w szlufkach elastycznych (dobrze złożyć).
- Należy zwracać uwagę na przedmioty, które mogą utrudniać działanie klamer FAST, jak kamienie, piasek, ubranie itd. Sprawdzić ich prawidłowe zablokowanie (patrz rysunki).

**Przedni, otwierany punkt wpinania**

Ten punkt umożliwia wpięcie wielu elementów: wspornika PODIUM do osi, przyrządu zaciskowego CROLL L do małego kolucha, przyrządu zjazdowego do dużego kolucha. Obydwie śruby muszą być obecne.

Dla zapewnienia prawidłowych parametrów przyrządu, wszystkie śruby muszą być prawidłowo założone i dokręcone wskazanym momentem. Wyłącznie użycie klucza dynamometrycznego pozwala na kontrolę prawidłowego momentu dokręcania.

Dokładnie przestrzegaj instrukcji montażu i demontażu: patrz strzałki - wskaźniki. Dla uwiernienia osi nie jest niezbędne, by wykręcać śrubki do końca. W razie urazu śrubki należy skontaktować się z serwisem Petzl.

**Regulacja początkowa tylnego punktu wpinania**

Dopasować regulację tylnego punktu wpinania do budowy ciała użytkownika: ustawić go na wysokości łopatek.

Uwaga: dopasowanie tylnych taśm łączących taśmy udowe-pas jest istotne jeżeli używacie tylnego punktu wpinania.

**Regulacja i test wieszania**

Uprząż musi być dopasowana blisko ciała, by zmniejszyć ryzyko zranienia podczas upadku. Użytkownik powinien uprząż wypróbować: w bezpiecznym miejscu zrobić test wieszania na każdym z punktów wpinania, przejść kilka kroków, usiąść, zrobić parę skłonów i przysiadów. Tylko w ten sposób można sprawdzić czy uprząż ma odpowiednie rozmiary i czy jest wystarczająco wygodna.

### 6. Uprząż chroniąca przed upadkiem z wysokości, EN 361: 2002

Uprząż kompletna do ochrony przed upadkiem z wysokości, element systemu zatrzymującego upadki z wysokości zgodnie z normą EN 363 (indywidualne systemy chroniące przed upadkiem z wysokości).

**6A. Piersiowy punkt wpinania**

**6B. Tylny punkt wpinania**

Wyłącznie te punkty wspinania służą do łączenia uprząży z systemem chroniącym przed upadkiem z wysokości jak np. absorber energii, przesuwny przyrząd autoasekuracyjny itd., systemy opisane w normie EN 363. Dla łatwiejszej identyfikacji, zostały oznaczone literą A.

**Wolna przestrzeń pod użytkownikiem**

Prześczerń pod użytkownikiem na drodze jego potencjalnego upadku musi być pozbawiona jakichkolwiek przeszkód. Szczegółowe obciążenia wolnej przestrzeni znajdują się w instrukcjach innych elementów systemu (absorbery energii, przesuwny przyrząd autoasekuracyjny).

### 7. Pas do stabilizacji i podtrzymywania w pozycji roboczej EN 358: 2018

Punkty wpinania powinny być używane wyłącznie do wpięcia do systemu stabilizacji w pozycji roboczej lub systemu podtrzymywania. Sprawdzić instrukcję użycia lonyżi pod kątem dodatkowych środków ostrożności. Te punkty wpinania nie służą do ochrony przed

upadkiem z wysokości. Nie należy używać pasa podtrzymującego jeżeli istnieje przewidywalne zagrożenie, że użytkownik znajdzie się w zwisie lub będzie narażony na niekontrolowany ucisk przez pas. Do stabilizacji w pozycji roboczej należy używać punktu stanowiskowego znajdującego się na wysokości pasa lub powyżej. Może zaistnieć konieczność uzupełnienia systemów stabilizacji w pozycji roboczej lub podtrzymujących przez środki chroniące przed upadkiem z wysokości (indywidualne lub zbiorowe). Pas jest dopuszczony dla użytkownika ważącego do 150 kg, wyciągając jego wyposażenie i narzędzia.

**7A. Przedni, otwierany punkt wpinania**

**7B. Boczne punkty wpinania pasa**

By mieć wygodne podparcie w pasie, należy używać zawsze obu bocznych punktów wpinania, połączonych lonyżą podtrzymującą.

**7C. Tylny, podtrzymujący punkt wpinania**

Ten punkt wpinania znajdujący się z tyłu pasa służy wyłącznie do uniemożliwienia użytkownikowi na dotarcie do miejsca, w którym upadek jest możliwy.

### 8. Uprząż biodrowa EN 813: 2008

**Przedni, otwierany punkt wpinania**

Przeznaczona do wychodzenia po linie i stabilizacji w pozycji roboczej. Przedni punkt wpinania służy do wpięcia przyrządu zjazdowego, lonyży stabilizujących lub lonyży do przemieszczania się. Ten punkt wpinania nie jest przeznaczony do zatrzymywania upadków z wysokości.

### 9. Piersiowy przyrząd zaciskowy CROLL L EN 12841: 2006

CROLL L jest urządzeniem regulującym na linie typu B, przeznaczonym do wychodzenia po linie (roboczej).

**CROLL L musi być używany z urządzeniem typu A do autoasekuracji na linie bezpieczeństwa (np. z przyrządem autoasekuracyjnym na linie ASAP).**

- CROLL L nie jest przeznaczony do użycia w systemie zatrzymywania upadków.
  - Zgodnie z wymaganiami normy EN 12841: 2006 typ B, należy używać lin polistacycznych (rdzeń + opłot) EN 1891 typ A o średnicy od 10 do 13 mm. (Uwaga: podczas certyfikacji, testy przeprowadzono z użyciem lin CLUB Petzl 10 mm i KM3 Teufelberger 13 mm.)
  - Stosować zestaw o maksymalnej długości 1 metr (lonża + łączniki + przyrządy).
  - Uprząż musi być stanowiskiem i przyrządem regulującym nie może być luzna (ograniczenie ryzyka upadku).
- Podczas pracy na linie roboczej należy zwracać uwagę, by liną asekuracyjną nie była obciążona. Dynamiczne obciążenie jest w stanie uszkodzić urządzenie asekuracyjne.

**Zasada i test działania**

Ten przyrząd zaciskowy jest urządzeniem do przemieszczania się (wychodzenia) po linie. Przyrząd przesuwa się wzdłuż liny w jednym kierunku, a blokuje w kierunku przeciwnym. Zęby języka rozpoczynają zaciąganie, a następnie język blokuje linę przez zaciąganie. Szczelina w języku umożliwia usuwanie błota.

**Zakładanie liny**

Ochylki bezpiecznik w dół i zablokować go na obudowie przyrządu. Dzięki temu język pozostaje w pozycji otwartej.

Zakończyć przyrząd na linę. Przestrzegać oznaczeń Góra / Dół. Zwolnić bezpiecznik zsuwając jego ramię z obudowy, dociskając linę językiem. W tej pozycji, bezpiecznik uniemożliwia przypadkowe otwarcie przyrządu (wypięcie języka).

W celu wpięcia przyrządu z liny należy minimalnie przesuwać go w górę i jednocześnie otworzyć język poprzez odciążenie bezpiecznika.

**Wychodzenie po linie**

Używać przyrządu CROLL L z innym przyrządem zaciskowym, jak np. BASIC + pętla nożna. Nie zapomnieć o wpięciu się do tego drugiego przyrządu przy pomocy odpowiedniej lonyży.

**Przemieszczanie się po powierzchni nachylonej**

Start na linie nachylonej: przełożyć nogę przez linę, by była ona w osi przesuwania się przez przyrząd CROLL L.

**Krótki zjazd**

Lekko przesuwać przyrząd w górę i jednocześnie pchnąć język kciukiem. Nie manipulować przy bezpieczniku, ryzyko mimowolnego otwarcia.

Uwaga: zalecamy, by użytkownicy ważący więcej niż 100 kg sprawdzili informację rozwiązującą dla pracowników ważących więcej niż 100 kg na stronie internetowej Petzl.com.

### 10. Uchwyt sprzętowy

Uchwyty sprzętowe mogą być używane wyłącznie do podwieszania sprzętu. UWAGA - NIEBEZPIECZEŃSTWO: nie używać uchwytów sprzętowych do asekuracji, zjazdu, wspinania się, wiązania. Szlufka Velcro może być użyta do umieszczenia waszego absorbera energii w pozycji górnej.

### 11. Uchwyt na łączniki lonyży chroniącej przed upadkiem z wysokości

A. Używać wyłącznie jako uchwyt na łączniki nie używanej lonyży. B. W razie upadku, uchwyt na łączniki uwalnia łącznik znajdujący się na końcu lonyży, by nie przeszkadzać w otworzeniu się absorbera energii. Uwaga: ten punkt wpinania nie służy do ochrony przed upadkiem z wysokości.

### 12. Akcesoria

Wspornik PODIUM i szkiełko do wspornika PODIUM.

### 13. Dodatkowe informacje

Ten produkt jest zgodny z rozporządzeniem (UE) 2016/425 w sprawie środków ochrony indywidualnej. Deklaracja zgodności UE jest dostępna na Petzl.com.

- Należy przewidzieć odpowiednie sposoby ratownictwa do szybkiej interwencji w razie trudności.

- Punkt stanowiskowy powinien znajdować się nad użytkownikiem i spełniać wymagania normy EN 795 (wytrzymałość minimum 12 kN).

- W systemie chroniącym przed upadkiem z wysokości, przed każdym użyciem, niezbędne jest sprawdzenie wymaganej wolnej przestrzeni pod użytkownikiem, by w razie upadku uniknąć uderzenia o ziemię lub przeszkodę.

- Sprawdzić czy punkt stanowiskowy jest prawidłowo osadzony, aby zmniejszyć ryzyko i wysokość odpadnięcia.

- Uprząż chroniąca przed upadkiem z wysokości jest jedynym urządzeniem obejmującym ciało, które jest dozwolone do użycia w systemie chroniącym przed upadkiem z wysokości.

- Niebezpieczeństwo: podczas użycia wielu elementów wyposażenia, poszczególne przyrządy mogą nawzajem zakłócać prawidłowe, bezpieczne funkcjonowanie.

- UWAGA: należy zwracać uwagę, by wasze produkty nie były o szorstkie czy ostre krawędzie. Nie ugrawiać obciążań z wysokości, nie używać jakiegokolwiek medycznego przeciwwskazania. UWAGA: bezwzględne wieszanie w uprząży może doprowadzić do poważnych zaburzeń fizjologicznych lub śmierci.

- Dołączone do produktu instrukcje użytkownika muszą być zawsze przestrzegane.

- Użytkownikowi muszą być dostarczone instrukcje obsługi w języku jakiego się używa w kraju użytkownika.

- Upewnić się co do widoczności oznaczeń na produkcie.

**Utylizacja:**

UWAGA: w wyjątkowych okolicznościach może się zdarzyć, że jednorazowe użycie sprzętu spowoduje jego zniszczenie (rodzaj i intensywność użytkowania, środowisko użytkownika: środowiska agresywne, środowiska morskie, ostre krawędzie, ekstremalnie temperatury, substancje chemiczne itd.).

Produkt musi zostać wycofany jeżeli:

- Ma więcej niż 10 lat i zawiera elementy plastikowe lub tekstylne.
  - Zaliczył poważny upadek (lub obciążenie).
  - Rezultat kontroli woli nie jest satysfakcjonujący. Istnieją jakiegokolwiek podejrzenia co do jego niezawodności.
  - Nie jest znana pełna historia użytkownika.
  - Jeśli jest przestarzały (rozwoj prawny, normatywny lub niekompatybilność z innym wyposażeniem itd.).
- Należy zniszczyć wycofane produkty, by uniknąć ich przypadkowego użycia.

**Piktogramy:**

A. Czas życia: 10 lat - B. Oznaczenia - C. Tolerowane temperatury - D. Środki ostrożności podczas użytkowania - E. Czyszczenia/deszlifykacja - F. Suszenie - G. Przechowywanie/transport - H. Konserwacja - I. Modyfikacje lub naprawy, wykonywane poza fabrykami Petzl, są zabronione (nie dotyczy części zamiennych) - J. Pytania/kontakt

**Gwarancja 3 lata**

Dotyczy wszelkich wad materiałowych i produkcyjnych. Gwarancji nie podlegają produkty: noszące cechy normalnego zużycia, zarzewiały, przerabiane i modyfikowane, nieprawidłowo przechowywane, uszkodzone w wyniku wypadków, zaniedbań i zastosowań niezgodnych z przeznaczeniem.

**Znaki ostrzegawcze**

1. Sytuacja grożąca nieuchronnym ryzykiem poważnego obrażenia lub śmierci. 2. Narażenie na potencjalne ryzyko incydentu lub zranienia. 3. Ważna informacja na temat działania lub parametrów waszego produktu. 4. Niekompatybilność sprzętowa.

**Identyfikacja i oznaczenia**

a. Zgodny z wymaganiami rozporządzenia SOI. Jednostka notyfikowana do zastosowania procedury weryfikacji UE - b. Numer jednostki notyfikowanej kontrolującej produkcję tego SOI - c. Identyfikacja: datamatrix - d. Rozmiar - e. Numer indywidualny - f. Rok produkcji - g. Miesiąc produkcji - h. Numer partii - i. Identyfikator - j. Normy - k. Przeczytać uważnie instrukcję obsługi - l. Identyfikacja modelu - m. Maksymalne obciążenie nominalne - n. Adres producenta - o. Data produkcji (miesiąc/rok)

本書では、製品の正しい使用方法を説明しています。技術や使用方法については、いくつかの例のみを掲載しています。製品の製造に関連する危険については、警告のマークが付いています。ただし、製品の使用に関連する危険の全てをここに網羅することはできません。最新の情報や、その他の補足情報等はPetzl.comで参照できますので、定期的に確認してください。

警告および注意事項に留意し、製品を正しく使用する事は、ユーザーの責任です。本製品の誤った使用は危険を増加させます。疑問点や不明な点は(株)アルテリア (TEL 04-2968-3733)にご相談ください。

## 1.用途

本製品は墜落からの保護を目的として使用する個人用保護具 (PPE) です。

チェストアッセンダー CROLL L 付属、ゲート付腹部アタッチメントポイント付ロープアクセス用ハーネスです。

最大使用荷重: 140 kg

本製品の限界を超えるような使用をしないでください。また、本来の用途以外での使用はしないでください。

## 責任

### 警告

**この製品を使用する活動には危険が伴います。**

**ユーザー各自が自身の行為、判断、および安全の確保についてその責任を負うこととします。**

使用前に必ず:

- 取扱説明書をよく読み、理解してください
- この製品を正しく使用するための適切な指導を受けてください
- この製品の機能とその限界について理解してください
- この製品を使用する活動に伴う危険について理解してください

**これらの注意事項を無視または軽視すると、重度の傷害や死につながる場合があります。**

この製品は使用方法を熟知している責任能力のある人、あるいはそれらの人から目の届く範囲で直接指導を受けられる人のみ使用してください。

ユーザー各自が自身の行為、判断、および安全の確保について責任を負い、またそれによって生じる結果についても責任を負うこととします。各自で責任がとれない場合や、その立場にない場合、また取扱説明書の内容を理解できない場合は、この製品を使用しないでください。

## 2.各部の名称

**チェストハーネス:**

- (1) 背部アタッチメントポイント、(2) 背部アタッチメントポイント調節バックル、(3) ショルダーストラップ調節バックル、(4) ショルダーストラップ調節 FAST バックル、(5) 胸部アタッチメントポイント、(6) チェストアッセンダー CROLL L、(7) カム、(8) セーフティキャッチ、(9) 伸縮性ストラップリテーナー、(10) マジックテープ式 ASAP<sup>®</sup>SORBER 用リテーナー、(11) フォールアレスト用ランヤードのコネクターホルダー、(12) フォールインジケーター

**シットハーネス:**

- (13a) ゲート付腹部アタッチメントポイント、(13b) 繊維製アタッチメントポイント、(13c) 金属製 D 型アタッチメントポイント、(13d) 金属製 D 型アタッチメントポイント L、(13e) 作業用シート取付用アタッチメントポイント、(13f) 六角レンチ、(14) ウェストベルトストラップ、(15) レッグループ、(16) 側部アタッチメントポイント、(17) 後部レストレイン用アタッチメントポイント、(18a) ストラップ用 DOUBLEBACK PLUS 調節バックル、(18b) レッグループ用 FAST LT バックル、(19) ギアルーブ、(20) ギアバッグ TOOLBACK 取付用スロット、(21) レッグループとウェストベルトをつなぐストラップ用 DOUBLEBACK 調節バックル、(22) ツールホルダー CARITOOL 取付用スロット

**主な素材:**

- ストラップ: ポリエステル、調節バックル: スチール、腹部アタッチメントポイント: アルミニウム合金およびステンレススチール
- CROLL L: フレーム: アルミニウム合金、カム: ステンレススチール

## 3.点検のポイント

器具の状態は、ユーザーの安全に大きく関係します。

ベツルは、十分な知識を持つ適任者による詳細点検を、少なくとも 12 ヶ月ごとに行うことをお勧めします (国や地域によっては法規や、使用状態によっても変わります)。警告: 使用頻度によっては、より頻繁に個人用保護具 (PPE) を点検する必要があります。Petzl.com で説明されている方法に従って点検してください。個人用保護具 (PPE) の点検結果を点検フォームに記録してください。種類、モデル、製造者の連絡先、個別番号、製造日、購入日、初回使用時の日付、次回点検予定日、問題点、コメント、点検者の名前および署名。

### 毎回、使用前に

#### ハーネス

ウェビングのアタッチメントポイント部分、調節バックル部分、および縫製部分を点検してください。縫製部分が切れたりゆるんだりしていないことを特に注意して確認してください。

使用による切れ目や磨耗、熱や化学物質等による損傷がないことを確認してください。DOUBLEBACK バックル、DOUBLEBACK PLUS バックルおよび FAST バックルが正常に機能することを確認してください。

フォールインジケーターを点検してください。背部アタッチメントポイントに 400 daN を超える衝撃荷重がかかると、赤いインジケーターが見えます。

フォールインジケーターが見えているハーネスは、廃棄してください。

#### ゲート付腹部アタッチメントポイント

製品に亀裂や変形、腐食等がないことを確認してください。スクリューが取り付けられていることを確認してください。スクリューがしっかり締まっていることを確認してください (正しく取り付けられ、ゆるみがないこと等)。

#### CROLL L

製品にひび割れ、変形、傷、磨耗、腐食等がないことを確認してください。

フレーム、アタッチメントホール、カム、セーフティキャッチ、スプリング、カムの軸の状態を確認してください。カムの動きとスプリングの状態に問題がないことを確認してください。カムの歯に泥等が詰まっていることを確認してください。

#### 使用中の注意点

調節バックルがしっかりと締められていることを常に確認してください。この製品および併用する器具 (連結している場合は連結部を含む) に常に注意を払い、状態を確認してください。全ての構成器具が正しくセットされていることを確認してください。

注意:

- 異物 (小石、小枝、ウェビング等) が挟まることによりカムの動きが妨げられる場合があります

- セーフティキャッチが物に引っかかると、カムが開くことがあります

## 4.適合性

この製品がシステムの中のその他の器具と併用できることを確認してください (併用できる = 相互の機能を妨げない)。本製品と併用する器具は、使用する国における最新の規格に適合していなければなりません (例: ヨーロッパにおけるコネクターの規格 EN 362)。

## 5.ハーネスの装着および調節方法

- 余分なストラップは必ず折って平らにした状態で伸縮性リテーナーにしまってください

- FAST バックルの機能を妨げる可能性があるため、小石、砂、衣服等が挟まらないように注意してください。調節バックルが正しく締められていることを確認してください (図参照)

### ゲート付腹部アタッチメントポイント

このアタッチメントポイントには複数の器具を連結可能です: ピンには作業用シート PODIUM、D 型アタッチメントポイント S にはチェストアッセンダー CROLL L、D 型アタッチメントポイント L には下降器。2本のスクリューが取り付けられていることを確認してください。器具が正しく機能するには、スクリューを正しく取り付け、指定のトルクで締める必要があります。トルクレンチの使用によってのみ、トルク値が正しいことを確認することができます。

取り付けおよび取り外しの際は、説明書に正確に従ってください。矢印を参照してください。ピンを外す際、スクリューを完全に取り外す必要はありません。スクリューを紛失した場合は、(株)アルテリアにご相談ください。

### 背部アタッチメントポイント位置の調節

体型にあわせて、背部アタッチメントポイントの位置を肩甲骨の位置と同じ高さになるように調節してください。

警告: 背部アタッチメントポイントを使用する場合は、レッグループとウェストベルトをつなぐ後部ストラップの調節が重要です。

### 調節の確認

墜落の際に怪我をする危険を低減するため、ハーネスは体にぴったりとフィットするよう調節してください。

安全な場所では、ハーネスが正しくフィットし、使用目的に見合う快適性が得られることを必ず確認してください。ハーネスを装着した状態で動いたり、装備を全て装着した状態で各アタッチメントポイントから吊り下がり、適切に調節されていることを確認してください。

## 6.フォールアレスト用ハーネス (EN 361:2002 適合)

フォールアレスト用のフルバックハーネスです。EN 363 が定めるフォールアレストシステムを構成する用具の1つです (個人用墜落保護システム)。

### 6A.胸部アタッチメントポイント

### 6B.背部アタッチメントポイント

フォールアレストシステム (例: モバイルフォールアレスター、エネルギーアブソーバー、その他 EN 363 で定められているシステム) に連結する場合は必ずこれらのアタッチメントポイントを使用してください。区別しやすくするため、これらのアタッチメントポイントには「AJ」の文字が刻印されています。

### クリアランス: ユーザーの下の障害物のない空間

墜落した際に途中で障害物に接触することを回避するため、ユーザーの下には必ず十分なクリアランスを確保してください。必要なクリアランスを算出する方法は、フォールアレストシステムを構成するその他の器具 (エネルギーアブソーバー、モバイルフォールアレスター等) の取扱説明書に記載されています。

## 7.EN 358: 2018 適合レストレインおよびワークポジョニング用ベルト

これらのアタッチメントポイントは、レストレインまたはワークポジョニングにのみ使用できます。使用上の注意については、使用するランヤードの取扱説明書を参照してください。これらのアタッチメントポイントは、フォールアレストの目的で使用することはできません。ユーザーがベルトで宙吊りになる、または、動きの取れない状態になる危険性が予測される際には、ワークポジョニング用ベルトを使用しないでください。ワークポジョニングの際は、支点がユーザーの腰の高さより上になるようにしてください。状況に応じて、ワークポジョニング用レストレインシステムに加えて、共同の確保システム (手すり、安全ネット等) や個人用フォールアレストシステムを併用する必要があります。ベルトは工具および器具を含めた重さが 150 kg までの 1 人のユーザー用として認証を受けています。

### 7A.ゲート付腹部アタッチメントポイント

### 7B.側部アタッチメントポイント

ウェストベルトの快適なサポート性を得るため、必ず両側のアタッチメントポイントワークポジョニング用ランヤードで連結して使用してください (U字吊り)。

### 7C.後部レストレイン用アタッチメントポイント

このウェストベルト後部のアタッチメントポイントは、墜落の可能性がある場所にユーザーが侵入するのを防ぐための、レストレインシステムを確保する目的でのみ使用します。

## 8.EN 813:2008 適合シットハーネス

### ゲート付腹部アタッチメントポイント

ロープアクセスおよびワークポジョニング用にデザインされています。

腹部アタッチメントポイントは、下降器、ワークポジョニング用ランヤードまたはプロテクション用ランヤードの接続に使用してください。このアタッチメントポイントはフォールアレストの目的には適していません。

## 9.チェストアッセンダー CROLL L EN 12841: 2006

CROLL L はタイプ B のロープアジャストメントデバイスで、作業ロープの登高に使用します。

**CROLL L は、必ずバックアップロープにセットしたタイプ A のバックアップ器具 (例: モバイルフォールアレスター ASAP) と併用してください。**

- CROLL L は、フォールアレストシステムでの使用には適していません - EN 12841:2006 タイプ B の要求事項を満たすためには、EN 1891 タイプ A に適合した直径 10~13 mm のセミスタティックロープ (コア + シース) を使用する必要があります。(認証テストではベツル製 CLUB 10 mm およびトイフェルベルガー製 KM3 13 mm のロープが使用されました)

- ランヤード + コネクター + 器具の長さが 1 m を超えないようにしてください

- 器具に衝撃荷重がかかるのを避けるため、ロープ (器具と支点の間) はたるませず、常にテンションがかかった状態を保つ必要があります。作業用ロープにテンションをかけている時に、バックアップ用ロープにはテンションがかかっていないことを確認してください。動的に過度な荷重がかかると、バックアップ用ロープが損傷する可能性があります。

### 機能の原理と確認

この製品はロープ登高に使用します。ロープ上を一方にスライドし、反対方向にはロックします。カムの歯がロープを噛むことにより、フレームとの間でロープを挟んでロックします。ロープに付いた泥等によるつまりを防ぐために、カムにはスロットがあります。

### ロープの取り付けと取り外し

カムを開くには、セーフティキャッチを親指と人差し指でつまみ、カムから離しながら引いて、右側の本体部分に引っかけます。これでカムが開いた状態でロックされます。ロープを挿入します。上下の向きを示すマーキングを確認してくださ

い、セーフティキャッチを戻し、カムがロープを押さえていることを確認してください。セーフティキャッチは不意にカムが解除されるのを防ぎます。

ロープから取り外すには、器具を上へスライドさせながらセーフティキャッチを引き、カムを解除してください。

### ロープ登高

CROLL L とフルグループを取り付けた別のロープクランプ (BASIC 等) を使用します。必ず別のロープクランプとハーネスを適切なランヤードで連結してください。

### 斜めにトラバースする場合

ロープが斜めになっている箇所登り始める時は、ロープをまたいで、ロープが CROLL L に対して平行に流れるようにしてください。

### 短い距離の下降

器具をゆっくりと上にスライドさせながら人差し指でカムを下に押しつけてください。その際、指を挟まないよう注意してください。セーフティキャッチは操作しないでください。不意にカムを解除してしまふ危険があります。

警告: 体重が 100 kg を超えるユーザーが使用する場合、ベツルのウェブサイト (Petzl.com) で Solutions for workers over 100 kg を確認してください。

## 10.ギアルーブ

ギアルーブは用具を携行 / 整理する目的でのみ使用してください。警告: 危険: ギアルーブは、ヒレ、懸垂下降、ロープの連結、自己確保には絶対に使用しないでください。マジックテープリテーナーは、モバイルフォールアレスターに連結されたエネルギーアブソーバーを高い位置に維持するために使用できません。

## 11.フォールアレスト用ランヤードのコネクターホルダー

A.ランヤード先端のコネクターをクリップする以外の用途で使用しないでください。

B.このコネクターホルダーにダブルランヤードの片方のコネクターをクリップした状態で墜落しても、エネルギーアブソーバーの伸長を妨げません。

警告: このアタッチメントポイントは、フォールアレスト用アタッチメントポイントではありません。

## 12.アクセサリ

作業用シート PODIUM および PODIUM 用ジャックル。

## 13.補足情報

本製品は個人用保護具に関する規則 (EU) 2016/425 に適合しています。EU 適合宣言書は Petzl.com で確認できます。

- ユーザーは、この製品の使用中に問題が生じた際にすみやかに対処できるように、レスキュープランとそれに必要となる装備をあらかじめ用意しておく必要があります

- システム用アンカーは、ユーザーの体より上にとるようにしてください。アンカーは、最低でも 12 kn の強度を持ち、EN 795 の要求事項を満たしていなければなりません

- フォールアレストシステムでは、墜落した際に地面や障害物に衝突することのないよう、毎回使用前に十分なクリアランスがユーザーの下に確保されていることを確認する必要があります

- 墜落距離を短くし、危険を少なくするため、アンカーが適切な位置に設置されていることを確認してください

- フォールアレストシステムで身体をサポートに使用できるのは、フォールアレストハーネスのみです

- 複数の器具を同時に使用する場合、1つの器具の安全性が、別の器具の使用によって損なわれることがあります

- 警告: 製品がざらざらした箇所や尖った箇所ですこれないように注意してください

- ユーザーは、高所で活動が行える良好な健康状態にあることが必要です。警告: ハーネスを着用して動きの取れない状態のまま吊り下げられると、重度の傷害や死に至る危険があります

- 併用する全ての用具の取扱説明書をよく読み、理解してください

- 取扱説明書は、製品と一緒にユーザーの手に届かなければなりません。また、取扱説明書は製品が使用される国の言語に訳されていないければなりません

- 製品に記載されたマーキングが読めなくなるないように注意してください

### 廃棄基準:

警告: 極めて異例な状況においては、1回の使用で損傷が生じ、その後使用不可能になる場合があります (劣悪な使用環境、海に近い環境での使用、鋭利な角との接触、極端な高 / 低温下での使用や保管、化学薬品との接触等)。

以下のいずれかに該当する製品は以後使用しないでください:

- プラスチック製品または繊維製品で、製造日から 10 年以上経過した

- 大きな墜落を止めた、あるいは非常に大きな荷重がかかった

- 点検において使用不可と判断された。製品の状態に疑問がある

- 完全に使用履歴が分からない

- 該当する規格や法律の変更、新しい技術の発達、また他の器具との併用に適さない等の理由で、使用には適さないと判断された

このような製品は、以後使用されることを避けるため廃棄してください。

### アイコン:

A.耐用年数: 10 年 - B.マーキング - C.使用温度 - D.使用上の注意 - E.ク

リヤーリング: F.乾燥 - G.保管/持ち運び - H.メンテナンス - I.改造/修理 (パーツの交換を除き、ベツルの施設外での製品の改造および修理を禁じます) - J.問い合わせ

### 3年保証

原材料および製造過程における全ての欠陥に対して適用されます。以下

の場合は保証の対象外とします: 通常の磨耗や傷、酸化、改造や改変、不適切な保管方法、メンテナンスの不足、事故または過失による損傷、不適切または誤った使用方法による故障。

### 警告のマーク

1.重傷または死につながるおそれがあります。2.事故や怪我につながる危険性があります。3.製品の機能や性能に関する重要な情報です。4.し

### トレサビリティとマーキング

a.個人用保護具の規格の要求事項に適合。EU 型式検定を行った公認

認証機関 - b.この個人用保護具の製造を監査する公認機関の ID 番号 - c.トレサビリティ: データマトリクスコード - d.サイズ - e.個別番号

- 製造番号 - g.製造月 - h.ロット番号 - i.個体識別番号 - j.規格 - k.取扱説明書をよく読んでください - l.モデル名 - m.最大使用荷重 - n.製造者住所 - o.製造日 (月 / 年)

Tyto pokyny vysvětlují, jak správně používat vaše vybavení. Popsány jsou pouze některé techniky a způsoby použití. Varující symboly upozorňují na některá potenciální nebezpečí spojená s použitím vašeho vybavení, ale není možné uvést všechny případy. Navštivte Petzl.com a sledujte aktualizace a doplňkové informace.

Vaši odpovědností je věnovat pozornost každému upozornění a používat vaše vybavení správným způsobem. Jakékoliv nesprávné použití tohoto vybavení navýší nebezpečí. Máte-li jakékoliv pochybnosti nebo obtíže s porozuměním návodu, kontaktujte firmu Petzl.

## 1. Rozsah použití

Osobní ochranné prostředek (OOP) používány při ochraně proti pádu.

Postroj pro lanový přístup s rozzebíratelným předním přípojevacím bodem a integrovaným lanovým blokantem CROLL L. Jmenovitě maximální zatížení: 140 kg. Tento výrobek nesmí být používán přes limity své pevnosti, ani k jiným účelům, než pro které je určen.

## Zodpovědnost

### UPOZORNĚNÍ

**Cinnosti zahrnující používání tohoto výrobku jsou z podstaty nebezpečné. Za své jednání, rozhodování a bezpečnost zodpovídáte sami.**

Před používáním tohoto výrobku je nutné:

- Přečíst si a prostudovat celý návod k použití.
- Nacvičit správné používání výrobku.
- Seznámit se s možnostmi výrobku a s omezeními jeho použití.
- Pochopit a přiměřeně řízka spojené s jeho používáním.

**Opomenutí či porušení některého z těchto pravidel může vést k vážnému poranění nebo smrti.**

Tento výrobek smí používat pouze odborně způsobilé a odpovědné osoby, nebo osoby pod přímým vedením a dohledem těchto osob. Za své činy, rozhodnutí a bezpečnost zodpovídáte sami a stěně jste i vědomi možných následků. Jestliže nejste schopni, nebo nejste v pozici tuto zodpovědnost přimot, nebo pokud nerozumíte jakékoliv z těchto instrukcí, výrobek nepoužívejte.

## 2. Popis částí

**Hrudní postroj:**

- (1) Zádový přípojevací bod, (2) Zadní nastavovací přezka zádového přípojevacího bodu, (3) Přední nastavovací přezka ramenního popruhu, (4) FAST nastavovací spona ramenního popruhu, (5) Hrudní přípojevací bod, (6) Hrudní lanový blokant CROLL L, (7) Vačka, (8) Bezpečnostní západka, (9) Elastické přídržovače popruhů, (10) Přídržovače ze suchého zipu pro ASAP/SOBERE, (11) Přídržovače spojek spojovacího prostředku pro zachycení pádu, (12) Indikátor zachycení pádu.

**Sedačí postroj:**

- (13a) Rozzebíratelný přední přípojevací bod, (13b) Textilní přípojevací bod, (13c) Malé kovové D oko, (13d) Velké kovové D oko, (13e) Přípojevací body pro sedačku, (13f) Klíč, (14) Popruhů pásu, (15) Nožní opěrka přípojevací body, (17) Zadní přípojevací bod pro zadržení, (18a) DOUBLEBACK PLUS nastavovací přezky popruhů, (18b) Přezky FAST LT u nožních popruhů, (19) Poutka na materiál, (20) Poutka na pouzdro TOOLBAG, (21) DOUBLEBACK nastavovací přezky spojovacích pásků nožních popruhů a pásu, (22) Sloty pro nosiče materiálu CARITOOOL.

**Hlavní materiály:**

- Popruhy: polyester; nastavovací přezky: ocel; přední přípojevací body: hliník a nerezová ocel.
- CROLL L: tělo: slitina hliníku, vačka: nerezová ocel.

## 3. Prohlídka, kontrolní body

Vaše bezpečnost závisí na neponušenosti vašeho vybavení.

Petzl doporučuje hloubkovou revizi odborně způsobilou osobou nejméně jedenkrát za 12 měsíců (v závislosti na aktuální legislativě ve vaší zemi, a na podmínkách použití).

**UPOZORNĚNÍ:** intenzita vašeho používání může způsobit to, že bude potřeba častěji provádět revizi OOP. Postupujte dle kroků uvedených na Petzl.com. Výsledky revize zaznamenejte ve vašem formuláři pro revizi OOP: typ, model, kontakt na výrobce, sériové nebo kusové číslo, datum, výrobce, prodejce, prvního použití, další periodické revize, problémy, poznámky, jméno a podpis inspektora.

**Před každým použitím**

### Postroj

Zkontrolujte stav popruhů v místech přípojevacích bodů, u nastavovacích přezek a bezpečnostních švů. Zvláštní pozornost věnujte přetíženým nebo vytaženým nitím. Zaměřte se na řezy, opotřebení a poškození vzniklé používáním, vysokou teplotou, chemikáliemi... Ujistěte se, že všechny přezky DOUBLEBACK, DOUBLEBACK PLUS a FAST správně fungují.

Zkontrolujte vizuální indikátor. Indikátor ukazuje červenou barvu pokud byl zádový přípojevací bod vystaven rázovému zatížení většímu než 400 daN. Pokud je indikátor viditelný, postroj vyřadte.

### Rozebratelný přední přípojevací bod

Zkontrolujte, nejsou-li přítomny praskliny, deformace, koroze, atd. Zkontrolujte přítomnost šroubků. Ujistěte se, že šroubky jsou bezpečně dotazeny (správná instalace, bez vůle...).

### CROLL L

Na produktu zkontrolujte, nejsou-li přítomny praskliny, deformace, vryp, opotřebení, koroze, atd.

Zkontrolujte stav těla, přípojevacích otvorů, vačky a bezpečnostní pojistky, pružin a čepu vačky.

Zkontrolujte pohyb vačky a účinnost pružiny.

Zkontrolujte, že hruty vačky nejsou znečištěné.

### Během používání

Pravidelně kontrolujte, jsou-li nastavovací přezky řádně dotazeny. Je důležité pravidelně kontrolovat stav výrobku a jeho součástí v postroji s vaším vybavením, použijte postupně, jsou-li všechny součásti vybavení v systému navzájem ve správné poloze.

**UPOZORNĚNÍ:**

- cizí předměty, které mohou bránit funkci vačkové západky.
- situace, při kterých může dojít k zachycení bezpečnostní pojistky a otevření vačkové západky.

## 4. Slučitelnost

Ověřte si slučitelnost tohoto výrobku s ostatními prvky vašeho systému při daném použití (slučitelnost = dobrá součinnost).

Vybavení používané v vašem postroji musí splňovat současně normy pro vaši zemi (např. EN 362 karabiny).

## 5. Nastavení úvazku

- Nezapomeňte správně založit přesahující popruhy (naplocho poskládané) do elastických přídržovačů.

- Pozor na cizí předměty, které by mohly způsobit nefunkčnost přezek FAST (např. kamínky, písek, oděv...). Ověřte jejich správné dotazení (viz nákrety).

### Rozebratelný přední přípojevací bod

Tento bod umožňuje připojení několika kusů vybavení najednou: sedačka PODIUM na kořuku, lanový blokant CROLL L na malém D oku, sřlavořací zařízení na velkém D oku.

Oba šroubky musí být přítomny.

Pro zajištění správné funkce vačkové prostředku musí být šroubky správně nainstalovány a dotazeny na uvedení tohoto koment. Použití momentového klíče je jediný možný způsob, jak ověřit správné točivé momentu.

Pozorně sledujte pokyny pro sborku a rozborku: viz znázorněné šipky. Není nutné zcela vyšroubovat šroubky ze závitu. Pokud ztratíte šroubek, kontaktujte servisní centrum Petzl.

### Počáteční nastavení výšky zádového přípojevacího bodu

Výšku zádového přípojevacího bodu nastavte dle vaší postavy; buď umístíte mezi lopatky. Upozornění: nastavení spojovacích popruhů nohavček a pásu je důležité pokud používáte zádový přípojevací bod.

### Nastavení a zkouška zavešení

Postroj musí být nastaven tak, aby pohodlně padnul a snížil riziko poranění v případě pádu. V bezpečném prostředí se musíte zavešit v postroji s vaším vybavením, použijte postupně všechny přípojevací body, zkontrolujte si pohyb všemi směry a ve všech polohách, ověřte si zda vám postroj dobře padne a poskytje dostatečné pohodlí pro požadovaný způsob použití a že je optimálně nastaven.

## 6. EN 361: 2002 zachycovací postroj

Celotělový postroj pro ochranu proti pádu, součastí systému zachycení pádu dle normy EN 363 (osobní systémy zachycení pádu).

### 6A. Hrudní přípojevací bod

#### 6B. Zádový přípojevací bod

Pouze tyto dva body lze použít pro připojení systému zachycení pádu, například pohyblivý zachycovač pádu, tlumič pádu a ostatní systémy definované v EN 363. Pro snadnou identifikaci jsou tyto body označeny písmenem A.

### Minimální bezpečná hloubka: volný prostor pod uživatelem

Volný prostor pod uživatelem musí být dostatečný, aby v případě pádu nedošlo k nárazu na jakoukoliv překážku. Společické informace o výpočtech minimální bezpečné hloubky jsou uvedeny v následkch k použití ostatních prvků systému zachycení pádu (tlumiče pádu, pohyblivý zachycovač pádu, atd.).

## 7. EN 358: 2018 pás pro pracovní polohování a zadržení

Tyto přípojevací body smí být používány pouze k připojení systémů pro pracovní polohování nebo zadržení. Viz návod k použití daného spojovacího prostředku, jeho bezpečnostní opatření. Nejsou určeny k připojení systému zachycení pádu. Nepoužívejte pás pro pracovní polohování pokud existuje evidovaná nebezpečí, že uživatel zůstane zavešen, nebo bude vystaven nekontrolovanému tlaku pásu. Pro pracovní polohování použijte kotvicí bod umístěný v, nebo nad úrovní pásu. Někdy je nutné systémy pracovního polohování nebo zadržení doplnit kolektivními nebo osobními systémy zachycení pádu. Pás je určen pro jednoho uživatele, včetně nářadí a vybavení, do maximální hmotnosti 150 kg.

### 7A. Rozzebíratelný přední přípojevací bod

#### 7B. Postranní přípojevací body pásu

Vždy používejte oba postranní přípojevací body současně, spojené polohovacím spojovacím prostředkem; zajištěte si tak důkladnou oporu pásu.

### 7C. Zadní přípojevací bod pro zadržení

Tento zadní přípojevací bod je určen pouze k připojení zadržovacího systému, který zabraňuje uživateli ve vstupu do prostoru s nebezpečím pádu.

## 8. EN 813: 2008 sedačí postroj

### Rozebratelný přední přípojevací bod

Je určen pro výstupy po laně a pracovní polohování.

Přípojevací bod použijte k připojení sřlavořací brzdy, polohovacího nebo postupového spojovacího prostředku.

Tento přípojevací bod není vhodný pro zachycení pádu.

## 9. EN 12841: 2006 hrudní blokant CROLL L

Blokant CROLL L je nastavovací zařízení lana typu B pro výstupy po laně.

**CROLL L musí být používán se záložním jisticím zařízením typu A na zajiřtovacím laně (např. pohyblivý zachycovač pádu ASAP).**

- CROLL L není vhodný pro použití v systémech zachycení pádu.
- Aby byly splněny požadavky normy EN 12841: 2006 typ B, používejte nízkoprotážená lana s opláštěným jádrem typu EN 1891 typ A o průměrech 10-13 mm. (Poznámka: certifikační zkoušky byly provedeny na lanech Petzl CLUB 10 mm a Teufelberger KM3 13 mm.)
- Použijte spojovací prostředek o celkové maximální délce 1 metru (smyčka + spojky + pomůcka).
- Nepřeházejte průřev lana mezi blokantem a kotvicím bodem, za účelem snížení rizika pádu.

Když je hmotnost vašeho těla na pracovním laně, ujistěte se, že zajiřtovací lano není zatíženo. Dynamické přetížení může poškodit zajiřtovací lano.

### Princip fungování a zkouška funkčnosti

Tento lanový blokant je pomůcka pro výstupy po laně. Blokant prokluzuje po laně v jednom směru a blokuje se ve směru opačném.

Hroty na vačkové západce iniciují sevření lana západkou proti tělu blokantu a dojde k zabřkóování lana. Otvor ve vačce umožňuje odvod nečistot.

### Založení a vyjmutí lana

Bezpečnostní pojistku zatlačte dolů a zajiřtíte o tělo blokantu. Tím zůstane vačka otevřená. Lano vložte do blokantu. Zkontrolujte značku směru UP/DOWN. Uvolněte bezpečnostní západku tak, že vačka stlačí lano. V této pozici bezpečnostní pojistka zabráňuje nechtěnému otevření západky.

Chcete-li lano vyjmout, posunujte blokant po laně vzhůru a současně pomocí bezpečnostní západky uvolníte vačku.

### Výstup po laně

Použijte blokant CROLL L společně s dalším lanovým blokantem (např. BASIC) a nožní blokant. D oko, (13d) Velké kovové D oko, (13e) Přípojevací body pro sedačku, (13f) Klíč, (14) Popruhů pásu, (15) Nožní opěrka přípojevací body, (17) Zadní přípojevací bod pro zadržení, (18a) DOUBLEBACK PLUS nastavovací přezky popruhů, (18b) Přezky FAST LT u nožních popruhů, (19) Poutka na materiál, (20) Poutka na pouzdro TOOLBAG, (21) DOUBLEBACK nastavovací přezky spojovacích pásků nožních popruhů a pásu, (22) Sloty pro nosiče materiálu CARITOOOL.

### Krátký sestup

Lehce posuňte pomůcku vzhůru po laně a současně zatáhnete ukazováčkem za vačku směrem dolů. Nemanipulujte přitom s bezpečnostní západkou, hrozí riziko otevření vačky.

Upozornění: u pracovníků vážících více než 100 kg, prohlédněte si informace v kapitole Řešení pro uživatele vážící více než 100 kg na našich internetových stránkách Petzl.com.

## 10. Poutka na materiál

Poutka na materiál jsou určena pouze pro nošení a organizování pomůček.

**POZOR - NEBEZPEČÍ:** poutka na materiál nikdy nepoužívejte k jistění, sřlavořání, navazování ani přípravě do jakéhokoliv bodu. Přídržovače ze suchého zipu smí být používán k připevnění vašeho tlumiče pádu od pohyblivého zachycovače pádu ve vyšší poloze.

## 11. Přídržovač pro spojky spojovacího prostředku pro zachycení pádu

A. Slouží k odložení nepoužívaného konce spojovacího prostředku.

B. V případě pádu přídržovač uvolní spojku na konci spojovacího prostředku, aby se tlumič pádu mohl neomezeně vytrhnout.

Upozornění: není to přípojevací bod pro zachycení pádu.

## 12. Přislušenství

Sedačka PODIUM a závláčky pro sedačku PODIUM.

## 13. Doplňkové informace

Tento produkt splňuje Nařizení (EU) 2016/426 o osobních ochranných prostředcích. Prohlášení o shodě EU je dostupné na Petzl.com.

- Musíte mít záchranný plán a prostředky pro jeho rychlou realizaci v případě obtíží vzniklých při používání tohoto vybavení.

- Kotvici zařízení/bod by se měl přednostně nacházet nad polohou uživatele a měl by splňovat požadavky normy EN 795 (minimální pevnost 12 kN).

- V systému zachycení pádu je důležité před použitím zkontrolovat požadovanou volnou hloubku pod uživatelem, aby se v případě pádu předešlo nárazu na překážku, nebo na zem.

- Zkontrolujte správnou polohu kotvicího bodu, aby bylo minimalizováno nebezpečí a dělka pádu.

- Zachycovací postroj je jediný povolený prostředek pro ochranu těla v systému zachycení pádu.

- Jestliže používáte různé části výstroje, může nastat nebezpečná situace, ve které je kombinace zařízení jedné součástí namířena funkcí jiné součásti výstroje.

- **UPOZORNĚNÍ:** vyvarujte se odírání tohoto výrobku o drsné povrchy a ostré hrany.

- Uživatelé provádějící aktivity ve výškách a nad volnou hloubkou musí být v dobrém zdravotním stavu. **UPOZORNĚNÍ:** nehybné zavešení v postroji může způsobit vážné zranění nebo smrt.

- Je nutné dodržovat pokyny pro použití každého prostředku, který je použit ve spojení s tímto produktem.

- Návod k použití musí být dodán uživateli v jazyce té země, ve které bude vybavení používáno.

- Označení produktu udržujte čitelné.

**Kdy vaše vybavení vyřadit:** **UPOZORNĚNÍ:** některé výjimečné situace mohou způsobit okamžitě vyřazení výrobku již po prvním použití, to závisí na druhu, intenzitě a prostředí ve kterém je výrobek používán (znečištěné prostředí, mořské prostředí, ostré hrany, vysoké teploty, chemikálie...).

Výrobek musí být vyřazen pokud:

- Je starší než 10 let a vyroben z plastu nebo textílií.
- Byl vystaven těžkému pádu nebo velkému zatížení.
- Neprojde periodickou prohlídkou. Máte jakékoliv pochybnosti o jeho spolehlivosti.
- Neznáte jeho úplnou historii používání.

- Še stane zastaralý vzhledem k legislativě, normám, technikám nebo slučitelnosti s ostatním vybavením...

Takový produkt znehodnotte, abyste zamezili jeho dalšímu použití.

### Piktogramy:

**A. Životnost: 10 let - B. Označení - C. Povolené teploty - D. Bezpečnostní opatření - E. Čiřtění/dělnice/ke - F. Sušení - G. Skladování/transport - H. Údržba - I. Úpravy/opravy (zakázány mimo provozovny Petzl, kromě výměny náhradních dílů) - J. Dotazy/kontakt**

### 3letá záruka

Na vady materiálů a vady vzniklé ve výrobě. Nevztahuje se na vady vzniklé: běžným opotřebením a roztržením, oxidací, úpravami nebo opravami, nesprávným skladováním, nedostatečnou údržbou, nedbalostí, nesprávným použitím.

### Varovné symboly

1. Situace představující bezprostřední riziko vážného poranění nebo smrti. 2. Vystavení potenciálního riziku úrazu nebo poranění. 3. Důležitá informace týkající se fungování nebo chování vašeho výrobku. 4. Neslučitelnost vybavení.

### Sledovatelnost a značení

a. Splňuje požadavky nařizení o OOP. Oznamovaný subjekt provádějící certifikační zkoušky EU - b. Číslo oznamovaného subjektu provádějícího kontrolu výroby tohoto OOP - c. Sledovatelnost: označení - d. Velikost - e. Výrobní číslo - f. Rok výroby - g. Měsíc výroby - h. Sériové číslo - i. Individuální kontrola - j. Normy - k. Pozorně čtěte návod k používání - l. Identifikační typu - m. Maximální jmenovité zatížení - n. Adresa výrobce - o. Datum výroby (měsíc/rok)

## SI

V teh navodilih je razloženo, kako pravilno uporabljati svojo opremo. Opisane so samo nekatere tehnike in načini uporabe.

Opozorilni simboli vas opozarjajo o nekaterih možnih nevarnostih, ki so povezane z uporabo vaše opreme, vendar je nemogoče opisati vse. Za posodobitve in dodatne informacije preverjajte Petzl.com.

Odgovorni ste za upoštevanje vsakega opozorila in pravilno uporabo vaše opreme. Kakršna koli napačna uporaba te opreme pomeni dodatne nevarnosti. Če imate kakršen koli dvom ali težave z razumevanjem teh navodil, se obrnite na Petzl.

### 1. Področja uporabe

Osebnna varovalna oprema (OVO), ki se uporablja za zaščito pred padci z višine.

Pas za vzpenjanje po vrvi s sprednjim navezovalnim mestom za odpiranje in integrirano CROLL L vravno prižmo.

Nazivna maksimalna obremenitev: 140 kg.

Tega izdelka ne smete uporabljati preko njegovih zmogljivosti ali za kateri koli drug namen, kot je zasnovan.

### Odgovornost

#### OPOZORILO

**Aktivnosti, pri katerih uporabljate ta izdelek, so same po sebi nevarne.**

**Sami ste odgovorni za svoja dejanja, odločitve in varnost.**

Pred uporabo tega izdelka morate:

- prebrati in razumeti navodila za uporabo v celoti;
- ustrezno se usposobiti za njegovo uporabo;
- spoznati se z možnostmi in omejitvami izdelka;
- razumeti in sprejeti z uporabo izdelka povezano tveganje.

**Neupoštevanje katerega koli od teh opozoril lahko povzroči resno poškodbo ali smrt.**

Izdelek lahko uporabljajo le pristojne in odgovorne osebe ali tisti, ki so pod neposredno in vizualno kontrolo pristojne in odgovorne osebe.

Odgovorni ste za svoja dejanja, odločitve in varnost in prevzimate njihove posledice. Če niste pripravljeni ali se ne čutite sposobne prevzeti odgovornosti ali ne razumete katerega od teh navodil, ne uporabljajte tega izdelka.

### 2. Poimenovanje delov

**Prsni pas:**

- (1) hrbtno navezovalno mesto, (2) sponka za nastavitve hrbtnega navezovalnega mesta, (3) sponka za nastavitve ramenskih trakov spredaj, (4) FAST sponka za nastavitve ramenskih trakov, (5) prsno navezovalno mesto, (6) CROLL L sprednja vrвна prižma, (7) čeljust, (8) varnostna zavora, (9) elastična držala za trakove, (10) Velcro držalo za ASA/ SORBER, (11) držala sponke na podaljšku za ustavljanje padca, (12) indikator ustavljanja padca

**Sedežni pas:**

- (13a) sprednje navezovalno mesto na odpiranje, (13b) mesto za navezovanje iz blaga, (13c) mali kovinski D, (13d) velik kovinski D, (13e) navezovalno mesto za sedež, (13f) ključ, (14) trakovi ledvenega dela pasu, (15) nožni zanki, (16) stranska navezovalna mesta, (17) hrbtno navezovalno mesto za omejitve gibanja, (18a) DOUBLEBACK PLUS sponki za nastavitve trakov, (18b) FAST LT sponki za nožni zanki, (19) zanke za opremo, (20) zanke za TOOLBAG torbico za orodje, (21) DOUBLEBACK sponke za nastavitve povezovalnih trakov med nožno zanko in ledvenim delom pasu, (22) zanke za CARITool nosilec za orodje

**Glavni materiali:**

- Trakovi: poliester; sponke za nastavitve: jeklo; sprednja navezovalna mesta: aluminij in nerjaveče jeklo.
- CROLL L: okvir: aluminijeva zlitina; čeljust: nerjaveče jeklo.

### 3. Preverjanje, točke preverjanja

Vaša varnost je odvisna od neoporečnosti vaše opreme.

Petzl priporoča podroben pregled, ki ga opravi pristojna oseba najmanj enkrat na vsakih 12 mesecev (odvisno od veljavnih predpisov v vaši državi in vaših pogojev uporabe). OPOZORILO: intenzivnejša uporaba je lahko razlog, da morate bolj pogosto pregledati svojo OVO. Sledite postopkom, ki so opisani na Petzl.com. Rezultate preverjanja vpišite v vaš obrazec pregleda OVO: tip, model, kontaktne informacije proizvajalca, serijsko ali individualno številko, datum izdelave, nastajajo, prve uporabe, naslednjega periodičnega pregleda, težave, opombe, ime pregledovalca in podpis.

#### Pred vsako uporabo

##### Pas

Preverite trakove na navezovalnih mestih, na sponkah za nastavitve ter varnostne šive. Še posebej morate biti pozorni na prerezane ali razrahljane šive.

Bodite pozorni na zaveze, obrabo in poškodbe izdelka, ki bi nastali zaradi uporabe, vročine, kemikalij... Preverite, da sponke DOUBLEBACK, DOUBLEBACK PLUS in FAST pravilno delujejo.

Preverite indikator ustavljanja padca. Če hrbtno navezovalno mesto utrpi sunkovito obremenitev večjo od 400 daN, se pokaže rdeč indikator.

Če je indikator ustavljanja padca viden, pas umaknite iz uporabe.

#### Sprednje navezovalno mesto na odpiranje

Preverite, da ni noben razpok, deformacija, korozije... Preverite, da so vijaki prisotni. Priprčajte se, da so vijaki dobro priviti (pravilna namestitvev, brez ohlapnosti...).

##### CROLL L

Na izdelku preverite, da nima razpok, deformacij, prask, obrabe, korozije...

Preverite stanje telesa, odprtin za pritrdjevanje, čeljusti in varnostne zapore, vzmeti in osi čeljusti.

Preverite mobilnost čeljusti in učinkovitost njene vzmeti.

Priprčajte se, da zobje čeljusti niso umazani.

##### Med uporabo

Redno preverjajte, da so sponke za nastavitve ustrezno zapete. Pomembno je, da redno preverjate stanje izdelka in njegovo povezavo z drugo opremo v sistemu. Zagotovite, da so različni kosi opreme med seboj pravilno nameščeni.

OPOZORILO:

- na tujke, ki lahko ovirajo delovanje čeljusti;
- na situacije, kjer se varnostna zavora lahko zatakne in povzroči, da se čeljust odpre.

### 4. Skladnost

Preverite skladnost tega izdelka z ostalimi elementi sistema, ki jih uporabljate (skladnost = dobro vzajemno delovanje).

Oprema, ki jo uporabljate z vašim pasom, mora biti skladna z veljavnimi standardi v vaši državi (npr. EN 362 vezni člen).

### 5. Nastavitev pasu

- Poskrbite, da je ostanek traku pravilno pospravljen (plosko zložen) in elastična držala.

- Bodite pozorni na tujke, ki lahko ovirajo delovanje FAST sponk (npr. pesek, mivka, obleka...).

Preverite, da so pravilno zapete (glejte slike).

#### Sprednje navezovalno mesto na odpiranje

Ta točka omogoča pritrditev več kosov opreme: sedež PODIUM na priponko, CROLL L vravno prižmo na mali D, vravno zavoro na veliki D.

Oba vijaka morata biti prisotna.

Da zagotovite vravno delovanje vaše priprave, morajo biti vijaki pravilno nameščeni in priviti do navedenege navora. Uporaba momentnega ključa je edini način, da preverite ali je zatezni navor pravičen.

Pazljivo upoštevajte navodila za montažo in demontažo: glejte označevalne puščice. Ni potrebno popolnoma odstraniti vijaka, da osvobodite priponko. Če izgubite vijak, kontaktirajte Petzlovo popravilno službo.

#### Začetna nastavitve hrbtnega navezovalnega mesta

Naravnajte hrbtno navezovalno mesto tako, da ustreza vašemu tipu postave in velikosti vašega telesa: namestite ga v višino lopatic.

Opozorilo: nastavitve zadnjih povezovalnih trakov med nožno zanko in ledvenim delom pasu je pomembna, če uporabljate hrbtno točko.

#### Nastavitev in test visenja

Vaš pas mora biti nastavljen udobno, da v primeru padca zmanjša tveganje poškodbe. V varnem okolju mora uporabnik z gibanjem in prostim visenjem in elastičnimi mestih preveriti ustrezno udobje za predvideno uporabo in ustrezno prilaganje pasu.

### 6. EN 361: 2002 pas za ustavljanje padca

Kompleten pas za zaščito pred padci, sestavlja del sistema za ustavljanje padca v skladu s preskusi tipa EN 363 (osebni sistemi za ustavljanje padca).

#### 6A. Prsno navezovalno mesto

#### 6B. Hrbtno navezovalno mesto

Za namestitvev sistema za ustavljanje padca, na primer prenosni lovilce padca, blažilec sunka ali drugi sistemi, ki so opisani v preskusu tipa EN 363, lahko uporabite le ta navezovalna mesta. Za lažje prepoznavanje so ta mesta označena s črko 'A'.

#### Čistina: prazen prostor pod uporabnikom

Pod uporabnikom mora biti dovolj praznega prostora, da ob padcu ne bi zadel ob kakršno koli oviro. Podrobnosti o izračunu čistine lahko najdete v navodilih za uporabo drugih elementov (blažilci sunka, prenosni lovilci padca...).

### 7. EN 358: 2018 pas za namestitvev pri delu in omejitvev delokroga

Te navezovalne točke lahko uporabite le za omejitvev delokroga ali namestitvev pri delu. Glejte navodila za uporabo uporabljenega podaljška za previdnostne ukrepe. Te navezovalne točke niso namenjene za ustavljanje padca. Ne uporabljajte delovnega varnostnega pasu, če obstajata predvidljiva nevarnosti, da bi se uporabnik začasno zausetil ali bil izpostavljen nenadzorovani napetosti v pasu. Za namestitvev pri delu uporabite sidrišče, ki je nameščeno na višini pasu ali nad njim. Sistema za namestitvev pri delu in omejitvev delokroga bo mogoče potrebno dopolniti z kolektivnimi ali osebnimi sistemi za ustavitvev padca.

Ledveni del pasu je odobren za enega uporabnika, vključno z njegovimi orodji in opremo, za največje skupno težo 150 kg.

#### 7A. Sprednje navezovalno mesto na odpiranje

#### 7B. Stranski navezovalni mesti na pasu

Vedno uporabite obe stranski navezovalni mesti; povežete ju s podaljškom za namestitvev pri delu, da vam pas nudi udobno podporo.

#### 7C. Zadnje navezovalno mesto za omejitvev

To hrtno navezovalno mesto je namenjeno le za pritrditvev sistema za omejitvev gibanja v območju, kjer je možen padec.

### 8. EN 813: 2008 sedežni pas

#### Sprednje navezovalno mesto na odpiranje

Narejeno za napredovanje po vrvi in namestitvev pri delu.

Za namestitvev zavor, varovalnega podaljška ali podaljška za napredovanje, uporabite sprednjo točko.

To navezovalno mesto ni primerno za ustavljanje padca.

### 9. EN 12841: 2006 CROLL L prsna vrвна prižma

CROLL L je priprava za namestitvev na vrv tipa B, ki se uporablja za napredovanje po vrvi navzgor.

**CROLL L morate uporabljati skupaj z varovalno pripravo tipa A, nameščeno na drugi varovalni vrvi (npr. s prenosnim lovilcem padca ASAP).**

- CROLL L ni primeren za uporabo v sistemih za ustavljanje padca.

- Za izpolnjevanje zahtev EN 12841: 2006 tip B standarda, uporabljajte 10-13 mm EN 1891 tip A oplaščene vrvi z majhnim raztekom. (Opomba: testiranje za certifikacijo je bilo opravljeno z uporabo Petzl CLUB 10 mm in Teufelberger KM3 13 mm vrvmi.)

- Uporabljajte povezavo z največjo dolžino 1 metra (podaljšek + vponke + priprave).

- Da bi zmanjšali tveganje za padec ne dovolite, da se med pripravo za namestitvev na vrvi in sidriščem naredi zanka vrvi.

Ko je vaša lastna teža na delovni vrvi, poskrbite, da varovalna vrvi ni obremenjena.

Dinamična pretobremenitev lahko poškoduje varovalno vrv.

#### Princip delovanja in test

Vrвна prižma je pripromoček za vzpenjanje po vrvi. V eno smer drsi po vrvi in blokira v drugo smer.

Zobje čeljusti zagrabijo vrvi in jo blokirajo tako, da jo stisnejo med okvir in čeljust. Utor v čeljusti omogoča umik blata.

#### Namestitvev in odstranitvev vrvi

Varnostno zaporo potegnite navzdol in jo zataknite za rob pripramočka. Čeljust prižme tako ostane odprta.

Vstavite vrvi v pripramoček. Upoštevajte indikator Gor/Do! (Up/Down). Sprostite varnostno zaporo, da čeljust lahko pritisne na vrv. V tem položaju varnostna zavora pomaga preprečiti nenamerno odprtje prižme.

Vrv smarrete tako, da potisnete pripravo po vrvi navzgor, medtem ko s pomočjo varnostne zapore sprostite čeljust.

#### Vzpenjanje po vrvi

Uporabite CROLL L z dodatno ročno prižmo (npr. BASIC) in nožno zanko. Na drugo prižmo se vedno priprite z ustreznimi vrvnimi podaljškom.

#### Prečnica pod kotom

Začetek na vrvi pod kotom: postavite nogo čez vrv, da jo poravnate s kanalom za vrv v CROLL L.

#### Kratek spust

Pripramoček nežno potisnite po vrvi navzgor in z vašim kazalcem istočasno pritisnite na čeljust. Ne izvajajte manevra z varnostno zaporo, ker lahko pride do neželenega odprtja čeljusti.

Opozorilo: za delavce, ki so težji od 100 kg - preverite informacije v poglavju Rešljive za delavce težje od 100 kg na naši spletni strani Petzl.com.

### 10. Zanke za opremo

Zanke za opremo je dovoljeno uporabljati le za opremo.

**POZOR - NEVARNOST:** nikoli ne uporabljajte zank za opremo za varovanje, spuščanje, navezovanje ali privijanje opreme na sidrišče. Velcro držalo lahko uporabljate, da držite vaš blažilec energije prenosnega lovilca padca v visokem položaju.

### 11. Prostor za spravilo veznega člena na podaljšku za ustavitvev padca

A. Podaljšek se samo kot nosilec veznega člena za konce podaljškov, ki niso v uporabi. B. V primeru padca nosilec veznega člena sprosti vezni člen na koncu podaljška tako, da ne ovira blažilca sunka.

Opozorilo: ni za ustavljanje padca.

### 12. Dodatki

PODIUM sedež in člena za PODIUM sedež.

### 13. Dodatne informacije

Ta izdelek ustreza zahtevam Uredbe (EU) 2016/425 o osebni varovalni opremi. EU izvaja o skladnosti je na voljo na Petzl.com.

- Imeti morate načrt in potrebno opremo, da lahko v primeru težav, ki bi lahko nastale ob uporabi tega izdelka, takoj začnete z reševanjem.

- Nosilno pritrdišče sistema naj bo po možnosti nad uporabnikom in mora zadoščati zahtevam po preskusu tipa EN 795 (12 kN minimalna nosilnost).

- V sistemu za ustavljanje padca je bistveno, da pred vsako uporabo preverite zahtevan prazen prostor pod uporabnikom. Tako se v primeru padca izognete udarcu ob tla ali oviro.

- Zagotovite, da bo sidrišče pravilno nameščeno, da zmanjšate tveganje in višino padca.

- Pas za ustavljanje padca je edini dovoljen pripramoček za podporo telesa v sistemu za ustavljanje padca.

- Pri uporabi več kosov opreme, lahko pride do nevarne situacije, v kateri varnostna funkcija enega dela opreme lahko vpliva na varnostno funkcijo drugega dela opreme.

- OPOZORILO: preverite, da se izdelek ne bi drgnil ob hrapavo površino ali ostre robove.

- Uporabniki morajo biti zdravstveno sposobni za dejavnosti na višini. OPOZORILO: nedejavno visenje v pasu lahko povzroči resne poškodbe ali smrt.

- Upoštevati morate navodila za uporabo vsakega posameznega kosa opreme, ki ga uporabljate s tem izdelkom.

- Uporabnik mora dobiti izdelek opremljen z navodili za uporabo v jeziku države, kjer se ta oprema uporablja.

- Zagotovite, da so oznake na izdelku čitljive.

**Kdaj umakniti izdelek iz uporabe:**

**POZOR:** izjemen dogodek je lahko razlog, da morate izdelek umakniti iz uporabe po samo enkratni uporabi, odvisno od tipa in intenzivnosti uporabe in okolja uporabe (groba okolja, morsko okolje, ostrni robovi, ekstremne temperature, kemikalije...).

Izdelek morate umakniti iz uporabe ko:

- je star več kot 10 let in je izdelan iz umetnih mas ali tekstila;
- je utrpel večji padec (ali preobremenitev);
- ni prestal preverjanja oz. imate kakršen koli dvom v njegovo zanesljivost;
- ne poznate njegove celotne zgodovine uporabe;
- ko je izdelek zastarel zaradi sprememb v zakonodaji, standardih, tehnikih oz. neskladn z drugo opremo...

Da bi preprečili nadaljnjo uporabo, te izdelke uničite.

**Ikone:**

**A. Življenjska doba: 10 let - B. Oznake - C. Sprejemljive temperature - D. Varnostna opozorila za uporabo - E. Obiščanje/razkuzevanje - F. Sušenje - G. Stranjevanje/transport H. Vzdrževanje - I. Pribredbe/popravila (Izven Petzlovih delavnic so prepovedana. Izjema so rezervni deli). - J. Vprašanja/kontakt**

#### 3-letna garancija

Za katere koli napake v materialu ali izdelavi. Izjeme: normalna obraba in izraba, oksidacija, predelave ali pribredbe, neprimerno skladiščenje, slabo vzdrževanje, poškodbe nastale zaradi nepazljivosti ali pri uporabi, za katero izdelek ni namenjen oz. ni primeren.

#### Opozorilni simboli

1. Situacija, ki predstavlja neposredno nevarnost za resne poškodbe ali smrt. 2. Izpostavljenost možnim tveganjem za nastanek nesreče ali poškodbe. 3. Pomembne informacije o delovanju ali zmogljivostih vašega izdelka. 4. Nezdružljivost opreme.

#### Sledljivost in oznake

a. Ustrezna zahtevami uredbe o OVO. Priglašeni organ, ki opravlja pregled tipa EU - b. Številka priglašenege organa, ki izvaja nadzor nad proizvodnjo te OVO - c. Sledljivost: matrica s podatki - d. Velikost - e. Serijska številka - f. Leto izdelave - g. Mesec izdelave - h. Številka serije - i. Individualna označba - j. Standardi - k. Natančno preberite navodila za uporabo - l. Oznaka modela - m. Nazivna maksimalna obremenitev - n. Naslov proizvajalca - o. Datum proizvodnje (mesec/leto)

## HU

Jelen használati utasításban arról olvashat, hogyan használja felszerelését. Nem mutatunk be minden használati módot és technikát.

Az eszköz használatával kapcsolatos egyes veszélyekről az ábrák tájékoztatnak, de lehetetlen lenne valamilyen helytelen használati módot ismertetni. A termékek legújabb használati módokról és az ezzel kapcsolatos aktuális kiegészítő információkról tájékozódjon a Petzl.com internetes honlapon.

Az új információkat tartalmazó értesítések elolvásásáért, betartásáért és a felszerelés helyes használatáért mindenki maga felelős. Az eszköz helytelen használata további veszélyek forrása lehet. Ha jelen információk megértésével kapcsolatban kétsége vagy nehézsége támad, forduljon a Petz-hez bizalommal.

### 1. Felhasználási terület

Egyéni védfelszerelés (EVE) a felhasználó magasból való leesés elleni védelmére.

Kötélen való közlekedésre szolgáló hevederzet nyitható hasi bekötési ponttal és beépített CROLL L mászóeszközzel.

Névéges maximális terhelés: 140 kg

A terméket tilos a megadott szaktőlészárdságánál nagyobb terhelésnek kitenni vagy más, a megadott felhasználási területeken kívül célra használni.

### Felöléség

#### FIGYELEM

**A termék használata előben végzett tevékenységek természetükből adódóan veszélyesek.**

**Mindenki maga felelős a saját tevékenységéért, döntéséért és biztonságáért.**

A termék használata előtt okvetlenül szükséges, hogy a felhasználó:

- Elővassa és megértse a termékhez mellékelt valamennyi használati utasítást.

- Arra jogosult személytől megfelelő oktatást kapjon.

- Alaposan megismerje a terméket, annak előnyeit és korlátait.

- Tudatában legyen a termék használatával kapcsolatos kockázatoknak és elfogadják azokat.

**A fenti figyelmeztetések bármelyikének be nem tartása súlyos balesetet vagy halált okozhat.**

A terméket csakis képzett és hozzáértő személyek használhatják, vagy a felhasználók legyenek folyamatosan képzett és hozzérőto személyek felügyelete alatt.

Mindenki maga felelős a saját tevékenységéért, döntéséért és biztonságáért, és maga viseli a lehetséges következményeket. Ha Ön nincs abban a helyzetben, hogy ezt a felelősséget vállalja vagy ha nem értette meg tökéletesen jelen használati utasítást, kérjük, ne használja a terméket.

## 2. Részek megnevezése

#### Mellheveder

(1) Hátsó bekötési pont, (2) Hátsó bekötési pont állítócsapja, (3) Vállhevederek első állítócsapja, (4) Mellhevederek FAST állítócsapja, (5) Mellkasi bekötési pont, (6) CROLL L hasi mászóeszköz, (7) Fogazott nyelv, (8) Nyitókár, (9) Tépőzáras bújató a hevedervegéknek, (10) Tépőzáras bújatót ASAP SORBBER számrára, (11) Fül zuhanást megtartó kantárvégék kiakasztására, (12) Esés megtartását jelző szál.

#### Beülőheveder

(13a) Nyitható hasi bekötési pont, (13b) Textil bekötési pont, (13c) Kís fém D elem, (13d) Nagy fém D elem, (13e) Ülőpad csatlakoztatási pontjai, (13f) Csavarkulcs, (14) Derékresz hevedere, (15) Combrészek hevedere, (16) Oldalsó bekötési pontok, (17) Hátsó bekötési pont munkahely pozicionálására, (18a) A hevederek DOUBLEBACK PLUS állítócsapjai, (18b) A combrész hevederének FAST LT csapja, (19) Felszerelőeszköz, (20) Bújatók TOOLBAG szerszámtáskára rögzítésére, (21) A derék- és combrészt megtartó hevederek DOUBLEBACK állítócsapjai, (22) Bújatók CARITOOL felszerelőstartók számára.

#### Fő alapanyagok:

- Hevederek: poliszter, állítócsatok: acél, hasi bekötési pontok: alumíniumötvözet és rozsdamentes acél.

- CROLL L test: alumíniumötvözet, fogazott nyelv: rozsdamentes acél.

## 3. Ellenőrzés, megvizsgálándó részek

Felszerelésének ép állapota az Ön biztonságának záloga.

A Petzl javasolja a felszerelések alapos felülvizsgálatát kompetens személy által, legalább 12 havonta (a használat országában hatályos jogszabályok és a használat körülményeinek függvényében). Figyeljen: a használat intenzitásától függően szükség lehet az egyéni védőfelszerelés gyárokiból felülvizsgálatára. Tartsa be a Petzl.com honlapon ismertetett ellenőrzési folyamatokat. A felülvizsgálat eredményét az EVE nyilvántartólapján kell rögzíteni: típus, modell, gyártó elérhetőségei, egyedi azonosító vagy sziériaszám, gyártás, vásárlás és első használatbavétel dátuma, következő esedékes felülvizsgálat időpontja, hibák, megjegyzések, az ellenőrv neve és aláírása.

**Minden egyes használatbavétel előtt**

#### Beülőheveder

Vizsgálja meg a hevedereket a bekötési pontok, az állítócsatok és a biztonsági varratok körül. Ügyeljen a szakadók vagy láza szaklakra.

Ügyeljen a kopásokról az elhasználódott részekre valamint a használat, magas hőmérséklet vagy kémiai anyagok által okozott elváltozásokra. Vizsgálja meg a DOUBLEBACK, DOUBLEBACK PLUS és a FAST csatok működőképességét.

Ellenőrizze az esés megtartását jelző szálát. Ez a piros jelzőszál akkor jelenik meg, ha a termék hátsó bekötési pontját 400 daN-nál nagyobb erőhatás érte. Ha a jelzőszál látható, a terméket le kell selejtezni.

#### Nyitható hasi bekötési pont

Ellenőrizze, nem láthatók-e repedések, deformációk, korrozó jelei stb. Ellenőrizze a csavark megfétét. Ellenőrizze a csavarok zárodását (megfelelő behelyezés, nincs játéka stb.).

#### ROLL L

Ellenőrizze, nem láthatók-e a terméken repedések, deformációk, karcolások, az elhasználódás vagy korrozó nyomai stb.

Vizsgálja meg a test, a csatlakoznyílások, a nyelv valamint a biztonsági kar állapotát és a nyelv rugóját és tengelyét.

Ellenőrizze a fogazott nyelv mozgását és rugója működését.

Ügyeljen arra, hogy a nyelv fogai közötti részek ne legyenek eltömődve.

#### A használat során

Vizsgálja meg, hogy az állítócsatok jól zárodnak-e. Az eszköz állapotát és csatlakoztatását a rendszer többi eleméhez rendszeresen ellenőrizni kell. Győződjön meg arról, hogy a felhasználó eszközök egymáshoz képest jól helyezkednek el.

FIGYELEM:

- Ügyeljen az idegen testekre, melyek akadályozhatják a nyelv működését,

- ügyeljen a felszerelés azon elemeire, melyek a nyitókárba beleakadhatnak és a nyelv kinyílását okozhatják.

## 4. Kompatibilitás

Vizsgálja meg, hogy az eszköz kompatibilis-e a használt rendszer többi elemével (kompatibilitás = az eszközök jó együttműködése).

A hevederzettel együtt használt eszközöknek meg kell felelniük az adott ország előírásainak (pl. Európában a karabinereknek az EN 362 szabványnak stb.).

## 5. A beülőheveder felvétele

A hűgő hevedervegékhez gondosan (kímélve) röjtsse el az elasztikus bújatókat alá.

- Ügyeljen az idegen testekre (kavics, homok, rutászat stb.), melyek akadályozhatják a FAST csatok működését. Vizsgálja meg a csatok figyeltárolni zárodását (lásd az ábrákat).

#### Nyitható hasi bekötési pont

Ébba e pontba több elem is beszerelhető: PODIUM ülőpad a tengelybe, CROLL L mászóeszköz a kis D elembe, ereszkedőeszköz a nagy D elembe.

A két csavar nem hiányozhat.

Az eszköz jó működése érdekében a csavarokat megfellelni kell behelyezni és az adott nyomatékkal kell meghúzni. Csak nyomtáskémő csavarhúzó használatra biztosítja a csavarok megfelelő zárodását.

Kövesse pontosan a fel- és leszerelésre vonatkozó utasításokat: lásd a nyilatkat. A tengely felszereléséhez nem szükséges a csavart teljesen kicsavarni. Ha egy csavar elveszik, forduljon a Petzl ügyfélszolgálatához.

**A hátsó bekötési pont egyszerű beállítása**

A hátsó bekötési pont magasságát egyéni alkátának megfelelően állítsa be, körülbelül a lapockák magasságába.

Figyeljen: a hátsó bekötési pontot használatánál fontos a derék- és combevedereket hátul összekötő heveder beállítása.

#### Beállítás és kipróbálás

Hevederzetét mindig állítsa be pontosan saját testméretére, hogy az esetleges zuhanás esetén a sérülésveszélyt csökkentse.

Minden bekötési pontban próbáljon mozogni, és biztonságos helyen lógjon bele a hevederzetbe felszerelésével együtt, hogy meggyőződjön a hevederzet helyes méretéről, optimális beállításáról és a várható használati módokak megfelelő kényelméről.

## 6. Zuhanás megtartására alkalmas, az EN 361: 2002 szabványnak megfelelő testhevederzet

Az EN 363 (magasból való zuhanás elleni egyéni védőrendszerekről szóló) szabványban előírt rendszer elemeként használható, magasból való zuhanás elleni védelemre alkalmas teljes testhevederzet.

#### 6A. Mellkasi bekötési pont

#### 6B. Hátsó bekötési pont

Kizárólag ezek a pontok alkalmasak az EN 363 szabványban leírt zuhanás megtartását szolgáló rendszer, pl. kötélre szánt mobil zuhanásgátló, energiaelnyelő stb. rögzítésére. A jobb felsímerhetőség érdekében ezek a bekötési pontok „A” betűvel vannak megjelölve.

**Szabad eséstér: a felhasználó alatti szabad tér**

A felhasználó alatti szabad térnek elegendően nagyknk kell lenni ahhoz, hogy egy esetleges zuhanás során semmilyen tárgyknak ne ütközzön nekik. A szabad eséstér pontos kiszámítását a rendszer egyéb elemeinek (energiaelnyelő, mobil zuhanásgátló stb.) használati utasításában részletezzük.

## 7. Az EN 358: 2018 szabványnak megfelelő, munkahelyzetet pozicionáló és mozgásteret korlátozó derékresz

Ezekhez a bekötési pontokhoz kizárólag munkahelyzet pozicionálására vagy a mozgáster korlátozására szolgáló rendszereket szabad rögzíteni. A megfelelő övintézkedésekről tájékozódjon az adott kántár használati utasításából. Ezek a bekötési pontok nem alkalmasak zuhanás megtartására. Ne használjon munkahelyzetet pozicionáló derékreszt, ha előreláthatóan lenni a veszélye, hogy a felhasználó függő testhelyzetbe kerül, vagy a derékreszt kontrollálatlan hűző erőhatás éri. Munkahelyzet pozicionálásához használjon derékmagasságban vagy annál fejjebb található kikötési pontot. Adott esetben szükségessé válik a munkahelyzet pozicionálására szolgáló rendszer kiegészítésére kollektív vagy egyéni védőrendszerrel zuhanás elleni védelem céljából. A derékresz egy személy használatára készült, beleértve szerszámit és felszerelését, vagyis 150 kg tömeg megtartására alkalmas.

#### 7A. Nyitható hasi bekötési pont

**7B. A derékresz oldalsó bekötési pontjai**

A két oldalsó bekötési pontot mindig együtt kell használni, egy munkahelyzetet pozicionáló kántárral összekötve, hogy a derékresz a törzset kényelmesen megtámassza.

#### 7C. Hátsó pozicionáló bekötési pont

Ez a hátsó bekötési pont a derékreszen kizárólag arra szolgál, hogy távol tartsa a felhasználót az olyan helyektől, ahol a lezuhanás veszélye áll fenn.

## 8. Beülőhevederzet EN 813: 2008

#### Nyitható hasi bekötési pont

Kötélen való közlekedéshez és munkahelyzet pozicionálásához.

Használja a hasi bekötési pontot az ereszkedőeszköz, a munkahelyzetet pozicionáló vagy az Y kántár rögzítésére.

Ez a bekötési pont nem alkalmas zuhanás megtartására.

## 9. CROLL L hasi mászóeszköz EN 12841: 2006

A CROLL L egy kötélre szánt, B típusú mászóeszköz, a munkakötélen való feléle haladására.

**Az CROLL L mellett mindig kötelező egy másik, A típusú biztosítóeszköz (pl. kötélre szánt ASAP) mobil zuhanásgátló használata a biztosító kötésszálon.**

- A CROLL L nem alkalmas azoal zuhanás megtartását szolgáló rendszerben.

- Az EN 12841: 2006 szabvány B típus a kőrszövött, felátültak, EN 1891 A típusnak megfelelő, 10 - 13 mm átmérőjű kőrszövött (köpeny + mag felépítésű) kötél használatát írja elő. (Megjegyzés: a bevizsgálás Petzl CLUB 10 mm és Teufelberger KM3 13 mm kötéllel történt.)
- Olyan felszerelést használjon, melynek együttes hossza legfeljebb 1 méter (kántár + összekötőelemek + eszközök).

- A kötél a kötéletechnikai eszköz és a kikötési pont között mindig legyen feszes, mert ezzel is csökkenthető az esetleges lezuhanás veszélye.

Miközben a munkaállványzat vagy -kötélet terheei, ügyeljen arra, hogy a biztosítórendszer tehermentes legyen.

A dinamikus túlterhelés károsíthatja a biztosítórendszer elemeit.

#### Működőképesség vizsgálata

Ez a mászóeszköz kötélen való felmászásra használható. Egy irányban csúszthatató a kötélre, a másik irányban blokkol.

A nyelv fogai beleakadnak a kötélbe, és a szortónyelv blokkolja a kötélet. A nyelven található résen át átváthat a sár.

#### Kötélre helyezés és kötélről való levétel

Húzza a nyitókart lefelé és akassza ki az eszköz házára. A fogazott nyelv így nyitott állásban marad.

Helyezze be a kötélet a vájatba. Ügyeljen a „Fent” és „Lent” jelzésekre. Oldja a kiakasztott nyitókart, hogy a nyelv felteküdjön a kötélre. Ebben a helyzetben a biztonsági kar meggátolja a nyelv véletlen kinyílását.

A kötél kivételéhez tolja az eszközt a kötélre felfelé, és ezzel egy időben a nyitókár segítségével húzza lefelé a szortónyelvet.

#### Kötélen való felmászás

Használja a CROLL L-t egy másik, kézi mászóeszközzel, pl. BASIC-kel és lépőhurokkal együtt. Ne felejtse ezt a másik eszközt ki megfelelő kántárral beülőjéhez rögzíteni.

#### Ferde felület keresztezése

Eindulás ferde kötélen: vesse át a lábat a kötélre, hogy a kötél a CROLL L vájátának tengelyében fusson.

#### Rövid ereszkedés

Tolja az eszközt a kötélre felfelé, és ezzel egy időben mutatójával nyomja lefelé a fogazott nyelvet. A nyitókart ne használja, nehogy véletlenül kinyissa az eszközt.

Figyeljen: 100 kg testsúly feletti felhasználó esetén tájékozódjon a Petzl.com honlapon a „Megoldások 100 kg feletti felhasználók számára” bekezdésben.

## 10. Felszerelőstartó

A felszerelőstartót kizárólag felszerelés rögzítésére szabad használni.

VIGYÁZAT - VESZÉLYFORRÁS: ne használja a felszerelőstartót biztosításra, ereszkedésre, önmaga kántárral való kikötésére vagy kötélbe való bekötésére.

A Vélró tépőzáras bújató a mobil zuhanásgátló energiaelnyelőjének felső pozícióban tartására szolgál.

## 11. Fül a zuhanást megtartó kantár kiakasztására

A Kizárólag a kántár nem használt szárának kiakasztására használható.

B. Zuhanás megtartásakor a fül elegendi a kántár végén található, kiakasztott összekötőelemet, így nem akadályozza meg az energiaelnyelő működését.

Figyeljen: ez a bekötési pont nem alkalmas zuhanás megtartására.

## 12. Kiegészítők

PODIUM ülőpad és csavaros felszernek PODIUM ülőpadhoz.

## 13. Kiegészítő információk

Ez a termék megfelel az [EQ] 2016/425 számú egyéni védőfelszerésekre vonatkozó rendelet előírásának. Az EK megfeleléségi nyilatkozat a Petzl.com honlapon letölthető.

- Legyen elérhető távolságban egy mentőfelszerelés szükség esetére.

- A rendszer kikötési pontja a felhasználó fölött helyezkedjen el, és feleljen meg az EN 795 szabvány előírásának (legalább 12 kN szaktőlészárdság).

- Minden használat előtt a rendszerben minden használat előtt feltétlenül ellenőrizni kell a felhasználó alatt rendelkezésre álló szabad eséstérret, nehogy a felhasználó esés közben a talajnak, a szerkezetnek vagy más tárgyknak ütközzön.

- A kikötési pont pozicionálásánál ügyeljen a lehetséges esés magasság minimalizálására.

- Lezuhanás megtartására szolgáló rendszerben kizárólag zuhanás megtartására alkalmas teljes testhevederzet használható.

- Többféle felszerelés használata esetén veszélyt jelenthet, ha az egyik felszerelés biztonsági működése a másik eszköz biztonsági működését akadályozza.

- FIGYELEM: mindig ügyeljen arra, hogy felszerelése ne érintkezzen dörzsölő felületekkel vagy éles tárgyakkal.

- A felszerelőeszköz állapota feleljen meg a magasban végzett tevékenységek követelményeinek, FIGYELEM: beülőhevederzetben való hosszan tartó lógás eszméletlen állapotban súlyos vagy halálos keringési rendellenességekhez vezethet.

- Használat során a rendszer valamennyi elemének használati utasítását be kell tartani.

- A felhasználóknak a termékkel együtt a termék használati utasítását is rendelkezésére kell bocsátani a tárgyalma hozzárt országának nyelvén.

- Győződjön meg a terméken található jelölések olvashatóságáról.

**Leselőjeztés:**

FIGYELEM: adott esetben bizonyos körülményektől (a használat módjától és intenzitásától, a használat környezeti feltételeitől: maró vagy vegyi anyagok, tengervíz jelenlététől, éleken való felülvesztől, extrém hőmérséklet-i viszonyoktól stb.) függően a termék élettartama akár egyetlen használatra korlátozódhat.

A terméket le kell selejtezni, ha:

- Több mint 10 éves és tartalmaz műanyag vagy textil alkatrészeket.

- Nagy esés vagy erőhatás érte.

- A termék felülvizsgálatának eredménye nem elegendő. Ha a használat biztonságosságát illetően bármilyen kételey merül fel.

- Nem ismeri pontosan a termék előzetes használatának körülményeit.

- Használatra elavult (jogszabályok, szabványok, technikák változása vagy az újabb felszerelésekkel való kompatibilitás hiánya stb. miatt).

A leselőjeztett terméket semmisítse meg, hogy azt a későbbiekben ne lehessen használni.

#### Jelmagyarázat:

**A. Élettartam:** 10 év - **B. Jelölés** - C. Használat hőmérséklete - **D. Övintézkedés**
- **E. Tisztítás/ferőtlenítés** - **F. Szárítás** - **G. Töröltés/eltávolítás** - **H. Karbantartás** - **I. Módosítások/javítások** (Petzl pótalkatrészek kivételével csak a gyártó szakszervizében engedélyezett)
- **J. Kérdések/kapcsolat**

### 3 év garancia

Minden gyártási vagy anyaghibára. A garancia nem vonatkzik a következőkre: normális elhasználódás, módosítások vagy házilagos javítások, helytelen tárolás, hanyagság, nem rendeltetésszerű használat.

### Veszélyt jelző piktogramok

1. Súlyos vagy halálos sérülés kockázatával járó, veszélyes szituáció. 2. Váratlan esemény vagy sérülés valós veszélye. 3. Fontos információ a termék működéséről vagy használatáról. 4. Nem kompatibilis felszerelés.

### Nyomon követhetőség és jelölés

a. Megfelel az egyéni védőfelszerésekre vonatkozó jogszabályoknak. EK típustanúsítványt kiállító notifikált szervezet - b. Jelen egyéni védőfelszerés gyártásánál ellenőrző notifikált szervezet száma - c. Nyomon követhetőség: számszór - d. Méret - e. Egyedi azonosítószám - f.

Gyártás éve - g. Gyártás hónapja - h. Felételzésám - i. Egyedi azonosítóköd - j. Szabványok - k. Olvassa el figyelmesen ezt a tájékoztatót - l. Modell azonosítója - m. Maximális névéges terhelhetőség - n. A gyártó címe - o. Gyártás dátuma (hónap/év)

Эта инструкция показывает, как правильно использовать ваше снаряжение. Данная инструкция по эксплуатации представляет только некоторые правильные способы и техники использования вашего снаряжения. Предупредительные знаки информируют вас только о некоторых потенциальных рисках, связанных с использованием вашего снаряжения. Инструкция не описывает все возможные риски. Регулярно проверяйте сайт Petzl.com, там вы найдете самую актуальную версию данного документа и дополнительную информацию. Всегда несете ответственность за соблюдение всех мер предосторожности и за правильное использование своего снаряжения. Неправильное использование данного снаряжения может привести к возникновению дополнительных рисков. В случае возникновения каких-либо сомнений или трудностей обращайтесь в компанию Petzl.

**1. Область применения**

Средства индивидуальной защиты от падения с высоты и средства спасения с высоты (ИСУ). Привязь для систем канатного доступа с разъемной брышной точкой крепления и встроенным грудным зажимом CROLL L. Максимальная номинальная нагрузка: 140 кг. Данное изделие не должно подвергаться нагрузке, превышающей предел его прочности, и использоваться в ситуациях, для которых оно не предназначено.

**Ответственность**

**ВНИМАНИЕ**  
 Деятельность, связанная с использованием данного снаряжения, опасна по своей природе. Лично вы несете ответственность за свои действия, решения и безопасность. Перед использованием данного снаряжения вы должны:  
 - Прочитать и понять все инструкции по эксплуатации.  
 - Пройти специальную подготовку по использованию данного снаряжения.  
 - Ознакомиться с возможностями вашего снаряжения и ограничениями по его применению.  
 - Осознать и принять возможные риски, связанные с использованием этого снаряжения.

**Игнорирование любого из этих предупреждений может привести к серьезным травмам и даже к смерти.**

Это изделие может использоваться только лицами, прошедшими специальную подготовку, или под непосредственным контролем компетентного лица. Лично вы несете ответственность за свои действия, решения и безопасность, и только вы отвечаете за последствия этих действий. Если вы неспособны взять на себя ответственность за использование данного снаряжения или если вы не поняли инструкции по эксплуатации, не используйте данное снаряжение.

**2. Составные части**

**Грудная обвязка:**  
 (1) Спинная точка крепления, (2) Задняя регулировочная пряжка спинной точки крепления, (3) Грудная пряжка для регулировки плечевых ремней, (4) Пряжка FAST для регулировки плечевых ремней, (5) Грудная точка крепления, (6) Грудной зажим CROLL L, (7) Кулачок, (8) Защелка безопасности, (9) Эластичные держатели стропы, (10) Липучка Velcro для крепления ASAP/SORBER, (11) Петли для закрепления карабинов стропы для защиты от падения, (12) Индикатор срыва.  
**Петли для подвешивания:**  
 (13a) Разъемная брышная точка крепления, (13b) Текстильная точка крепления, (13c) Малое D-образное металлическое кольцо, (13d) Большое D-образное металлическое кольцо, (13e) Точки крепления сиденья, (13f) Ключ, (14) Поясной ремень, (15) Стропы конных ремней, (16) Боковые точки крепления, (17) Задняя точка крепления системы ограничения перемещения, (18a) Регулировочные пряжки DOUBLEBACK PLUS, (18b) Пряжки FAST L ножных ремней, (19) Грузовые петли, (20) Точки для крепления сумки TOOLBAG, (21) Регулировочные пряжки DOUBLEBACK строп, соединяющих ножные ремни и пояс, (22) Крепление для развесочных карабинов CARITOO.  
**Основные материалы:**  
 - Стропы: полиэстер; регулировочные пряжки: сталь; боковые точки крепления: алюминиевый сплав и нержавеющей сталь;  
 - CROLL L: корпус: алюминиевый сплав; кулачок: нержавеющая сталь.

**3. Детальная проверка**

Ваша безопасность напрямую связана с состоянием вашего снаряжения. Petzl рекомендует проводить детальную проверку снаряжения компетентным лицом как минимум каждые 12 месяцев (в зависимости от местного законодательства в вашей стране, а также от условий использования). Внимание: при высокой интенсивности использования может потребоваться чаще проводить детальную проверку вашего СИЗ. При проведении детальной проверки следуйте рекомендациям на сайте Petzl.com. Результаты детальной проверки заносятся в инспекционную форму вашего СИЗ, в которой содержится следующая информация: тип снаряжения, модель, контактная информация производителя, серийный или индивидуальный номер, дата изготовления, дата покупки, дата первого использования, дата следующей детальной проверки, дефекты, примечания, имя и подпись инспектора.

**Перед каждым использованием**

**Привязь**  
 Проверьте состояние строп возле точек крепления, регулировочных пряжек и силовых швов. Убедитесь в отсутствии порезанных или поврежденных нитей.  
 Убедитесь в отсутствии износа, воздействия высоких температур или химикатов, поврежденных в результате использования и т.д. Убедитесь в правильности работы пряжек DOUBLEBACK, DOUBLEBACK PLUS и FAST.  
 Проверьте индикатор срыва. Этот красный индикатор становится видимым при получении спинной точкой крепления нагрузки свыше 400 даПа.  
 Прекратите использовать страховочную привязь, если виден индикатор срыва.

**Разъемная брышная точка крепления**

Убедитесь в отсутствии трещин, деформаций, следов коррозии и т.д. Убедитесь, что винты присутствуют. Убедитесь, что винты правильно затянуты (в правильности установки, отсутствии люфта и т.д.).

**CROLL L**

Убедитесь в отсутствии трещин, деформаций, отметин, следов износа и коррозии и т.д. Проверьте состояние корпуса, присоединительные отверстия, кулачка и защелки безопасности, пружин и оси кулачка. Убедитесь, что кулачок подвижен и его возвратная пружина работает правильно. Проверьте зубья кулачка на наличие загрязнений.

**Во время использования**

Регулярно проверяйте, что регулировочные пряжки надежно затянуты. Важно регулярно проверять состояние и его присоединение к другим элементам системы. Убедитесь, что все элементы снаряжения правильно расположены друг относительно друга.

**ВНИМАНИЕ:**  
 - к посторонним предметам, которые могут помешать правильной работе кулачка,  
 - к предметам, за которые может зацепиться защелка безопасности, вызвав открытие кулачка.

**4. Совместимость**

Проверьте совместимость этого снаряжения с другими элементами системы в контексте вашей задачи (совместимость означает хорошее, эффективное взаимодействие). Снаряжение, которое вы используете с вашим СИЗом, должно соответствовать местному законодательству в вашей стране (например, соединительные элементы – EN 362).

**5. Надевание и регулировка привязи**

- Убедитесь, что изделия стропы правильно уложены и зафиксированы в эластичных фиксаторах.  
 - Остерегайтесь попадания в пряжки FAST посторонних предметов (мелких камешков, песка, краев одежды и т.д.) – они могут препятствовать работе пряжек. Убедитесь в том, что они правильно заблокированы (см. рисунки).

**Разъемная брышная точка крепления**

Эта точка крепления позволяет присоединять различное снаряжение: сиденье PODIUM – на ось точки крепления, зажим CROLL L – на малое D-образное металлическое кольцо, спусковое устройство – на большое D-образное металлическое кольцо. Оба винта должны иметься в наличии. Для обеспечения качественной работы устройств винты должны быть правильно установлены и плотно затянуты до рекомендуемого значения момента затяжки. Только динамометрический гаечный ключ позволяет убедиться, что полученное значение момента затяжки – правильное. Часто следуйте инструкциям по сборке и разбору элементов снаряжения: см. пояснительные стрелки. Чтобы освободить ось, нет необходимости полностью вынимать винт. Если вы потеряли винт, свяжитесь с сервисной службой Petzl.

**Начальная регулировка спинной точки крепления**

Отрегулируйте положение спинной точки крепления так, чтобы оно подходило вашему телосложению: точка крепления должна располагаться на уровне лопаток. Внимание: правильная регулировка задних строп, соединяющих ножные ремни и пояс, особенно важна, если вы используете спинную точку крепления.

**Регулировка и тест на вышивание**

Привязь должна быть отрегулирована так, чтобы она плотно прилегала к телу; это снижает риск получения травмы в случае падения. В безопасном месте вы должны подвигаться в привязи, а потом вывеситься (тест на вышивание) вместе со своим снаряжением, нагрузив поочередно каждую точку крепления, чтобы убедиться в нужном размере, что будет обеспечен надлежащий комфорт во время планируемого использования и что она оптимально отрегулирована.

**6. Страховочная привязь для защиты от падения EN 361: 2002**

Полная страховочная привязь является компонентом страховочной системы защиты от падения в соответствии с EN 363 (средства индивидуальной защиты от падения с высоты, страховочные системы).

**6А. Грудная точка крепления**

**6В. Спинная точка крепления**

Используйте только эти точки крепления для присоединения системы защиты от падения (например, средства защиты полузукного типа, амортизатора рышка или другой системы, описанной в EN 363). Для простота нахождения эти точки промаркированы буквой «А».

**Необходимое свободное пространство: расстояние между пользователем и препятствием**

Свободное пространство под пользователем должно быть достаточным для того, чтобы в случае падения он не ударился о препятствие. Детали расчета необходимого свободного пространства для пользователя приведены в инструкции по эксплуатации других компонентов страховочной системы (амортизаторов рышка, средств защиты полузукного типа и т.д.).

**7. Пояс для удержания и позиционирования на рабочем месте EN 358: 2018**

Эти точки крепления должны использоваться только для систем позиционирования на рабочем месте или ограничения перемещения. Ознакомьтесь с мерами предосторожности, указанными в инструкции по эксплуатации стропы. Эти точки крепления не рассчитаны на удержание падения. Не используйте пояс для удержания, если существует риск, что пользователь может зависнуть в безопасном положении или чрезмерно нагрузить пояс. Для удержания и позиционирования на рабочем месте используйте точку анкерного крепления на уровне пояса или выше. Возможно, вам понадобятся системы рабочего позиционирования или ограничения перемещения, оборудованные коллективной или персональной защитой от падения. Пояс рассчитан на использование одним работником массой не более 150 кг, включая массу его снаряжения и инструментов.

**7А. Разъемная брышная точка крепления**

**7В. Боковые точки крепления поясного ремня**  
 Всегда используйте обе боковые точки крепления, соединяя их стропом для позиционирования. Так вы сможете в полной мере ощутить удобство поясного ремня.

**7С. Задняя точка крепления системы ограничения перемещения**  
 Эта задняя точка крепления системы ограничения перемещения на поясном ремне предназначена для предотвращения попадания пользователя в зону возможного падения.

**8. Привязь для положения сидья EN 813: 2008**

**Разъемная брышная точка крепления**  
 Предназначена для подъема по канату и рабочего позиционирования. Используйте эту брышную точку крепления для присоединения спускового устройства, стропов для рабочего позиционирования и стропов для канатного доступа. Эта точка крепления не предназначена для защиты от падения.

**9. Брышной веревочный зажим CROLL L (EN 12841: 2006)**

CROLL L – это веревочное устройство типа В, предназначенное для подъема по рабочему канату.

**CROLL L должен использоваться со страховочными устройствами типа А, установленными на канате обеспечения безопасности (например, с ASAP – средством защиты от падения полузукного типа для каната).**  
 - CROLL L не предназначен для использования в системах защиты от падения.  
 - Для выполнения требований стандарта EN 12841: 2006 тип В используйте канаты с сердечником низкого растяжения диаметром 10–13 мм (сердечник + оболочка), отвечающие стандарту EN 1891 тип А. (Примечание: сертификационные тесты были проведены на канатах CLUB Petzl 10 мм и KM3 Teufelberger 13 мм).  
 - Используйте набор соединительных элементов длиной не более 1 метра (страховочный строп + карабины + устройство).  
 - Для снижения риска падения следите за тем, чтобы канат, расположенный между устройством и точкой анкерного крепления, был всегда натянут.  
 Не нагружайте страховочный канат, если ваш рабочий канат находится под нагрузкой. Сильная динамическая нагрузка может повредить элементы страховочной системы.

**Принцип работы и функциональная проверка**

Зажим – это устройство для перемещения по канату. Он скользит по канату в одном направлении и зажимает канат при движении в противоположном.  
 Зубья кулачка входят в оболочку каната, вследствие чего кулачок зажимает канат. Через прорезь в кулачке удаляется грязь.

**Установка и снятие с каната**

Отведите защелку безопасности вниз и заблокируйте ее на корпусе устройства. Таким образом, кулачок остается открытым.  
 Установите канат в устройство. Следует обращать внимание на указатель «Верно/Вниз». Разблокируйте защелку безопасности, после чего кулачок прижмет канат. В данном положении защелка безопасности препятствует непроизвольному открытию кулачка. Для того чтобы освободить канат, необходимо немного сдвинуть зажим вверх по канату, одновременно потянув кулачок назад, используя предохранительную защелку.

**Подъем по канату**

Используйте зажим CROLL L вместе с другим зажимом (например, BASIC) и петлей для ноги. Всегда присоедините себя ко второму зажиму подходящим стропом.

**Косой траверс**

Если подъем осуществляется по наклонному канату, перекиньте ногу через канат так, чтобы он шел параллельно желобку зажима CROLL L.

**Короткий спуск**

Подвигайте зажим вверх по канату, одновременно надавливая на кулачок указательным пальцем. Не трогайте защелку безопасности ввиду риска непроизвольного открытия кулачка.  
 Внимание: для работников массой более 100 кг изучите соответствующую информацию в разделе «Решения для работников массой более 100 кг», доступную на сайте Petzl.com.

**10. Грузовые петли**

Грузовые петли должны использоваться только для снаряжения.  
**ВНИМАНИЕ:** ОПАСНОСТЬ: никогда не используйте грузовые петли для страховки, для спуска, а также не ввязывайте в них страховочный канат и не вставляйте на них на самостраховку.  
 Липучка Velcro может быть использована для удержания средства защиты от падения полузукного типа в верхнем положении.

**11. Петли для закрепления карабинов стропы для защиты от падения**

**А.** Для использования исключительно для закрепления конечных карабинов свободного конца стропы для защиты от падения.  
**В.** В случае падения петли для закрепления карабинов освобождают конечные карабины стропы, тем самым не мешая срабатыванию амортизатора рышка.  
 Внимание: эти петли не предназначены для защиты от падения.

**12. Аксессуары**

Рабочее сиденье PODIUM и скобы для рабочего сиденья PODIUM.

**13. Дополнительная информация**

Данное снаряжение отвечает требованиям регламента (EC) 2016/425 СИЗ. Декларация о соответствии требованиям ЕС находится на сайте Petzl.com.  
 - Вы должны иметь план спасательных работ и средства для быстрой его реализации на случай возникновения аварийной ситуации.  
 - Точку анкерного крепления для системы желательно располагать над пользователем, и она должна отвечать требованиям EN 795 (допустимая нагрузка – не менее 12 кН).  
 - При использовании системы защиты от падения очень важно проверить перед началом применения глубину свободного пространства под пользователем, чтобы избежать удара о препятствие или о землю в случае падения.  
 - Следите за тем, чтобы точка анкерного крепления была правильно установлена, чтобы свести к минимуму риск падения и уменьшить его высоту.  
 - Страховочная привязь для защиты от падения – единственное устройство для удержания тела человека, которое может использоваться в системах защиты от падения.  
 - В случае использования вместе разных элементов снаряжения может возникнуть опасная ситуация, когда безопасная работа одного элемента снаряжения может быть нарушена безопасной работой другого элемента снаряжения.  
**ВНИМАНИЕ:** следите за тем, чтобы ваше снаряжение не терлось об абразивные поверхности и острые крошки.  
 - У пользователей не должно быть противопоказаний к такому виду деятельности.  
**ВНИМАНИЕ:** зависание в привязи без движения может привести к серьезным травмам и даже к смерти.  
 - Инструкции по эксплуатации любого снаряжения, связанного с использованием данного изделия, также должны быть приняты во внимание.  
 - Инструкция по эксплуатации должна поставляться вместе со снаряжением и на языке страны, в которой оно используется.  
 - Убедитесь, что маркировка изделия может быть прочтана.

**Выборочка снаряжения:**

**ВНИМАНИЕ:** особые обстоятельства могут вызвать уменьшение срока службы изделия, вплоть до однократного применения; например: способ и интенсивность использования, воздействие окружающей среды, воздействие морской среды, работа с химикатами, экстремальные температуры, контакт с острыми крошками и т.д.  
 Не используйте выборочку любого снаряжения, если:  
 - Ему больше 10 лет и оно изготовлено из пластика или текстиля.  
 - Оно падало или подвергалось большой нагрузке.  
 - Оно не удовлетворяло требованиям при осмотре или проверке. У вас есть сомнения в его надежности.  
 - Вы не знаете полную историю его эксплуатации.  
 - Когда оно устарело и более не соответствует новым стандартам, законам, технике или несовместимо с другим снаряжением и т.д.  
 Чтобы избежать дальнейшего использования выбракованного снаряжения, его следует уничтожить.

**Рисунки:**

- А. Срок службы: 10 лет - В. Маркировка - С. Допустимый температурный режим
- D. Меры предосторожности - E. Чистка/дезинфекция - F. Сушка - G. Хранение/транспортировка - H. Обслуживание - I. Модификация/ремонт (запрещены вне мастерских Petzl, за исключением заменяемых частей) - J. Вопросы/контакты

**Гарантия 3 года**

От любых дефектов материала и производственных дефектов. Гарантия не распространяется на следующие случаи: нормальный износ, окисление, изменение конструкции или переделка изделия; неправильное хранение и плохой уход; повреждения, вызванные небрежным отношением к изделию; а также использование изделия не по назначению.

**Предупредительные знаки**

1. Ситуация, представляющая неизбежный риск получения серьезных травм или ведущая к смерти. 2. Ситуация, представляющая риск возникновения несчастного случая

или получения травмы. 3. Важная информация о работе или о характеристиках вашего снаряжения. 4. Техническая несовместимость.

**Прозлеживаемость и маркировка продукции**

А. Отвечает требованиям стандартов, относящихся к СИЗ. Зарегистрированная организация, которая провела проверку на соответствие стандартам ЕС - в. Номер организации, осуществляющей производственный контроль данного СИЗ - с. Прослеживаемость: матрица данных - d. Размер - e. Серийный номер - f. Год изготовления - g. Месяц изготовления - h. Номер партии - i. Индивидуальный номер изделия - j. Стандарты - k. Визуально читайте инструкцию по эксплуатации - l. Идентификация модели - m. Максимальная номинальная нагрузка - n. Адрес производителя - o. Дата производства (месяц/год)

这份说明书将向您解释如何正确使用您的装备。这里只描述部分使用方法和技术。

警示标志将告知您使用该装备时的某些潜在危险，但不可能全部描述。请登录Petzl.com查阅更新和附加信息。

您有责任阅读每一条警示且正确使用您的装备。任何错误的使用都将造成额外危险。如果您有任何疑问或对于理解这些文件有困难的话，请联系Petzl。

## 1.应用范围

用于高空坠落保护的 personal 保护设备 (PPE)。配有可开启的腹部连接点和内置CROLL L胸升的绳索行进用安全带。

最大负重：140kg。  
使用该产品时，不可超出其负荷限制，也不可用于设计之外的用途。

### 责任

凡涉及使用此装备的活动都具有一定危险性。

您应对个人的行动、决定和安全负责。

在使用此装备前，您必须：

- 阅读并理解全部使用指南。
- 针对该设备的使用，进行特定训练。
- 熟悉您的装备，了解其性能及使用限制。
- 理解并接受所涉及的风险。

一旦忽视上述任何一条警告，将有可能造成严重伤害甚至死亡。

该产品只能由有能力且负责任的人使用，或在有能力且负责任的人的直接目视监督下使用。

您应对个人的行动、决定和安全负责并承担后果。如果您无法承担相关责任或无法完全理解不使用说明，那么不要使用此装备。

## 2.部件名称

**胸式安全带：**

- (1) 背部连接点，(2) 背部连接带调节扣，(3) 肩带前部调节扣，(4) 肩带FAST调节扣，
- (5) 胸部连接点，(6) CROLL L胸式上升器，(7) 凸轮，
- (8) 安全开关，(9) 织带的弹性束带，(10) 用于固定ASAP SORBBER的Velcro贴，
- (11) 止坠锁索锁扣存放点，(12) 坠落指示器。

**座式安全带：**

- (13a) 腹部可开启连接点，(13b) 织物连接点，(13c) 小金属D环，(13d) 大金属D环，(13e) 座板连接点，(13f) 扳手，(14) 腰带，(15) 腿环，(16) 侧部连接点，
- (17) 后部限位连接点，(18a) DOUBLEBACK PLUS调节扣，(18b) 腿环FAST LT卡扣，(19) 装备挂环，
- (20) TOOLBAG工具包连接点，(21) 腿环和腰带连接带上的DOUBLEBACK调节扣，(22) CARITool工具架连接槽。

**主要材料：**

- 织带：聚酯；调节卡扣：钢；腹部连接点：铝合金和不锈钢。
- CROLL L：框架：铝合金；凸轮：不锈钢。

## 3.检测、检查要点

您的安全和您装备的状态密切相关。

Petzl建议至少每12个月请专业人员进行全面检测（根据每个国家现行法规以及具体情况）。警告：高频率的使用会需要您更加频繁地检查您的PPE。请根据

Petzl.com网站上描述的操作方式进行检查。在您的PPE检查表格中记录：类型、型号、生产商信息、序列号或独立编码，生产、购买、第一次使用和之后每次定期检查的日期，问题、评论、检查者姓名和签名。

**每次使用前**

**安全带**

检查扁带的连接点、调节扣以及安全缝线的状况。注意仔细检查是否存在断线或脱线的地方。

检查是否存在因使用、暴露于高温和与化学品接触而导致的划痕、磨损和损坏等状况。检查DOUBLEBACK、DOUBLEBACK PLUS和FAST卡扣是否操作正常。

检查坠落指示器。当背部连接点受到超过400daN的冲击力后，该指示器会显示红色标示。

当坠落指示器可见时，该安全带即可淘汰。

**腹部可开启连接点**

检查是否有裂痕、变形、腐蚀等。检查是否每个螺丝都在。检查是否所有螺丝已拧紧（正确安装、无间隙）。

**CROLL L**

检查产品是否存在裂纹、变形、划痕、过度磨损、腐蚀等迹象。

检查框架、连接孔、凸轮和安全开关、弹簧和凸轮轴的状态。

检查凸轮能否活动及其弹簧的弹性。

检查凸轮上的咬齿是否有污垢。

**每次使用时**

定期检查调节扣是否正确扣紧。经常检查产品状况及其与系统内其他设备的连接状况，是至关重要的。确保系统内所有设备均互相正确连接。

**警告：**

- 小心外物会妨碍凸轮的操作。
- 小心安全开关有可能被外物钩挂而使凸轮打开。

## 4.兼容性

验证该产品在操作时与其他组件的兼容性（兼容性=良好的功能互动）。

与安全带配合使用的设备必须符合您所在国家的现行标准（如，EN 362锁扣标准）。

## 5.安全带的穿戴

- 确保正确地将多余的织带收（折叠）在弹性束带中。

- 小心外物可能妨碍FAST卡扣的操作（例如小石、沙砾、衣物等）。确保其正确锁上（见图示）。

**腹部可开启连接点**

该点可连接多个设备：主轴杆连接PODIUM座板、小D环连接CROLL L胸升以及大D环连接下降器。

两个螺丝都必须在。

为了确保装备的良好性能，螺丝必须正确安装并按照说明的扭矩拧紧。只有使用扭矩扳手才能正确地拧紧螺丝。严格遵守安装和拆卸说明：见指示箭头。不需完全拧开螺丝就可以取出杆。如果您丢失了一枚螺丝，请联系Petzl售后服务处。

**背部连接点的初始调校**

调整背部连接点与身高体型相称：与肩胛同高。

警告：如果使用背部连接点，必须尤其注意腿环和腰带后部连接带的调节。

**调节和悬挂测试**

安全带必须调节至合身以减轻下坠时受伤的风险。

你必须在安全的地方走一走，并使用每个挂点连接装备进行悬挂测试，以确保安全带合身，确保它能作为作业提供足够的舒适度，并已调节至最佳状态。

## 6.EN 361:2002止坠安全带

全身坠落保护安全带，根据EN 363 标准，是止坠系统的组成部分（个人高空防坠落保护系统）。

**6A.胸部连接点**

**6B.背部连接点**

只有这类连接点可用作连接止坠系统，例如绳索移动止坠器、势能吸收器等符合EN 363标准的系统。为方便识别，这些连接点上均标示有字母“A”。

**净空距离：使用者下方的自由下坠空间**

使用者下方必须有足够的净空距离防止其在坠落时碰撞到任何障碍物。计算净空距离的详尽资料可在其他部件的使用说明书内找到（势能吸收器、止坠器等）。

## 7.用于工作定位和限位作业的EN 358:2018的腰带

这些连接点只可用于连接一个工作定位或限制工作范围系统。具体使用注意事项请参阅所使用挽索的使用说明书。这些连接点并非设计用于止坠用途。如果使用有悬挂在腰带上或在腰带上受到无法控制的拉力的风险，请不要使用定位腰带。用于工作定位时，请使用位于腰部或以上位置的锚点。必要时在工作定位或限位系统之外加一个集体或个人止坠系统。

腰带经认证只适用于单人使用，包含其工具和装备，最高负重为150kg。

**7A.腹部可开启连接点**

**7B.腰带侧部连接点**

使用一条定位挽索同时连接两侧连接点，可使腰带提供更舒适的支撑。

**7C.后部限位连接点**

腰带后部的连接点设计用途仅为防止使用者进入有坠落可能的地带。

## 8.EN 813:2008座式安全带

**腹部可开启连接点**

设计用于绳索行进和工作定位。

使用腹部连接点连接下降器、定位挽索或行进挽索。

该连接点不能用作止坠。

## 9.内置CROLL L胸式上升器EN 12841:2006

CROLL L是B型绳索调节设备，用于在工作绳索上上升。

CROLL L必须与安装于安全绳上的A型备份设备一同使用（例如绳索用的ASAP移动止坠器）。

- CROLL L不适用于止坠系统。

- 为符合EN 12841:2006 type B标准，使用直径10-13mm EN 1891 type A的半静力绳（绳芯+绳皮）。（注：认证时，使用的测试绳索是Petzl CLUB 10mm和Teufelberger KM3 13mm。）

- 使用最长不超过1m的连接组合（挽索+锁扣+设备）。

- 为降低坠落风险，在绳索调节设备和保护点之间的绳索必须处于紧绷状态。

当工作绳处于紧绷状态时，请确保安全绳没有受力。动态过载可能损伤挽索。

**功能原理及测试**

该上升器是用于与绳索上升的设备。它能够沿着绳索向一个方向滑动，当它向另一方向移动时则会卡死。

凸轮尖齿咬住绳索，然后凸轮将绳索挤压到框架上从而锁定绳索。凸轮的凹槽可将污物排出。

**安装与取下绳索**

拉下安全开关并将其卡在设备外框上。凸轮保持打开状态。

将绳索放入设备中。注意上/下方向指示标记。关上安全开关以使凸轮挤压绳索。在这个位置，安全开关可防止凸轮意外打开。

要移除绳索，把设备沿绳索往上滑动，同时拉动安全开关以打开凸轮。

**沿绳索上升**

使用CROLL L配合其他抓绳器，如BASIC及脚踏圈。始终用合适的挽索将您与第二个抓绳器相连。

**斜向上升情况**

在有角度的绳索上升时，用腿跨过绳索，保持绳索与CROLL L的绳槽平行。

**短距下降**

把上升器轻轻地沿绳索向上滑动，同时用食指按下凸轮。注意不要按动安全开关，因为这样凸轮有意外打开的危险。

警告：超过100kg的使用者，查看Petzl.com网站关于超过100kg的使用者的解决方案。

## 10.装备挂环

装备挂环只能用于存放器械。

危险警告：装备挂环决不能用作保护、下降、连接或作为锚点用途。

Velcro贴用于将移动止坠器的势能吸收器固定在较高的位置。

## 11.止坠挽索锁扣存放点

A.只能存放不使用的挽索末端的锁扣。

B.当发生坠落时，锁扣存放点能释放锁扣，避免阻碍势能吸收器的打开。

警告：该连接点不能用于止坠。

## 12.配件

PODIUM坐板和PODIUM坐板卸扣。

## 13.附加信息

该产品符合欧盟2016/425个人保护设备法规。请登录Petzl.com查看符合欧盟标准声明。

- 您必须提前制定必要的救援方案，以便遇到困难时可以迅速实施。

- 系统的锚点最好置于使用者之上，而且应符合EN 795标准（最小强度为12kN）。

- 在止坠系统中，每次使用前都必须检查使用者下方是否留有足

够的净空距离，从而避免在坠落时与地面或障碍物发生碰撞。

- 确保锚点正确放置，从而降低坠落的风险并缩短坠落距离。

- 防坠落安全带是止坠系统中唯一可用来支撑身体的装备。

- 当多个装备组合在一起使用时，一件装备的安全功能可能会影响另一件装备的安全功能，从而导致突发危险情况的出现。

- 警告：防止该产品与粗糙面或尖锐物直接摩擦。

- 使用者的身体条件必须适合高空作业。警告：无意识地悬挂于安全带上，可能导致严重的生理伤害甚至死亡。

- 任何装备在与此装备一同使用时，必须严格遵守其使用说明。

- 使用说明必须以产品使用国家的语言提供给使用者。

- 确保产品上的标记清晰可见。

**淘汰您的装备：**

警告：一次意外事故可能导致产品在首次使用后即被淘汰（这取决于使用方式及强度、使用环境：严酷的环境、海洋环境、尖锐边缘、极限温度、化学产品等）。

何时需要淘汰您的装备：

- 塑料或纺织产品自生产之日起已超过10年。

- 经历过严重冲击或负荷。

- 无法通过产品检测。您对其安全性产生怀疑。

- 您不清楚产品的全部使用历史。

- 因为法律、标准、技术或与其它装备不兼容等问题而不得不淘汰。

销毁这些产品以防将来误用。

**图标：**

A.寿命；10年 - B.标示 - C.使用温度范围 - D.使用注意 - E.清洁/消毒 - F.干燥 - G.存放/运输 - H.维护 - I.改装/修理（不能在Petzl以外的地方修理，除了更换零件） - J.问题/联络

**3年质保**

针对材料或生产上的缺陷。例外：正常的磨损、氧化、自行改装或改良、不正确存放、欠佳的保养、使用疏忽或用于非该产品设计之用途。

**警告标志**

1.表示有即刻产生严重伤害或死亡风险的情况。2.表示有潜在的意外或伤害风险。3.表示产品在功能或性能方面的重要信息。4.表示装备的不兼容性。

**可追溯性及标示**

a.符合PPE监管要求。进行EU测试的认证机构 - b.为PPE做生产检测的认证机构序号 - c.追踪：二维码 - d.尺寸 - e.独立编码 - f.生产年份 - g.生产月份 - h.序列号 - i.独立身份识别号 - j.标准 - k.仔细阅读说明书 - l.型号识别 - m.最大工作负荷 - n.生产商地址 - o.生产日期（月份/年份）

본 설명서는 장비를 정확하게 사용하는 방법을 설명한다. 오로지 특정 기술 및 사용법만 소개된다.  
정교 기호는 사용자의 장비와 관련된 몇 가지 잠재적인 위험에 대한 정보를 전달하나 모든 것을 설명하는 것은 불가능하다. 최신 정보 및 추가 정보는 Petzl.com을 확인한다. 각각의 경고 내용 확인 및 정확한 장비 사용은 사용자에게 책임이 있다. 장비의 오용은 추가적인 위험을 야기할 수 있다. 본 설명서를 이해하는데 어려운 점이나 의문점이 있으면 (주) 안나푸르나로 연락한다.

**1. 적용 분야**

높은 곳으로부터 추락 보호의 용도로 사용되는 개인 보호 장비 (PPE).  
개별 가능한 부부 지점 및 CROLL L 로프 클램프가 통합된 로프 액세서 안전벨트.  
공식 최대 하중: 140 kg.  
본 제품은 자체 강도 이상으로 힘을 가해서는 절대 안되며, 제작 용도 이외의 다른 목적으로 사용되어서는 안된다.

**책임**

**경고**  
**이 장비의 사용과 관련된 활동은 위험성이 내재되어 있다. 자신의 행동이나 결정, 그리고 안전에 대한 책임은 사용자에게 있다.**

이 장비를 사용하기 전에, 반드시 알아야 할 사항:  
- 사용에 관한 모든 설명서를 읽고 이해하기.  
- 장비의 적절한 사용을 위한 구체적인 훈련 받기.  
- 장비의 사용법과 사용 한도에 대해 숙지하고 친숙해지기.  
- 관련된 위험을 이해하고 숙지하기.

**이러한 경고를 유념하지 않으면 심각한 부상이나 사망을 초래할 수 있다.**

본 장비는 반드시 전문가와 책임질 수 있는 사람만이 사용할 수 있고, 전문가에 의해 직접적으로 눈으로 볼 수 있는 통솔 아래 사용되어야 한다.

행동이나 결정, 그리고 안전에 대한 책임은 사용자에게 있으며 결과물에 대해 예측할 수 있어야 한다. 책임질 수 없거나 또는 책임질 수 있는 위치에 있지 않은 경우, 또는 사용 지침서를 완전히 이해하지 못했다면 본 장비를 사용하지 않는다.

**2. 부분 명칭**

**상단 안전벨트:**

(1) 등쪽 연결 지점, (2) 후면 등쪽 조절 버클, (3) 양쪽 어깨 스트랩 조절 버클, (4) FAST 어깨 스트랩 조절 버클, (5) 흉부 연결 지점, (6) CROLL L 복부 로프 클램프, (7) 캠, (8) 안전 캐치, (9) 신축성 있는 스트랩 보관 부분, (10) ASAP 'SORBER'용 벨크로 보관 부분, (11) 추락 제동 랜야드 연결 장비 홀더, (12) 추락 제동 표시기.

**시트 안전벨트:**

(13a) 개별 가능한 부부 연결 지점, (13b) 섬유 연결 지점, (13c) 소형 금속 D, (13d) 대형 금속 D, (13e) 시트 연결 지점, (13f) 및, (14) 허리벨트 시스템, (15) 다리 고리, (16) 측면 연결 지점, (17) 후면 제한 연결 지점, (18a) 스트랩용 DOUBLEBACK PLUS 조절 버클, (18b) 다리 고리용 FAST LT 버클, (19) 장비 고리, (20) TOOLBAG 장치 파우치용 고리, (21) 다리 고리-허리벨트 연결 스트랩용 DOUBLEBACK 조절 버클, (22) CARITool 장비 홀더용 고리.

**주요 재질:**

- 스트랩: 폴리에스터; 조절 버클: 스틸; 복부 연결 지점: 알루미늄 및 스테인레스 스틸.  
- CROLL L: 프레임: 알루미늄 합금; 캠: 스테인레스 스틸.

**3. 검사 및 확인사항**

사용자의 안전은 장비의 온전한 상태에 달려있다. Petzl은 적어도 일년에 한 번 이상 전문가의 세부 검사를 받을 것을 권장한다 (사용 국가의 현재 규정과 사용자의 사용 환경에 따라 다를 수 있음). 경고: 사용 강도에 따라 PPE를 더 자주 검사할 수 있다. Petzl.com에 설명된 절차를 따른다. PPE 장비 시삭에 유형, 모델, 제조업체 연락 정보, 일련 번호 또는 개별 번호, 제조일, 구매일, 최초 사용일, 추후 정기 검사, 문제점, 코멘트, 검사관의 이름 및 서명 등의 PPE 검사 결과를 기록한다.

**매번 사용 전**

**안전벨트**

부착 지점, 조절 버클, 안전 박음질 부위의 웨빙을 확인한다. 특히 실이 잘리거나 느슨해진 부분이 있는지 주의한다. 절단, 마모 및 사용, 열, 화학 제품으로 인해 손상된 부분이 있는지 확인한다. DOUBLEBACK, DOUBLEBACK PLUS 및 FAST 버클 기능이 잘 작동하는지 확인한다. 추락 제동 표시기를 확인한다. 등쪽 연결 지점이 400 daN 이상의 충격을 지탱하게 되면 표시기에 적색이 보인다. 만일 추락 제동 표시기가 보이는 경우 본 안전벨트를 폐기해야 한다.

**게이트형 복부 부착 지점**

균열, 변형, 부식 여부를 확인한다... 나사가 있는지 확인한다. 나사가 단단히 조여졌는지 확인한다 (올바른 설치, 유격 유무...).

**CROLL L**

제품에 균열, 변형, 자국, 마모, 부식 등이 없는지 확인한다. 프레임, 연결 구멍, 캠, 안전 캐치, 스프링, 캠 축의 상태를 확인한다. 캠의 움직임과 스프링의 효율성을 확인한다. 캠의 틸나 상태를 확인한다.

**제품 사용 도중**

조절 버클이 올바르게 조여졌는지 정기적으로 확인한다. 제품의 상태와 시스템의 다른 장비와의 연결 부분을 정기적으로 검사하는 것이 중요하다. 장비에 연결된 모든 제품들이 각각 정확한 위치에 있는지 확인한다.

**경고:**

- 캠의 작동에 방해될 수 있는 이물질,  
- 안전 캐치가 걸려 캠이 열릴 수 있는 상황.

**4. 호환성**

본 제품이 사용 시 시스템의 다른 구성 요소와 호환되는지 확인한다 (호환이 된다 = 순기능적 상호작용). 본 안전벨트와 함께 사용되는 장비는 사용 국가의 현재 기준에 부합되어야만 한다(예, EN 362 커넥터).

**5. 안전벨트 설치**

- 신축성 있는 보관 키퍼에 여분의 웨빙 (평형히 접힘)을 올바르게 넣었는지 확인한다.  
- FAST 버클의 작동을 방해할 수 있는 이물질이 끼이지 않도록 조심한다 (예, 자갈, 모래, 옷...). 올바르게 고정되었는지 확인한다 (그림 참조).

**게이트형 복부 부착 지점**

이 지점에는 여러 개의 장비를 부착 할 수 있다: 핀에 설치 가능한 PODIUM 시트, 소형 D 부분에 설치 가능한 CROLL L 로프 클램프, 대형 D 부분에 설치 가능한 하강기. 두 개의 나사가 있는지 반드시 확인한다.

장비의 적절한 성능을 보장하려면, 나사를 반드시 올바르게 설치하고 표시된 토크로 조여야 한다. 토크를 올바르게 조여지지 확인하는 유일한 방법은 토크 렌치를 사용하는 것이다. 조립 및 분해에 관한 사용법을 주의 깊게 확인한다: 확실 표시된 부분을 참고한다. 핀을 분리 할 때 나사를 완전히 제거 할 필요는 없다. 나사를 분실했을 경우, (주)안나푸르나로 연락한다.

**등쪽 연결 지점의 초기 조절**

신체 유형과 크기에 맞게 등쪽 연결 지점의 위치를 조정한다: 견갑골 부분에 위치를 맞춘다. 경고: 만일 등쪽 지점을 사용하는 경우, 후면의 다리 고리-허리벨트 연결 스트랩 조절이 매우 중요하다.

**조절 및 매달림 테스트**

추락이 발생할 경우 부상의 위험을 줄이기 위해 안전벨트를 반드시 꼭 맞게 조절해야 한다. 안전한 환경에서 사용자는 안전벨트가 몸에 적절하게 착용되었는지 그리고 충분한 편안함을 제공하는지 확인하기 위해서, 개인 장비와 함께 각 연결 지점으로부터 안전벨트를 착용한채로 이리저리 움직여 보거나 매달림 본 후 적절하게 조절해야 한다.

**6. EN 361:2002 추락 제동 안전벨트**

추락 제동용 전신 안전벨트, EN 363 기준에 부합하는 추락 제동 시스템의 구성 요소 (개인 추락 방지 시스템).

**6A. 흉부 부착 지점**

**6B. 등 부착 지점**

이러한 지점은 추락 제동 시스템을 부착하기 위해서만 사용될 수 있다 (예: 이동식 추락 제동 장비, 충격 흡수 장비 또는 EN 363 기준에 부합하는 그 밖의 시스템). 용이한 식별을 위해, 이러한 지점에는 문자 'A'가 표시되어 있다.

**이격거리: 사용자 아래의 여유 공간**

사용자 아래의 여유 공간은 추락이 발생했을 시, 어떤 장애물과도 부딪히지 않도록 충분해야 한다. 이격 거리를 계산하는 구체적인 상세설명은 다른 구성 제품 (충격 흡수 장비, 이동식 추락 제동 장비)의 사용 설명서에서 찾아볼 수 있다.

**7. EN 358:2018 작업 위치 확보 및 제한용 벨트**

이러한 부착 지점은 반드시 제한 또는 작업 위치 확보 시스템에 연결하기 위한 용도만 사용해야 한다. 안전된 랜야드 사용 시 주의할 사항은 사용 설명서를 참조한다. 이러한 부착 지점은 추락 제동용으로 제작된 것이 아님을 명시한다. 사용용 벨트에 매달려 있거나 제어되지 않은 정력에 노출될 위험이 있는 경우에는 작업 위치 확보용 벨트를 사용하지 않는다. 작업 위치 확보를 위해, 허리 높이 또는 그 위에 있는 앵커 포인트를 사용한다. 작업 위치 확보 또는 제한 시스템을 집단 또는 개인 추락 제동 시스템으로 보완해야 할 수도 있다. 허리벨트는 도구 및 장비를 포함한 1명의 사용자를 위해 최대 총 중량이 150 kg까지 허용된다.

**7A. 게이트형 복부 부착 지점**

**7B. 허리벨트 측면 부착 지점**

허리벨트를 편안하게 지지할 수 있도록, 항상 두 개의 측면 부착 지점을 위치 확보 랜야드로 연결하여 함께 사용한다.

**7C. 후면 부착 지점**

후면 허리 벨트 부착 지점은 사용자가 추락할 수 있는 영역에 들어가는 것을 방지하기 위한 제한 시스템의 부착용으로만 설계되었다.

**8. EN 813:2008 시트 안전벨트**

**게이트형 복부 부착 지점**

로프에서의 진행 및 작업 위치 확보용으로 설계되었다. 복부 지점은 하강기, 위치 확보 랜야드 또는 진행 랜야드를 연결하는데에 사용한다. 이 부착 지점은 추락 제동용으로 적합하지 않다.

**9. EN 12841:2006 CROLL L 복부 로프 클램프**

CROLL L은 작업 로프를 오르는데 사용되는 B 유형의 로프 조절 장치이다.

**CROLL L은 안전 로프상에서 A 유형의 백업 장치와 반드시 함께 사용해야 한다(예: 로프용 ASAP 추락 제동 장비와 함께 사용).**

- CROLL L은 추락 제동 시스템에 사용하기에 적합하지 않다.
- EN 12841:2006 유형 B 표준의 요건을 충족시키려면, 직경 10-13 mm EN 1891 유형 A 낮은 신축성의 케르멘텐 로프를 사용한다. (비고: 인증 설명은 Petzl CLUB 10 mm, Teufelberger KM3 13 mm 로프로 일치했었다.)
- 최대 길이 1 미터 (랜야드 + 커넥터 + 장비)의 연결 조합을 사용한다.
- 추락의 위험을 줄이기 위해, 로프 조절 장치와 앵커 사이의 로프에 여유가 생기지 않도록한다.
- 신체 무게가 작업 로프 상에 실려 있을 때, 안전 로프에 하중이 실리지 않도록 해야 한다.
- 동적 초과 하중은 안전 로프를 손상시킬 수 있다.

**기능 원리 및 테스트**

이 로프 클램프는 등강용 로프를 위한 장치이다. 로프를 따라 한 방향으로 미끄러지고, 다른 방향으로 차단된다. 캠의 틸나가 캠과 프레임 사이에 로프를 조여 로프를 차단하는 클램프 동작을 시작한다. 캠의 슬롯은 진흙을 떨어낸다.

**로프 설치 및 제거**

안전 캐치를 아래로 당겨 장비의 프레임에 잠긴다. 따라서 캠은 열린 상태로 유지된다. 로프를 장비에 넣는다. 위/아래 표시기를 확인한다. 캠이 로프를 꼭 물 수 있게 안전 캐치를 풀어준다. 이 위치에서 안전 캐치는 캠이 실수로 열리는 것을 방지한다. 로프를 제거하려면, 안전 캐치를 이용하여 캠을 풀면서 장비를 로프 위로 밀어낸다.

**로프 등강**

다른 로프 클램프 (예, BASIC) 및 밧 고리와 함께 CROLL L을 사용한다. 적당한 랜야드를 사용하여 본인 스스로를 보조 로프 클램프와 항상 연결한다.

**카이진 트레바스 상황**

카이진 트레바스 상황에서 시작하는 경우: 로프 위로 다리를 올려 CROLL L의 로프 이동 채널과 정렬시킨다.

**짧은 하강**

장비를 살짝 밀어 올리면서 동시에 짐게 손가락으로 넣어 캠을 아래로 밀어낸다. 캠이 실수로 열릴 위험이 발생할 수 있으므로 안전 캐치를 조절하지 않는다. 경고: 100kg 이상의 작업자는 Petzl.com에서 100kg 이상의 작업자를 위한 솔루션 정보를 참조한다.

**10. 장비 고리**

장비 고리는 반드시 장비용으로만 사용되어야 한다. 경고 - 위험: 사람을 빌레이, 하강, 타이-인 연결, 확보하기 위해 절대 장비 고리를 사용하지 않는다. 벨크로 보관 키퍼는 높은 위치에 설치 이동식 추락 충격 흡수제를 보관하는데 사용될 수 있다.

**11. 추락-제동 랜야드 연결 장비 홀더**

- A. 사용하지 않는 랜야드 끝을 위한 랜야드 연결 장비-홀더로만 사용되어야 한다.
- B. 추락하는 경우, 랜야드 연결 장비 홀더가 랜야드-끝 연결 장비를 풀어주어, 충격 흡수제의 작동을 방해하지 않도록 한다. 경고: 이는 추락-제동 부착 지점이 아니다.

**12. 액세서리**

PODIUM 시트 및 PODIUM 시트용 새클.

**13. 시트 정보**

본 제품은 개인 보호 장비에 관한 규정 (EU) 2016/425의 필수 요건에 부합한다. EU 적합성 선언서는 Petzl.com에서 확인 가능하다.

- 사용자, 장비 사용 도중에 우연히 부딪히게 될 경우에 대비하여, 반드시 신속하게 이행할 수 있는 구조 계획과 방법을 가지고 있어야 한다.
- 시스템의 앵커 지점은 가급적 사용자 위치보다 위에 위치되어야 하고, EN 795 표준의 요건 (최소 강도 12 kN)을 충족해야 한다.
- 추락 제동 시스템에서, 매번 사용 전 지면에 충돌하거나 추락 시 장애물을 피하기 위해 사용자 아래에 필요한 이격 거리를 확인하는 것이 필수적이다.
- 추락의 위험과 고풍을 제한하기 위해, 앵커 지점이 올바른 위치에 있는지 확인한다.
- 추락 제동 안전벨트는 추락-제동 시스템에서 사용자의 신체를 지탱하는 유일한 장비이다.
- 여러 개의 장비를 사용할 때, 한 가지 장비의 안전 성능이 다른 장비의 작동과 연관되어 있다면 위험한 상황을 불러올 수 있다.
- 경고: 장비가 마모성 환경 또는 날카로운 표면에 마찰되지 않도록 주의한다.
- 사용자는 반드시 고소 활동에 의학적적으로 적합해야 한다.
- 경고: 안전벨트에서 지령을 행동할 수 없는 상태로 매달리는 것은 심각한 부상을 또는 사망을 초래할 수 있다.
- 본 제품과 함께 사용되는 장비는 각 품목별 사용 설명서를 반드시 따라야 한다.
- 본 제품의 사용 설명서는 반드시 장비가 사용되는 국가의 언어로 제공되어야 한다.
- 제품의 마킹이 식별 가능하지 확인한다.

**장비 폐기 시점:**

- 경고: 사용 유형, 사용 강도 및 사용 환경 (거친 환경, 해양 환경, 날카로운 모서리, 극한의 기온, 화학 제품 등)에 따라 단 한 번의 사용으로도 제품을 폐기해야 할 수 있다. 다음과 같은 경우 제품을 반드시 폐기해야 한다:
  - 플라스틱 또는 섬유 재질로 제작된 장비가 10 년 이상일 경우
  - 심한 추락이나 충격 하중을 받은 적이 있는 경우.
  - 장비에 통과하지 못한 경우, 장비의 신뢰성이 의심되는 경우.
  - 장비에 대한 기록을 전혀 모를 경우.
  - 적용 규정, 기준, 기술의 변경 또는 다른 장비와 호환되지 않는 경우 등.
 이러한 장비가 다시 사용되는 일이 없도록 폐기한다.

**제품 참조:**

A. 제품 수명: 10 년 - B. 마킹 - C. 허용 온도 - D. 사용자 사항 - E. 세척/살균 - F. 건조 - G. 보관/운반 - H. 제품 관리 - I. 수리/수선 (Petzl 시설 외부에서는 무용 교체를 제외한 모든 금지) - J. 문의사항/연락

**3년간 보증**

원자재 또는 제조상의 결함에 대해 보증을 제공한다. 제외: 일반적인 마모 및 찢김, 산화, 제품 변형 및 개조, 부적절한 보관, 올바르게 않은 유지 관리, 사용 상 부주의, 제작 용도 이외의 사용 등.

**경고 기호**

1. 심각한 부상 또는 사망의 갑작스러운 위험이 존재하는 상황. 2. 사고 또는 부상의 잠재적인 위험에 노출. 3. 제품의 기능 또는 성능에 대한 중요 정보. 4. 장비 비호환성.

**수칙 및 마킹**

- a. PPE 규정의 요구 사항을 충족한다. EU 유형 시험 수행 기관 - b. 본 PPE의 생산 관리를 수행하는 인증 기관의 번호 - c. 추적: 데이터 매트릭스 - d. 사이즈 - e. 일련 번호 - f. 제조년도 - g. 제조일 - h. 배치 번호 - i. 개별 식별번호 - j. 기준 - k. 사용 설명서를 주의 깊게 읽는다 - l. 모델 식별 - m. 최대 하중 - n. 제조업체 주소 - o. 제조일 (월/년)



В тази листовка е обяснено как правилно да използвате средството. Представени са само някои методи и начини на употреба.

Предупредителни надписи ви информират за потенциални рискове, свързани с употребата на средството, но не е възможно да бъдат описани всички. Следете редовно актуализацията и допълнителната информация на страницата Petzl.com. Вие носите отговорност за спазването на всяко предупреждение и за правилното използване на средството. Всяко неправилно действие при използване на средството ще доведе до допълнителен риск. Свържете се с Petzl, ако имате съмнения или затруднения да разберете нещо.

## 1. Предназначение

Лично предпазно средство (ЛПС) срещу падане от височина.

Предпазен колан за въжен достъп с ниска отвараща се точка и интегриран самохват CROLL L.

Максимално работно натоварване: 140 kg.

Този продукт не трябва да се използва извън неговите възможности или в ситуация, за която не е предназначен.

### Отговорност

#### ВНИМАНИЕ

**Дейностите, изискващи употребата на това средство, по принцип са опасни. Вие носите отговорност за вашите действия, решения и за вашата безопасност.**

Преди да започнете да употребявате това средство, трябва:

- Да прочетете и разберете всички инструкции за употреба.
- Да научите специфичните за средството начини на употреба.
- Да се усъвършенствате в работа със средството, да познавате качествата и възможностите му.
- Да разберете и осъзнаете съществуващия риск.

**Непозаване дори на едно от тези предупреждения може да доведе до тежки, дори смъртосни травми.**

Този продукт трябва да се използва във и от компетентни и добре осведомени лица, или работещи с него трябва да бъде под непосредствен зрителен контрол на такова лице. Вие носите отговорност за вашите действия, решения и за вашата безопасност и вие ще поемете последствие. Ако не сте в състояние да поемете тази отговорност или не сте разбрали добре указанията за употреба, не използвайте това средство.

## 2. Номерация на елементите

**Гръден колан:**

(1) Гръбна точка на окачване, (2) Задна катарама за регулиране на гръбната точка, (3) Предна катарама за регулиране на презрамките, (4) Катарама FAST за регулиране на презрамките, (5) Гръдна точка на окачване, (6) Гръден самохват CROLL L, (7) Палец (8) Ключалка, (9) Ластични гайки за лентите, (10) Гайка Velcro за ASAP/SORBER, (11) Гайки за осигурителния ремък, (12) Индикатор за падане.

**Седалка:**

(13a) Предна ниска отвараща се точка, (13b) Текстилна точка, (13c) Малка метална D-образна точка, (13d) Голяма метална D-образна точка, (13e) Точка за закачане на допълнителна седалка, (13f) Ключ, (14) Ленти на кръстия колан, (15) Бедрени ленти, (16) Странични точки, (17) Задна точка за закачане на ограничителна система, (18a) Регулируеми катарми DOUBLEBACK PLUS на лентите, (18b) Катарам FAST L на бедренте ленти, (19) Инвентарници, (20) Гайки за торбичка за инструменти TOOLBAG, (21) Катарам DOUBLEBACK за регулиране на лентите, свързващи кръстия колан с бедренте ленти, (22) Гайки за карабинер за инвентар CARITOO.

**Основни материали:**

- Лентите: полиестер; катарамите за регулиране: метал; предната ниска точка: алуминиева сплав и неръждаема стомана.
- CROLL L: корпус от алуминиева сплав, палец от неръждаема стомана.

## 3. Контрол, начин на проверка

Вашата безопасност зависи от състоянието на средствата.

Petzl препоръчва задълбочена проверка от компетентно лице най-малко веднъж на всеки 12 месеца (в зависимост от действащите в страната наредби и от начина и условията на употреба). Внимание: ако използвате ЛПС интензивно, може да се наложи по-често извършване на инспекция. Спазвайте указанията за проверка, посочени на Petzl.com. Запишете резултатите от проверката в паспорта на ЛПС: тип, модел, данни за производителя, сериен или индивидуален номер; датите на производство, покупка, първа употреба, следваща периодична проверка, дефекти, забележки, име и подпис на инспектора.

### Преди всяка употреба

**Предпазен колан**

Проверявайте лентите в мястото на точките за окачване, регулируемите катарам и основните шевове. Внимавайте да няма скъсани или разтеглени конци. Внимавайте за скъсване, износване и повреди вследствие на употреба, топлина, химически вещества и др. Проверявайте правилното функциониране на катарамите DOUBLEBACK, DOUBLEBACK PLUS и FAST.

Проверявайте индикатора за сериозно падане. Този червен индикатор се появява, ако гръбната точка е поела натоварване над 400 daN.

Бракувайте предпазния колан, ако индикаторът за падане се вижда.

### Предна ниска точка с възможност за отваряне

Проверявайте за пукнатини, деформации, корозия и др. Проверете дали винтовете са налични. Проверете как са стегнати винтовете (правилно поставени, без хлабина...).

**CROLL L**

Проверявайте продукта за пукнатини, деформации, белези, износване, корозия... Проверявайте състоянието на корпуса, отворите за включване, палеца и обезопасяващата ключалката, пружините и нита. Контролирайте подвижността на палеца и ефикасността на пружината му. Следете износването на зъбите на палеца.

### По време на употреба

Проверявайте редовно дали лентите не са се разхлабили. Важно е да следите редовно за състоянието на продукта и връзката му с останалите средства от системата. Уверете се, че отделилте средства са правилно разположени едно спрямо друго.

- ВНИМАНИЕ:**
- следете за чужди тела, които могат да попречат на функционирането на палеца,
- следете за елементи, които могат да се закачат за ключалката и да причинят отваряне на палеца.

## 4. Съвместимост

Проверете съвместимостта на този продукт с останалите елементи от системата при всякия начин на приложение (съвместимост = правилно функциониране на елементите). Елементите, които се използват с предпазния колан, трябва да отговарят на действащите стандарти в страната (например съединителите да отговарят на EN 362).

## 5. Поставяне на предпазния колан

- Внимавайте излизащата лента да бъде добре прибраана (правилно скатана) в ластичните гайки.
- Внимавайте функционирането на катарамите FAST да не бъде затруднено от наличното чужди тела (ключалка, пясък, дрехи...). Проверете дали са закопчани правилно (вижте рисунките).

### Предна ниска точка с възможност за отваряне

Тази точка позволява закачане на няколко средства: седалка PODIUM към оста, самохват CROLL към малката D-образна точка, десандъор към голямата D-образна точка. Двата винта трябва да са налични.

За да работи уреда добре, винтовете трябва да са правилно поставени и стегнати с посочената сила. Само ако използвате динамометричен ключ, може да сте сигурни, че стягате винтовете с точната сила. Следвайте стриктно инструкциите за монтаж и демонтаж: обърнете внимание на стрелките. Не се налага да извършвате извито винта, за да се освободи оста. Ако изгубите винта, свържете се с ремонтния сервиз на Petzl.

### Първоначално регулиране на гръбната халка

Регулирайте гръбната точка на окачване в зависимост от вашия ръст: тя трябва да е разположена на нивото на плещите. Внимание: регулирането на задните ленти, свързващи кръстия колан с бедрата, е важно, ако ще използвате гръбната точка.

### Регулиране и тест с увисване

Предпазният колан трябва да прилепва плътно към тялото, за да се намали риска от травми при падане. За да сте сигурни, че сбрютая е точния размер, предоставя желаниа комфорт и е правилно регулирана, трябва да извършите няколко движения с нея и да я изпробвате като увиснете на безопасно място на всичките й точки на окачване заедно с оборудването.

## 6. Предпазен колан за цялото тяло срещу падане EN 361: 2002

Предпазен колан срещу падане от височина, съставен елемент от система, спираща падане от височина, съгласно стандарт EN 363 (системи лични предпазни средства срещу падане).

**6A. Гръдна точка на окачване**

**6B. Гръбна точка на окачване**

Само тези точки са предназначени за свързване към система с ЛПС срещу падане например спирачно устройство към въже, погълщател на енергия... системи, описани в стандарт EN 363. За по-лесно идентифициране тези точки са маркирани с буквата А.

### Свободно пространство: пространството под ползвателя

Свободното пространство под ползвателя трябва да е достатъчно, за да не се удари при падане в ниско препятствие. Внимателно изчисляване на свободното пространство е посочен в инструкциите към другите елементи от системата (погълщатели на енергия, спирачни устройства...).

## 7. Колан за позициониране и ограничаване на достъпа EN 358: 2018

Тези точки трябва да се използват само за закачане на позиционираща или работно-ограничителна система. Запомнете се с изискванията относно предпазните мерки при употреба на позиционираща ремък от инструкцията за употреба на ремъка. Тези точки на окачване не са предназначени за спиране на падане от височина. Не трябва да използвате позициониращ колан, ако съществува риск от увисване в колана или неконтролируемо притискане на колана на тялото. За работно позициониране

използвайте опорна точка, намираща се на нивото на кръста или по-високо. Може да се наложи позициониращите или ограничителните системи да се допълнят с колективни или лични предпазни средства за защита срещу падане от височина. Кръстният колан е предназначен за едни ползватели, като общото тегло на човека заедно с работния инвентар не трябва да е повече от 150 kg.

### 7A. Предна ниска точка с възможност за отваряне

**7B. Странични точки за окачване на колана**

Употребявайте винаги двете странични точки едновременно, обединявайки ги с позициониращ ремък, за да имате удобна опора върху колана.

**7C. Задна точка за окачване на ограничителни системи**

Тази задна точка за окачване, намираща се върху кръстия колан, е предназначена само да предпази работещия да достигне място, от което може да падне.

## 8. Колан за седнало положение (седалка) EN 813: 2008

**Предна ниска точка с възможност за отваряне**

Предназначена е за изкачване по въже и позиционирание при работа. Използвайте предната ниско разположена точка за закачане на десандъори, позициониращи ремъци или ремъци за придвижване. Тази точка не е предназначена за спиране на падане от височина.

## 9. Гръден самохват CROLL L EN 12841: 2006

CROLL L е регулируемо устройство от тип В за системи с въжен достъп и е предназначен за изкачване по работното въже.

**Уредът CROLL L трябва да се използва в комбинация с допълнителна осигуровка с регулируемо устройство тип А, закачено за обезопасителното въже (например спирачно устройство за въже ASAP).**

- Уредът CROLL L не е предназначен за използване в спирачна система срещу падане.
- За да сте в съответствие с изискванията на стандарт EN 12841: 2006 тип В, използвайте податливостта въжета (минимално натоварване може да повреди осигурителната система. (Забележка: при сертификационното изпитанията са проведени с въжета CLUB Petzl 10 mm и KM3 Teufelberger 13 mm.)

- Връзката към самохвата трябва да е с максимална дължина 1 метър (ремка + съединителите + уредите).
- Въжето между средството за спускане и точката на закрепване трябва да бъде винаги отпънато, за да се ограничи риска от падане.

Когато натоварвате работното въже, обезопасителното не трябва да бъде натоварено. Едно стръх предпазно динамично натоварване може да повреди осигурителната система.

### Принцип на действие и проверка на функционирането

Този самохват е средство за изкачване по въже. Средството се движи по въжето в една посока и блокира в другата. Зъбите на челюстта захватват въжето, после челюстта го притиска и блокира. Отворът в палеца позволява лесно почистване на калта.

**Включване и изваждане на въжето**

Дръгнете палеца надолу и го закачете за корпуса на уреда. Така палецът на самохвата остава отворен.

Поставете въжето в предвиденото за това място. Спазвайте маркировките „Горе“ и „Долу“. Пуснете ключалката, така че палецът да захване въжето. В това положение ключалката не позволява нежелано отваряние на палеца.

За да освободите въжето, плъзнете самохвата нагоре по него и едновременно с това отворете палеца посредством ключалката.

**Изкачване по въже**

Използвайте самохват CROLL L в комбинация с друг самохват например BASIC и педал. Не забравяйте да се закачите към този втори самохват с подходящ ремък.

### Случай на преминаване през корем на въжето

При тръгване в корем на въжето: прекратете с единия крак въжето, за да стои в оста на гръдния самохват CROLL L.

**Късо слизане**

Плъзнете локте самохвата нагоре по въжето и едновременно с това натиснете палеца на самохвата с вашия показалец. Не правете това с ключалката поради риск от неволно отваряне.

Внимание: ако работещият е над 100 kg, обърнете внимание на информацията „Решения за работещи над 100 kg“, която ще намерите в сайта Petzl.com.

## 10. Инвентарник

Инвентарниците трябва да се използват само за закачане на инструменти. **ВНИМАНИЕ - ОПАСНО:** не използвайте инвентарниците за осигуряване, спускане, обързване или закачане на ремък. Гайките с велкро може да се използват за фиксиране на абсорбера на спирачното устройство във висока позиция.

## 11. Халки за носене на крайните съединители на осигурителния ремък

А. Трябва да се използва само за закачане на свободния край на ремъка.
В. При падане на ползателя системата за откчане освобождава карабинера, за да не възпрепятства разгъването на погълщателя на енергия.
Внимание: това не е точка за закачане на система срещу падане.

## 12. Аксесоари

Седалка PODIUM и шегели за седалка PODIUM.

## 13. Допълнителна информация

Този продукт съответства на регламент (ЕС) 2016/425 относно личните предпазни средства. ЕС декларацията за съответствие можете да намерите на страницата Petzl.com.

- Предвидете необходимите спасителни средства за незабавно оказване на помощ в случай на проблем.
- Препоръчително е точката на закрепване на системата да се намира над ползателя и да отговаря на изискванията на стандарт EN 795 (минимална якост 12 kN).
- Преди всяко инсталиране на една система с елементи срещу падане от височина трябва да се провери свободното пространство под ползателя, за да не се удари в земята или в ниско препятствие в случай на евентуално падане.
- Внимавайте точката за закрепване да бъде правилно позиционирана, за да се намали риска от падане, както и височината на падането.
- Предпазният колан срещу падане е единственото средство, което трябва да се използва за обезопасяване тялото в една система, спираща падане от височина.
- При употреба на няколко предпазни средства може да възникне рискова ситуация, ако правилното функциониране на дадено средство попречи на правилното функциониране на друго.
- **ВНИМАНИЕ:** следете средствата да не се трият в абразивни материали или остри елементи.
- При извършване на работа на височина е необходимо работещите да са в добро здравословно състояние. **ВНИМАНИЕ:** неподвижно висящо положение в предпазния колан може да доведе до тежки физиологични нарушения или фатален изход.
- Спазвайте описаните в листовките инструкции за употреба, които са прикачени към всеки един продукт.
- Инструкциите за употреба трябва да бъдат предоставени на потребителите преведени на езика на страната, в която се използва средството.
- Проверете дали маркировката върху продукта е четлива.
- Бракуване на продукта:**
- ВНИМАНИЕ:** никакъв извънредно събитие може да доведе до бракуване на даден продукт само след еднократно използване (в зависимост от вида и интензивността на употреба, средата, в която се ползва: агресивна среда, морска среда, остри ръбове, екстремни температури, химически вещества...).
- Един продукт трябва да се бракува, когато:
  - Той е на повече от 10 години и е съставен от пластмасови или текстилни материали.
  - Понесъл е значителен удар или натоварване.
  - Резултатът от проверката на продукта е незадоволителен. Съмнявате се в неговата надеждност.
  - Имате информации как е бил използван преди това.
  - Той е морално остарял (поради промяна в законодателството, стандартите, методите на използване, несъвместимост с останалите средства...).
- Унищожете тези продукти, за да не се употребяват повече.

**Пиктограми:**

**А.** Срок на годност: 10 години - **В.** Маркировка - **С.** Разрешена температура - **D.** Предупреждения при употреба - **E.** Почистяване/дезинфекция - **F.** Сушене - **G.** Съхранение/транспорт - **H.** Поддръжка - **I.** Модификации/ремонти (забранени са извън сервизите на Petzl, изключение само за резервни части) - **J.** Въпроси/контакти

### Гаранционен срок 3 години

Отнаси се до всякакви дефекти в материалите или при производството. Гаранцията не важи при: нормално износване, окисляция, модификации или ремонти, лошо съхранение, лошо поддръжане, употреба на продукта не по предназначение.

### Предупредителни знаци

1. Ситуация с неизбежен риск от тежко нараняване или фатален изход.
2. Ситуация с опасност от възможен инцидент или нараняване.
3. Важна информация относно начина на функциониране или спецификацията на продукта.
4. Несъвместимост на средствата.

### Контрол и маркировка

а. Отговаря на изискванията на регламента за ЛПС.
Нотифициран орган за ЕС изследване на типа - б. Номер на нотифициран орган, контролиращ производството на това ЛПС - с. Съхранение/транспорт - h. Номер на партида - i. Индивидуален номер - f. Година на производство - g. Месец на производство - h. Номер на партида - i. Индивидуална идентификация - j. Стандарти - k. Прочетете внимателно техническите указания - l. Идентификация на модела - m. Максимално работно натоварване - л. Адрес на производителя - o. Дата на производство (месец/година)

คู่มือการใช้งานนี้ อธิบายให้ทราบถึงวิธีการใช้งานอุปกรณ์ของคุณอย่างถูกต้อง เฉพาะข้อมูลทางเทคนิคและการใช้งานบางอย่างเท่านั้นที่ได้อธิบายไว้

เครื่องหมายคำเตือน ใบนอกให้คุณทราบถึงอันตรายบางส่วนที่อาจเกิดขึ้นจากการใช้งานของอุปกรณ์ แต่ไม่อาจอธิบายได้ทั้งหมด ตรวจสอบ PetzL.com เพื่อหาข้อมูลเพิ่มเติมล่าสุด

เป็นควรวามรับผิดชอบของคุณ ในการระมัดระวังต่อคำเตือนและการใช้อุปกรณ์อย่างถูกต้อง ข้อผิดพลาดในการใช้อุปกรณ์จะทำให้เกิดอันตราย ดิคือ PetzL หรือตัวแทนจำหน่ายที่มีชื่อเสียง หรือไม่เข้าใจข้อความในคู่มือนี้

## 1. ส่วนที่เกี่ยวข้องกัน

อุปกรณ์ป้องกันส่วนบุคคล (PPE) ใช้สำหรับป้องกันการตกจากที่สูง
สายรัดนิรภัยสำหรับการทำงานด้วยระบบเชือกควจูดชีวิตหาทองเบมมีประตูเปิดและประกอบติดกับ CROLL L ด้วยบับจับเชือก

ค่าการรับแรงสูงสุด: 140 กก

อุปกรณ์นี้จะส่งมอบไม่พร้อมน้ำหนักเกินกว่าที่ระบุไว้หรือไม่นำไปใช้ในวัตถุประสงค์อย่างอื่นนอกเหนือจากที่ได้ถูกออกแบบมา

## ความรับผิดชอบ

คำเตือน

กิจกรรมที่เกี่ยวข้องกับการใช้อุปกรณ์นี้ เป็นสิ่งที่เป็นอันตราย

เป็นความรับผิดชอบของผู้ใช้งานต่อการกระทำ การตัดสินใจและความ

ปลอดภัยของตัวเองของคุณเอง

ก่อนการใช้อุปกรณ์นี้ จะคือ:

- อ่านและทำความเข้าใจรายละเอียดในคู่มือการใช้งาน
- ทำการฝึกฝน โดยเฉพาะเพื่อการใช้งานที่ถูกต้อง
- ทำความคุ้นเคยกับความสามารถและข้อจำกัดในการใช้งานของมัน
- เข้าใจและยอมรับความเสี่ยงที่เกี่ยวข้อง

การขาดการระมัดระวังและละเลยต่อข้อมูลนี้ อาจมีผลให้เกิดการบาดเจ็บสาหัสหรืออาจถึงแก่ชีวิต

อุปกรณ์นี้จะส่งมอบใช้งานโดยผู้ที่มีความเชี่ยวชาญและมีความรับผิดชอบหรือใช้ในสถานที่ที่อยู่ในความรับผิดชอบโดยตรงหรือควบคุมได้โดยผู้เชี่ยวชาญ เป็นความรับผิดชอบของผู้ใช้งานต่อวิธีการใช้ การตัดสินใจ ความปลอดภัย และยอมรับในผลที่เกิดขึ้นจากริธีการนั้น ไม่ควรใช้อุปกรณ์ถ้าคุณไม่สามารถ หรือไม่อยู่ในสภาวะที่จะรับผิดชอบต่อความเสี่ยงที่จะเกิดขึ้นหรือไม่เข้าใจข้อความในคู่มือการใช้งาน

## 2. ชื่อของส่วนประกอบ

สายรัดอก:

(1) จุดผูกยึดด้านหลัง (2) หัวเข็มขัดปรับสายรัดด้านหลัง (3) หัวเข็มขัดปรับสายรัดช่วงไหล่ด้านหลัง (4) FAST หัวเข็มขัดปลดล็อคเร็วปรับสายรัดไหล่ (5) จุดผูกยึดตำแหน่งหน้าอก (6) CROLL L ด้วยบับจับเชือกที่หน้าท้อง (7) ลูกดิ่ง (8) ที่จับนิรภัย (9) อีลาสติคสำหรับด้านหลัง (10) แถบเหล็กสำหรับติดชื่อ ASAP^SORBER (11) จุดติดยึดเชือกสั้นในระบบขั้วขึ้นการตก (12) ด้วยบับจับเพื่อการมองเห็นสายรัดสะโพกแบบครึ่งตัว:

(13a) จุดผูกยึดหน้าทองเบมมีประตูเปิด (13b) จุดผูกยึดแบบสังทอ (13c) หัวไหล่หัว D ขนาดเล็ก (13d) หัวไหล่หัว D ขนาดใหญ่ (13e) จุดติดยึดที่นั่ง (13f) ประแจ (14) สายรัดรอบเอว (15) หัวรัดโคนขา (16) จุดติดยึดด้านข้างสองด้าน (17) จุดติดยึดเหนือระดับด้านหลัง (18) DOUBLEBACK PLUS หัวเข็มขัดปรับสายรัดโคนขา (18b) FAST LT หัวเข็มขัดสายรัดโคนขาแบบปลดเร็วแบบ (19) หัวคล้องอุปกรณ์ (20) หัวสำหรับ TOOLBAG ถุงเครื่องมือ (21) DOUBLEBACK หัวเข็มขัดสำหรับปรับสายรัดตอเชื่อมหัวรัดโคนขา-สายรัดรอบเอว (22) หัวสำหรับยึด CARTOOL

วัสดุประกอบหลัก:

- สายรัด: โพลีเอสเตอร์, หัวเข็มขัดปรับสายรัด: เหล็ก, จุดผูกยึดหน้าท้อง: อลูมิเนียม และสแตนเลส

- CROLL L: โครรง่าง: อลูมิเนียมอัลลอยด์; ลูกดิ่ง: สแตนเลส

### 3. การตรวจสอบ จุดที่ต้องตรวจสอบ

ความปลอดภัยของคุณขึ้นอยู่กับความสมบูรณ์ของอุปกรณ์ของคุณ

PetzL แนะนำให้ตรวจสอบและเช็คของอุปกรณ์โดยผู้เชี่ยวชาญ อย่างน้อยหนึ่งครั้งทุก 12 เดือน (ขึ้นอยู่กับข้อกำหนดกฎหมายของประเทศและสภาพการใช้งาน) คำเตือน: การใช้งานหนักอาจเป็นสาเหตุที่ทำให้คุณต้องทำการตรวจสอบอุปกรณ์ PPE ด้วยความถี่มากขึ้น ทำตามขั้นตอนที่แสดงไว้ที่ PetzL.com บันทึกผลการตรวจสอบ PPE ลงในแบบฟอร์มการตรวจเช็ค: ชนิด, รุ่น, ข้อมูลของโรงงานผู้ผลิต, หมายเลขลำดับการผลิต, หรือหมายเลขกำกับอุปกรณ์, วันที่ของการผลิต, วันที่สั่งซื้อ, วันที่ใช้งานครั้งแรก, กำหนดการตรวจเช็คครั้งต่อไป, ปัญหาที่พบ, ความคิดเห็น, ชื่อของผู้ตรวจเช็คพร้อมลายเซ็น

ก่อนการใช้งานแต่ละครั้ง

สายรัดนิรภัย

ตรวจสอบสายรัดที่แต่ละจุดผูกยึด, ที่เข็มขัดปรับตำแหน่ง และที่จุดยึดติดกัน โดยเฉพาะอย่างยิ่งการตรวจสอบจุดตัดขาด หรือเส้นค้ำหยดหลุม

ตรวจสอบรอยรูดขีดขาด, ขีดรอยและการเสียหายจากการใช้งาน, จากความร้อน, สัมผัสกับสารเคมี... ตรวจสอบหัวไหล่ยึด DOUBLEBACK, DOUBLEBACK PLUS และตัวล็อค FAST ชั่งก้ใช้งานได้ตามปกติ

ด้วยวิธีการขั้วขึ้นการตก ด้วยบับจับจะแสดงให้เห็นแถบสีแดงถ้าหัวล็อคที่จุดผูกยึดด้านหลัง อุปกรณ์จะขาดแรงดึงมากกว่า 400 daN เล็กใช้สายรัดนิรภัยถ้ามองเห็นด้วยวิธีการขั้วขึ้นการตก

จุดผูกยึดหน้าทองเบมมีประตูเปิด

ตรวจสอบหัวปราศจากร่องรอยแตกร้าว, บิดเบี้ยวผิดปกติรูปร่าง, ความสมนิ... ตรวจสอบหัวที่มีสกรูติดอยู่ ตรวจสอบไม่แน่ใจว่าสกรูได้ถูกขันอย่างแน่นหนา (ติดตั้งอย่างถูกต้อง, ปราศจากการคลายเกลียว...)

CROLL L

บนตัวอุปกรณ์ ตรวจสอบหัวปราศจากร่องรอยแตกร้าว, บิดเบี้ยวผิดปกติรูปร่าง, รอยตำหนิ, สึกกร่อน, ความสมนิ...

ตรวจสอบสภาพของโครงสร้าง, รูกดิ่งเชื่อมต่อ, ลูกดิ่งและที่จับนิรภัย สปริงและแกนของลูกดิ่ง

เช็การเคลื่อนไหวของลูกดิ่ง และประสิทธิภาพของสปริงของมัน

ตรวจสอบหัวว่าพื้นของลูกดิ่งไม่สึกปรกุดคั้น

ระหว่างการใช้งาน

ตรวจสอบอยู่เสมอว่า หัวเข็มขัดปรับสายรัดถูกสตอร์คไว้อย่างแน่นหนาดีแล้ว เป็นเรื่องสำคัญอย่างยิ่งที่ต้องตรวจสอบสภาพของอุปกรณ์อยู่เป็นประจำ และการเชื่อมต่ออุปกรณ์เข้ากับอุปกรณ์เคลื่อนไ้ในระบบ เ่นใจว่าทุกชิ้นส่วนของอุปกรณ์อยู่ในตำแหน่งที่ถูกต้องกับชิ้นส่วนอื่น

คำเตือน

- สิ่งแปลกปลอมที่อาจเข้าไปติดขัดการทำงานของลูกดิ่ง
- สภาพที่ด้วยบับป้องกันภัยถูกขัดขวางการทำงานซึ่งเป็นหลักให้ลูกดิ่งถูกคั้นเปิดออก

## 4. ความเข้ากัน ได้

ตรวจสอบว่าอุปกรณ์นี้ สามารถใช้งานเข้ากันได้ดีกับอุปกรณ์อื่นในระบบที่เกี่ยวข้องกัน (เข้ากันได้ดี = ใช้งานด้วยกันได้โดยไม่มีติดขัด)

อุปกรณ์ที่นำมาใช้งานร่วมกับสายรัดนิรภัย จะต้องสอดคล้องกับข้อกำหนดมาตรฐานที่ขั้วรับกับในแต่ละประเทศ (เช่น EN 362 เป็นมาตรฐานเกี่ยวกับตัวล็อคเชื่อมต่อ)

## 5. การติดตั้งชุดสายรัดนิรภัย

- มั่นใจว่าได้พบกับแผงของสายรัด (folded mat) ไว้ในช่องเก็บอีลาสติคเรียบร้อยแล้ว
- ระวังสิ่งแปลกปลอมที่อาจขัดขวางการทำงานของหัวเข็มขัด FAST (เช่น ก่อนกวาดทราย เสื้อผ้า) ตรวจสอบว่ามีวัตถุติดขัดอยู่ก่อนแล้ว (ดูภาพประกอบ)

จุดผูกยึดหน้าทองเบมมีประตูเปิด

จุดนี้ใช้ติดยึดอุปกรณ์หลายชิ้น PODIUM ที่นั่งบนหมุด CROLL L ด้วยบับจับเชือกบนหัวรัด D ขนาดเล็ก ตัวล็อคบนหัวรัด D ขนาดใหญ่ สกรูทั้งสองตัวต้องติดอยู่เพื่อไม่มันไ้ไปประสิทธิภาพที่เหมาะสมของอุปกรณ์ของคุณ สกรูต้องถูกติดตั้งอย่างถูกต้องและขันอย่างแน่นหนาด้วยประแจที่ระบุไว้ การใส่ประแจแปดเป็นวิธีที่ดีที่สุดที่สามารถตรวจสอบว่าการขันประแจแน่นถูกต้อง

ทำตามคู่มือการประกอบและถอดออกดูตามลูกศรที่แสดง ไม่จำเป็นต้องหมุนสกรูออกจนสุดเพื่อปลดตามุดยึดออก ถ้าสกรูหล่นหายไปให้ติดต่อ PetzL after-sales service

การทำการปรับสายรัดที่จุดผูกยึดเพื่อห้อยตัวในครั้งแรก

ปรับตำแหน่งของจุดผูกยึดด้านหลังให้พอดีกับขนาดรูปร่างของผู้ใช้งาน: ปรับให้อยู่ในระดับเดียวกับขมพ่นแรงงไหล่

คำเตือน: การปรับขนาดสายรัดขนาดหลังที่เชื่อมต่อกับสายรัดรอบเอวมมีความสำคัญมาก ถ้าโรงงานหาจุดผูกยึดด้านหลัง

การปรับขนาดและทดสอบการขั้วขึ้น

ชุดสายรัดนิรภัยต้องปรับขนาดให้กระชับพอดีและให้ความสบายที่ช่วยชดอันตรายที่

เกิดจากการบาดเจ็บกรณีที่มีการตก

ในสภาพแวดล้อมที่ปลอดภัย ลองเคลื่อนไห้ไปมาและห้อยตัวในสายรัดนิรภัยจากแต่ละจุดผูกยึด ตัวอุปกรณ์ เพื่อตรวจสอบหัวสายรัดกระชับได้ดี ให้ความรู้สึกสบายเหมาะสมตามจุดมุ่งหมายของแผนงาน และได้ปรับขนาดพอดีแล้ว

## 6. EN 361:2002 สายรัดนิรภัยสำหรับการขั้วขึ้นการตก

สายรัดแบบเต็มตัวสำหรับป้องกันการตก เป็นส่วนประกอบของระบบขั้วขึ้นการตกตามข้อกำหนดมาตรฐาน EN 363 (ระบบป้องกันการตกส่วนบุคคล)

6A. จุดเชื่อมต้อที่ตำแหน่งหน้าอก

6B. จุดเชื่อมต้อเพื่อห้อยตัวที่ตำแหน่งบนคอด้านหลัง

เฉพาะจุดเชื่อมต้อที่บนอกมา ที่ใช้สำหรับเชื่อมกับระบบขั้วขึ้นการตก เช่น กับด้วยขั้วการตก เชือกสั้นและแรงระชาก หรือในระบบอื่นที่ระบุมาตรฐาน EN 363 เพื่อความเสถวากในการระบุลักษณะเฉพาะ จุดเชื่อมต้อนี้จะบ่งบอกด้วยตัวอักษร ‘A’ พื้นที่ปลอดภัย คือระยะช่องว่างที่อยู่ด้านล่างของผู้ใช้งาน

ระยะห่างด้านล่างของผู้ใช้งาน ต้องพอเพียงพอการที่ผู้ใช้งานไม่ไปกระแทกกับสิ่งกีดขวางในกรณีที่มีการตก รายละเอียดของการคำนวณพื้นที่ปลอดภัย สามารถหาได้จากข้อมูลทางเทคนิคสำหรับส่วนประกอบอื่น ๆ (เชือกสั้นชุดขั้วแรง ด้วยขั้วขึ้นการตกแบบเคลื่อนที่ได...)

## 7. EN 358:2018 สายรัดรอบเอวเพื่อตำแหน่งการทำงานและการเหนี่ยวรั้ง

จุดเชื่อมต้อนี้จะต้องใช้ยึดติดเพื่อ การเหนี่ยวรั้ง หรือเพื่อระบบคงตำแหน่งการทำงาน คู่มือการใช้งานของเชือกสั้น และข้อควรระวังในการใช้งาน จุดผูกยึดเหล่านี้ไม่ได้ออกแบบมาเพื่อป้องกันการตก ห้ามใช้สายรัดรอบเอวเพื่อตำแหน่งการทำงาน ถ้ามองเห็นความเสี่ยงต่อการที่ผู้ใช้งานจะถูกห้อยตัว หรือเสี่ยงต่อการที่ไม่สามารถควบคุมการถูกดึงลงบนสายรัดเอว สำหรับการคงตำแหน่งการทำงาน ให้ใช้จุดผูกยึดที่อยู่ในตำแหน่งเดียวกัน หรืออยู่เหนือระดับของสะเอว เป็นสิ่งจำเป็นที่จะเพิ่มเติมในตำแหน่งการทำงาน หรือระบบเหนี่ยวรั้ง คำควรใช้ร่วมกันเป็นส่วนรวม หรือระบบ

ป้องกันการตกส่วนบุคคล
สายรัดเอว ได้ถูกรับรองให้ใช้สำหรับผู้ใช้งานหนึ่งคน รวมกับอุปกรณ์การทำงานของเขาหรือ เธอ รวมน้ำหนักทั้งหมดไม่เกิน 150 กก

7A. จุดผูกยึดหน้าทองเบมมีประตูเปิด

7B. จุดผูกยึดด้านหลังสายรัดรอบเอว

ใช้จุดยึดด้านข้างทั้งสองรวมกันในการเชื่อมต่อกับเชือกสั้นชุดขั้วแรงในด้านแนวการทำงาน เพื่อให้เพิ่มความสบายโดยสายรัดรอบเอว

7C. จุดผูกยึดเหนี่ยวรั้งด้านหลัง

จุดผูกยึดด้านหลังของสายรัดเอว ถูกออกแบบมาเพื่อใช้ในการเชื่อมต่อของระบบการเหนี่ยวรั้ง เพื่อป้องกันผู้ใช้งานจากการพลัดตกในการเข้าไปในบริเวณที่อาจมีการพลัดตกเกิดขึ้น

## 8. มาตรฐาน EN 813:2008 สายรัดสะโพก

จุดผูกยึดหน้าทองเบมมีประตูเปิด

ออกแบบมาเพื่อการเคลื่อนไปข้างหน้าบนเชือกและเพื่อตำแหน่งการทำงาน ใช้จุดผูกยึดที่ตำแหน่งหน้าทองกับตัวโกลง เชือกสั้นเพื่อตำแหน่งการทำงาน หรือเชือกสั้นเพื่อการเคลื่อนไปข้างหน้า จุดผูกยึดนี้ไม่เหมาะกับการใช้ในระบขั้วขึ้นการตก

## 9. EN 12841:2006 CROLL L ด้วยบับจับเชือกตำแหน่งหน้าทอง

CROLL L เป็นอุปกรณ์สำหรับเชือก type B ใช้ท่องมาได้ขั้วเชือกไปข้างหน้า CROLL L ต้องใช้ร่วมกับอุปกรณ์หลัก type A backup device บนเชือกเซฟ (เช่น ASAP ด้วยขั้วขึ้นการตกสำหรับเชือก)

- CROLL L ไม่เหมาะสำหรับใช้ในระบบที่ขั้วขึ้นการตก

- ได้การรับรองมาตรฐาน EN 12841:2006 type B ใช้เชือกขนาด 10-13mm type A แบบ low stretch kemmaantle ropes (หมวยหูก) ผ่านการรับรองจวการทดสอบ กับเชือก PetzL CLUB 10mm และเชือก Teufelberger KM3 13mm)

- ใช้รวมกับขนาดตัวค่อที่มีความยาวสูงสุดไม่เกิน 1 เมตร (เชือกสั้น + ตัวค่อ + อุปกรณ์)

- อย่าปล่อยให้เชือกข่อยน ระหว่างตัวปรับเชือกและจุดผูกยึด เพื่อช่วยลดความเสี่ยงจากการตก

เมื่อมันหนักตัวคุณตกลงบนเชือกสั้นทำงาน ค้องแน่ใจว่าเชือกเส้นเซฟไม่ได้ถูกกดด้วยน้ำหนัก

การตกลงของแรงเบมยึดหุ่นสามารถทำให้เชือกเส้นเซฟเสียหายได้

การทำงานและการทดสอบ

ด้วยบับจับเชือกนี้เป็นอุปกรณ์เพื่อการได้ขั้วเชือก คำควรเคลื่อนไหลด้วยขั้วบนเชือกในทิศทางหนึ่ง และอีกด้านไปอีกทิศทางหนึ่ง

พื้นที่ของลูกดิ่งรับผลการบับซึ่งมีล็อคเชือกโดยกลจ็เชือกที่อยู่ระหว่างลูกดิ่งและเฟรมช่องว่างที่อยู่ระหว่างลูกดิ่งซ้ายให้หุ่น โกลงเข้าไปติดขั้วที่อยู่ลูกดิ่งได้

การติดตั้งเชือก และการปลดออก

สิ่งที่แห้งด้วยนิรภัยและจะติดมันกับเฟรมของอุปกรณ์ ตัวลูกดิ่งจะถูกปิดค้างอยู่ตลอดใส่เชือกลงในตัวอุปกรณ์ ให้สังเกตเครื่องหมายซึ่ง Up/Down ผลัคนด้วยขั้วนิรภัยเข้าไป ซึ่งจะทำให้ลูกดิ่งติดกับเชือกในด้านหนึ่งนี้ แผ่นด้วยนิรภัยจะขยายให้ลูกดิ่งดันเปิดออกเอง โดยไม่ตั้งใจ

การปลดเชือกออก เลื่อนอุปกรณ์ขึ้นไปด้านบนของเชือกและในขณะเดียวกันให้ดึงตัวลูกดิ่งขึ้นโดยการจับที่ด้วยนิรภัย

การ ไรยตัวลงด้วยเชือก

ใช้ CROLL L ร่วมกับด้วยบับจับเชือกอื่น (เช่น BASIC เป็นต้น) และห่าง-คล้องเท้า foot loop ติดติดตัวคุณกับด้วยบับจับเชือกที่สองด้วยเชือกสั้นที่เหมาะสมกับเสมอ

สถานการณ์ที่เป็นมุมเอียง

เริ่มต้นที่มุมเอียงของเชือก วางเท้าลงบนเชือก จัดให้ตรงกับแนวของร่องเชือกบน CROLL L

การลงระยะสั้น

โดยการเคลื่อนเลื่อนตัวอุปกรณ์ขึ้นบนเชือกแล้วให้ใช้นิ้วชี้ดันลูกดิ่งลงในขณะเดียวกันห้ามทำการปรับเปลี่ยนด้วยนิรภัย เพราะอาจทำให้เสี่ยงต่อการเกิดอุบัติเหตุ ในการเปิดคั้นลูกดิ่งออก

คำเตือน สำหรับผู้ใช้งานที่มีน้ำหนักมากกว่า 100kg คนหาข้อมูลเกี่ยวกับ การใช้งานของผู้ที่มีน้ำหนักเกินกว่า 100kg ได้ที่เว็บไซต์ PetzL.com

## 10. หัวงคล้องอุปกรณ์

หัวงคล้องอุปกรณ์ต้องให้สำหรับอุปกรณ์เท่านั้น คำเตือน อันตราย หากหัวงคล้องอุปกรณ์เพื่อการรุมเชือก ไรยตัว การผูกเชือกเพื่อห้อยตัว หรือใช้เป็นจุดผูกยึดห้อยตัวคน

แถบवाल โคร อาจใช้เพื่อการติดยึด เชือกสั้นของด้วยขั้วขึ้นการตกแบบเคลื่อนที่ ในด้านหนึ่งสูง

## 11. หัวงติดยึดตัวล็อคเชื่อมต่อเชือกสั้นขั้วขึ้นการตก

A. ใช้สำหรับเชวนตัวล็อคเชื่อมต่อของปลายเชือกสั้นนิรภัยที่ขั้วไม่จำเป็นต้องการใส่ขานเท่านั้น

B. ในกรณีที่เกิดการตก หัวงติดยึดจะปลดตัวล็อคเชื่อมต่อปลายเชือกสั้นลงมาเพื่อไม่ให้เกิดการขัดขวางการถึอกออกของด้วยตัวรับแรงกระชาก คำเตือน: หัวงติดยึดนี้ไม่ใช่จุดผูกยึดสำหรับขั้วขึ้นการตก